

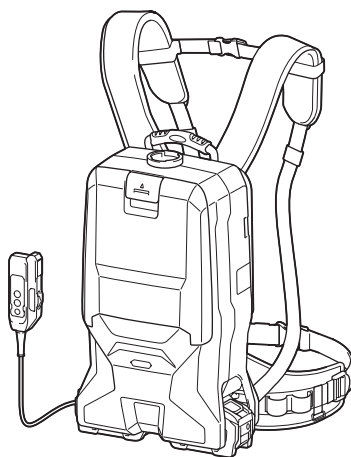

EN	Cordless Backpack Vacuum Cleaner	INSTRUCTION MANUAL	12
RU	Ранцевый Аккумуляторный Пылесос	РУКОВОДСТВО ПО ЭКСПЛУАТАЦИИ	27
KK	Сөмкелі аккумуляторлы шаңсорғыш	ПАЙДАЛАНУ ЖӨНІНДЕГІ НҰСҚАУЛЫҚ	46

VC012G



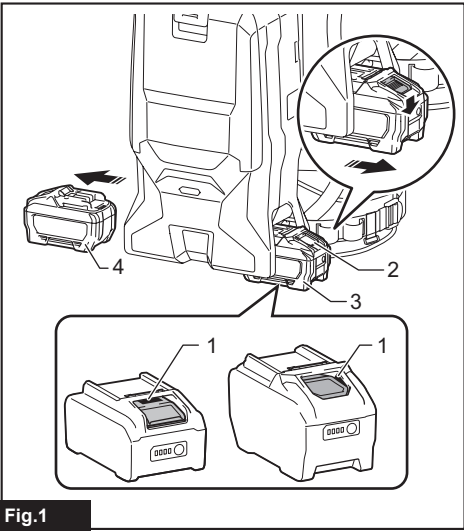

Fig.1

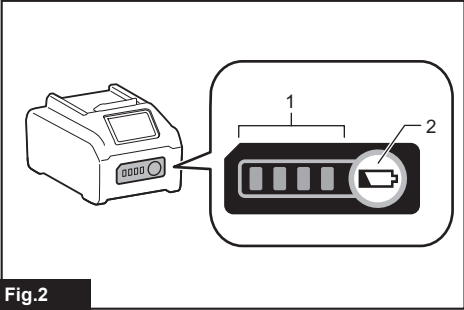

Fig.2

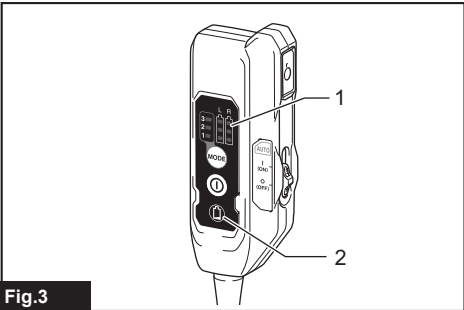

Fig.3

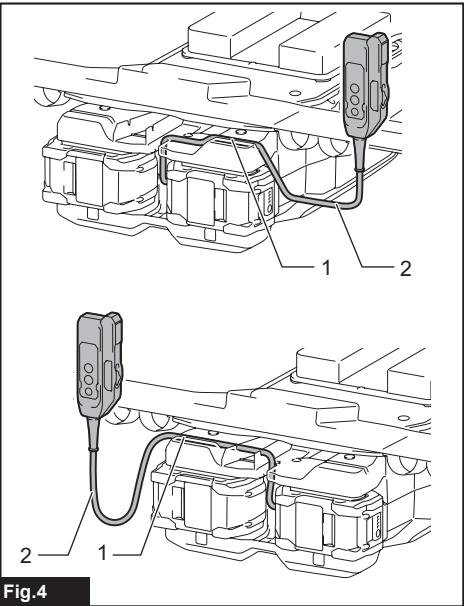

Fig.4

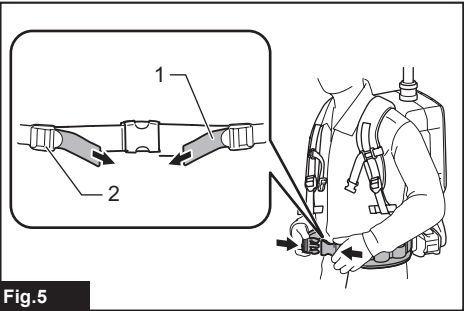

Fig.5

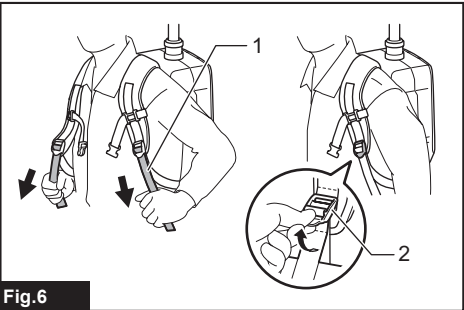
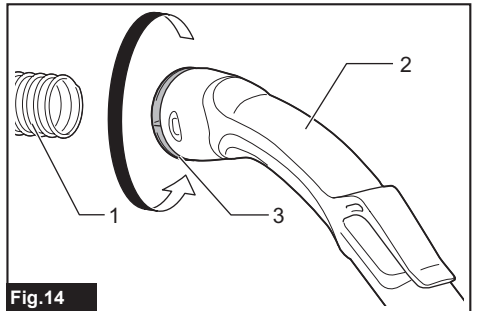
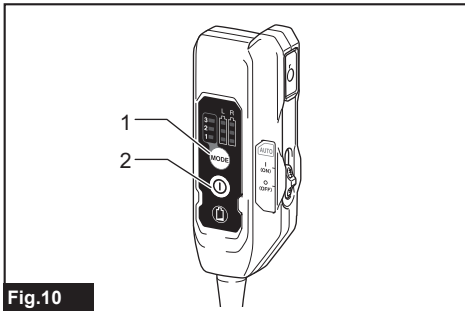
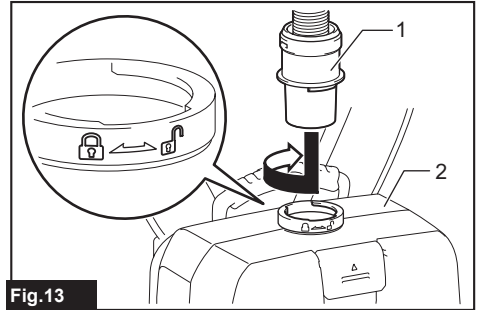
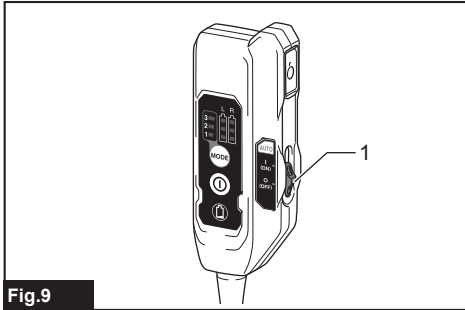
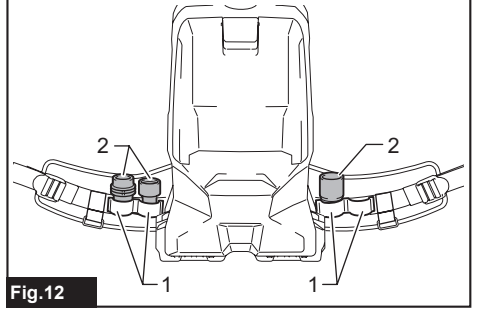
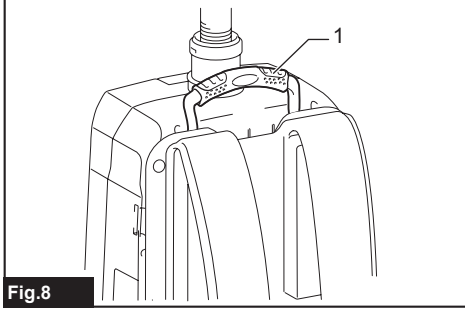
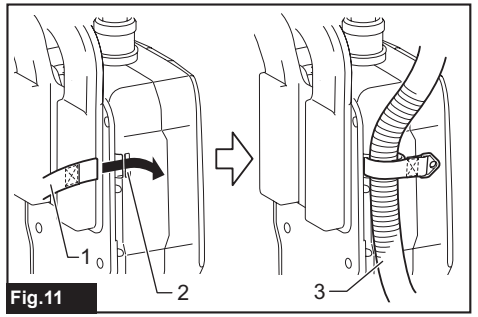
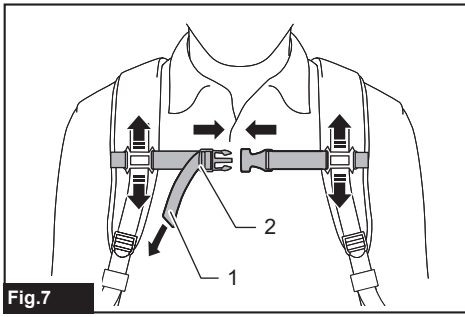
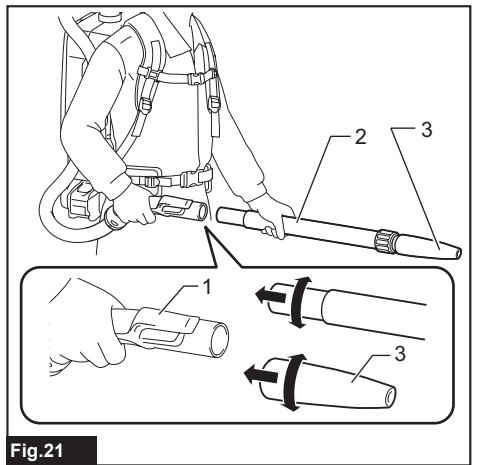
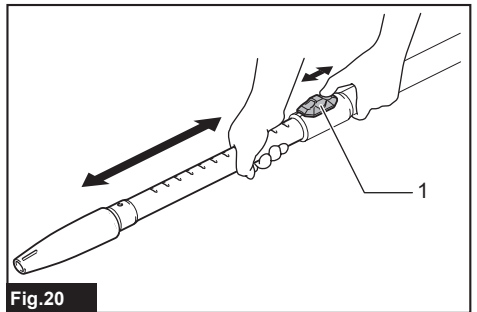
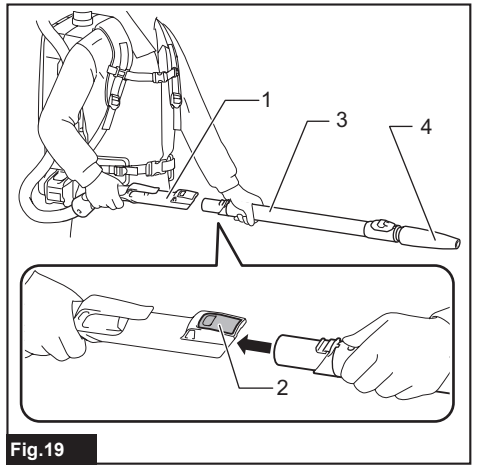
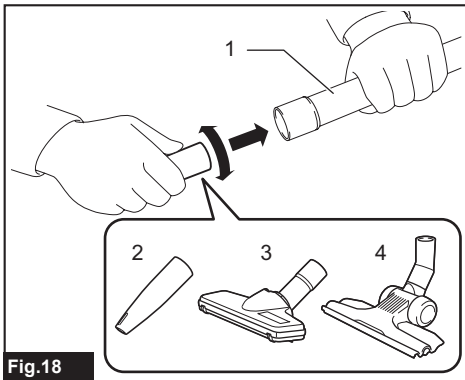
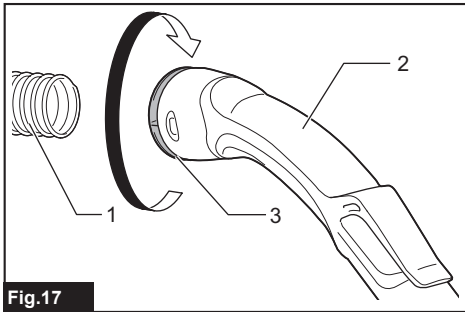
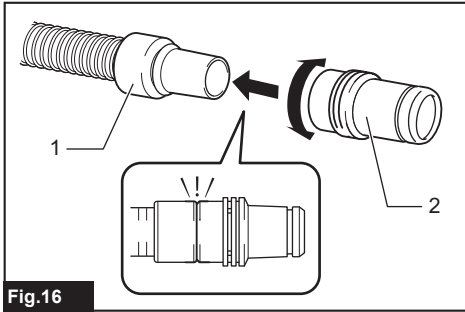
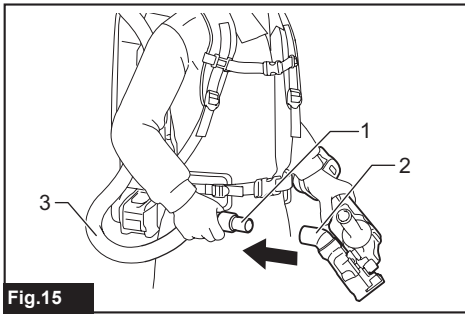

Fig.6





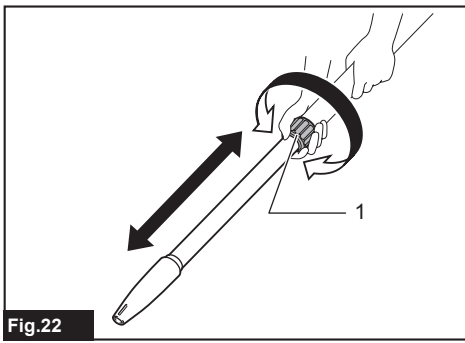

Fig.22

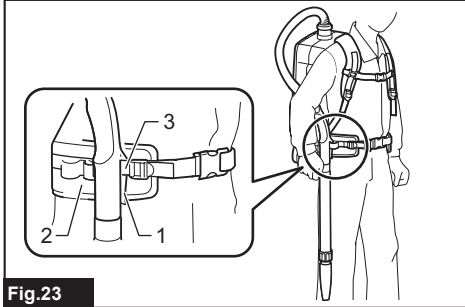

Fig.23

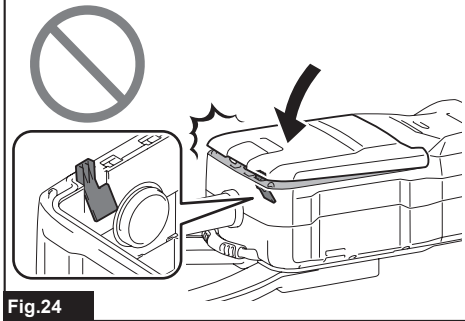
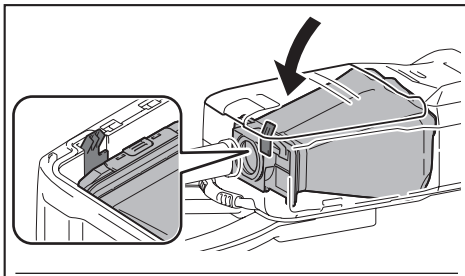

Fig.24

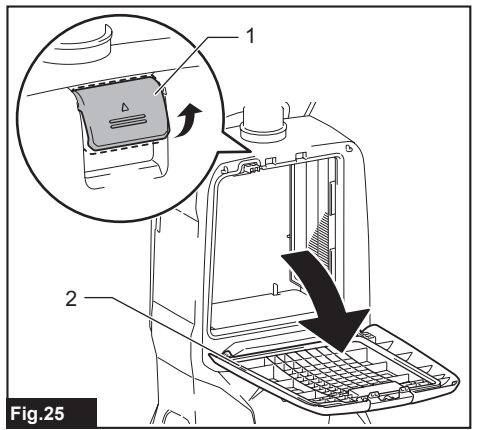

Fig.25

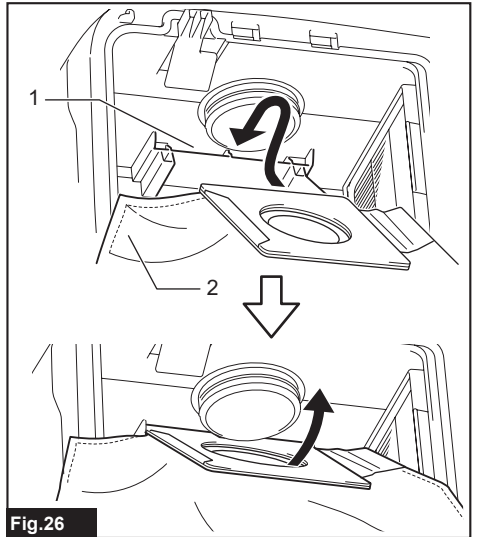

Fig.26

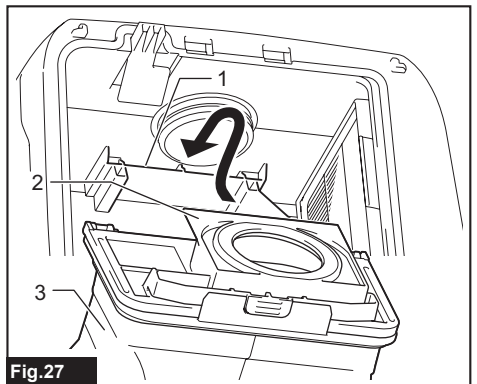

Fig.27

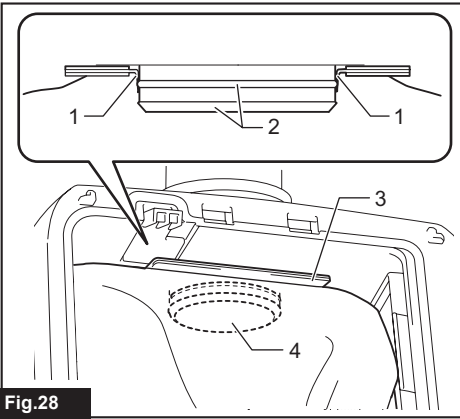

Fig.28

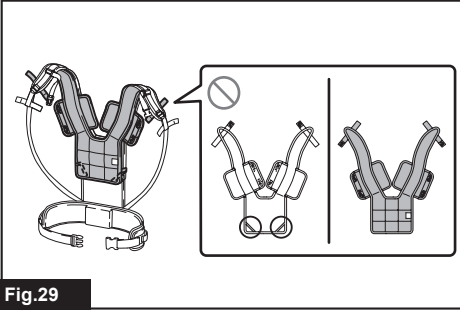

Fig.29

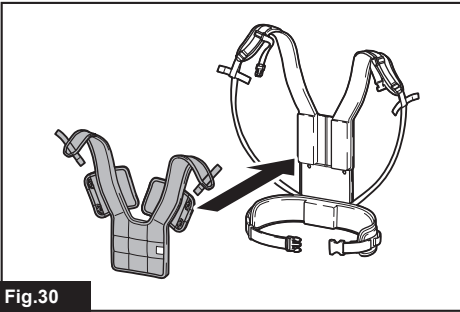

Fig.30

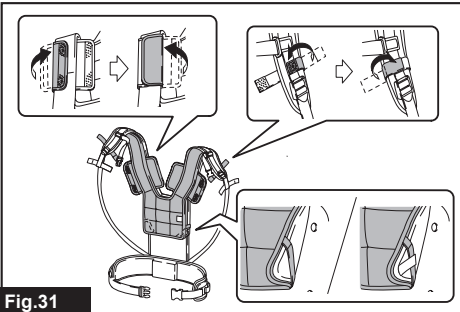

Fig.31

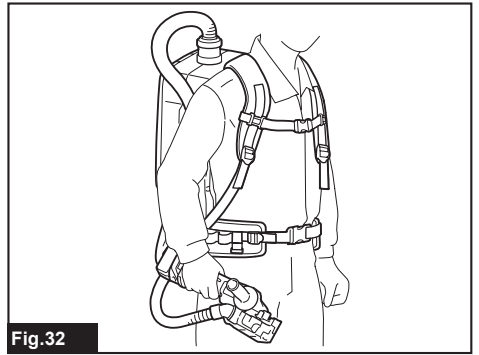

Fig.32

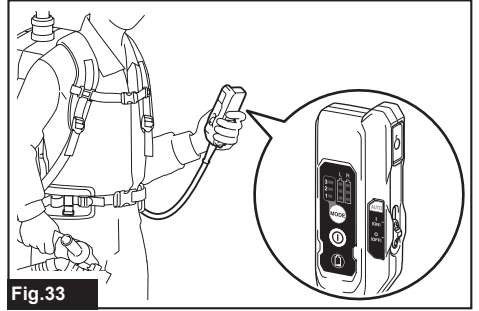

Fig.33

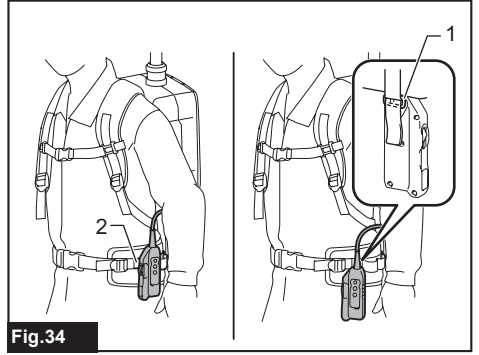

Fig.34

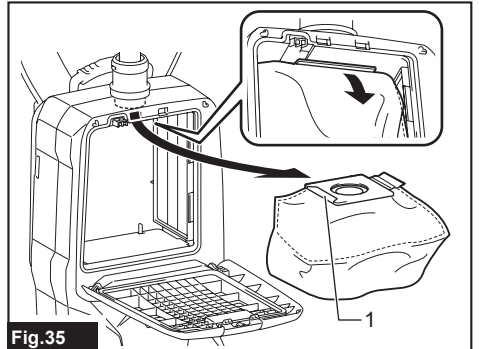

Fig.35

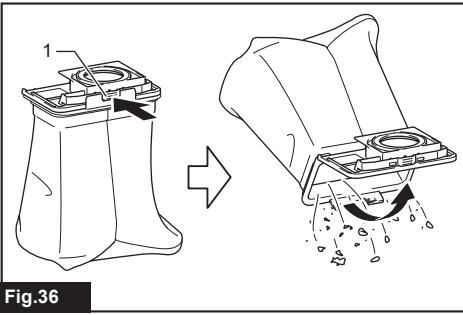

Fig. 36

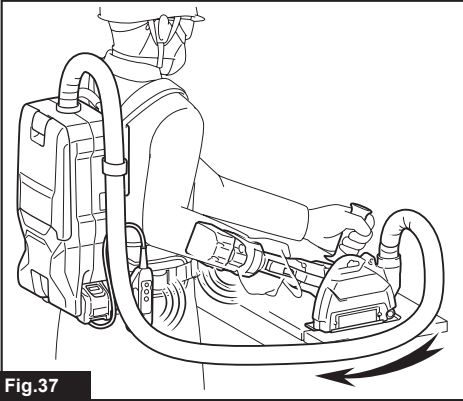

Fig. 37

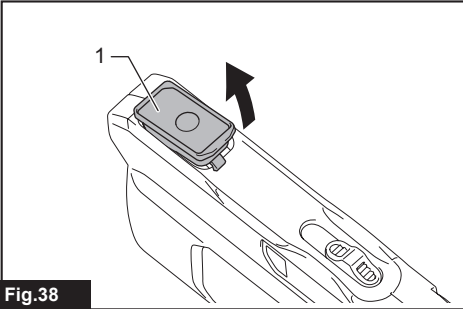

Fig. 38

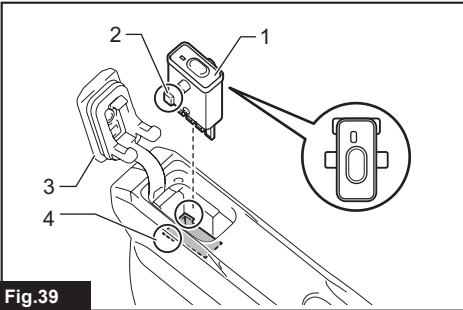

Fig. 39

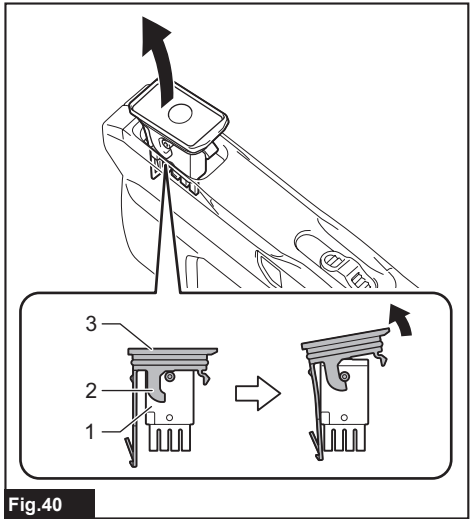

Fig. 40

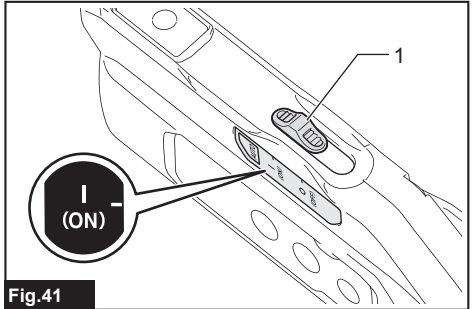

Fig. 41

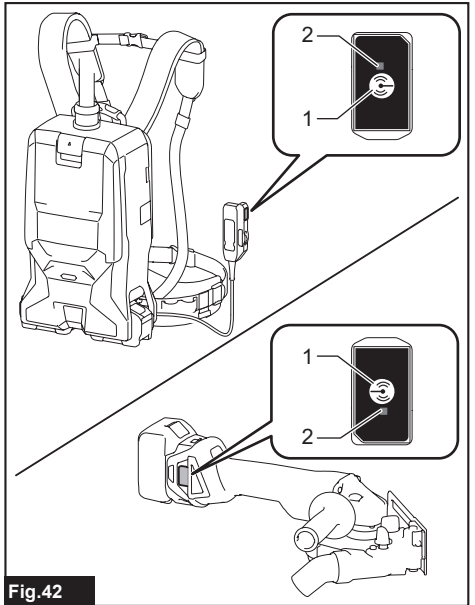

Fig. 42

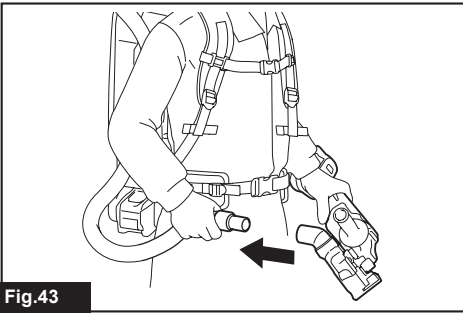

Fig.43

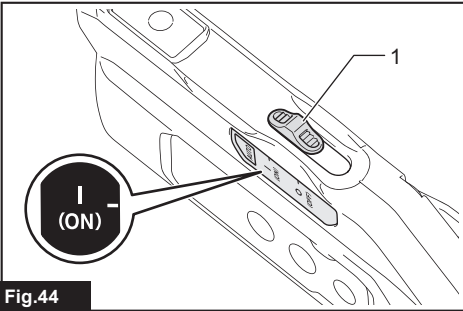

Fig.44

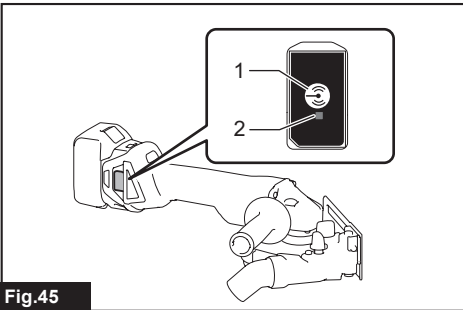

Fig.45

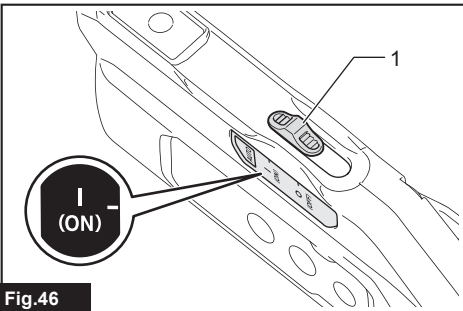

Fig.46

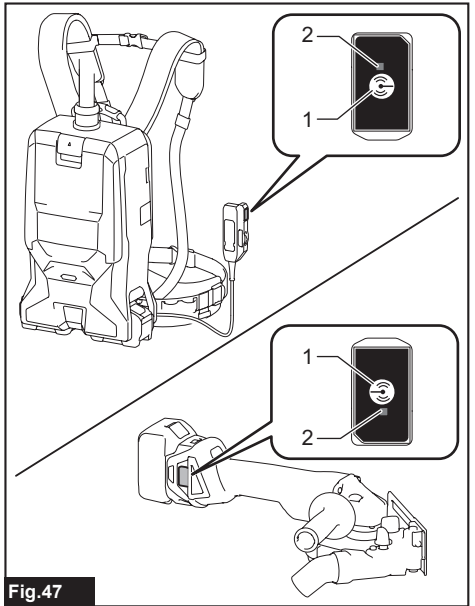

Fig.47

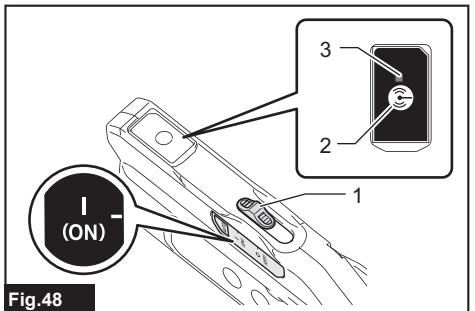

Fig.48

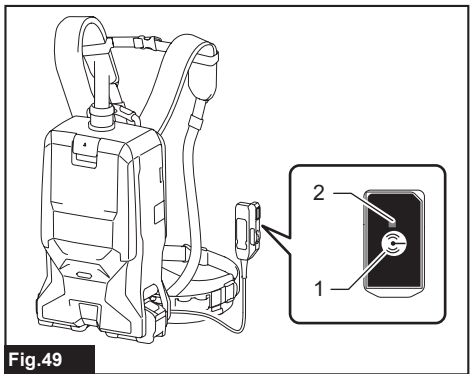
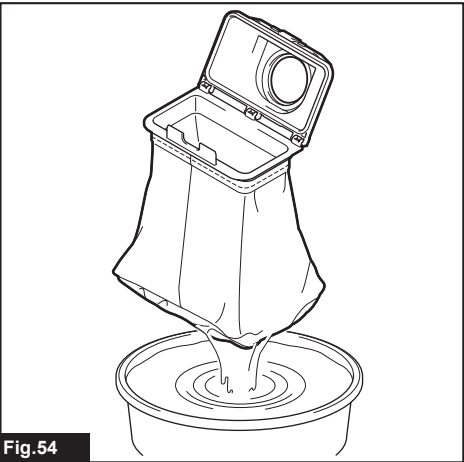
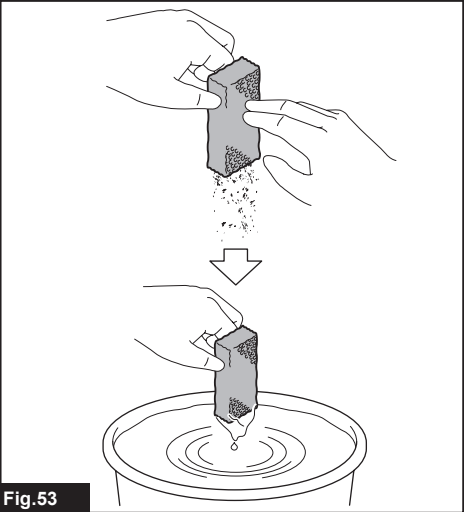
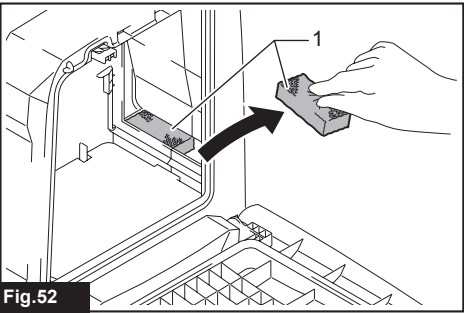
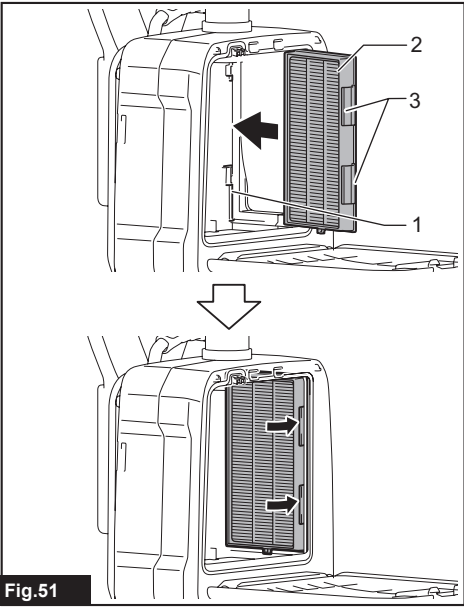
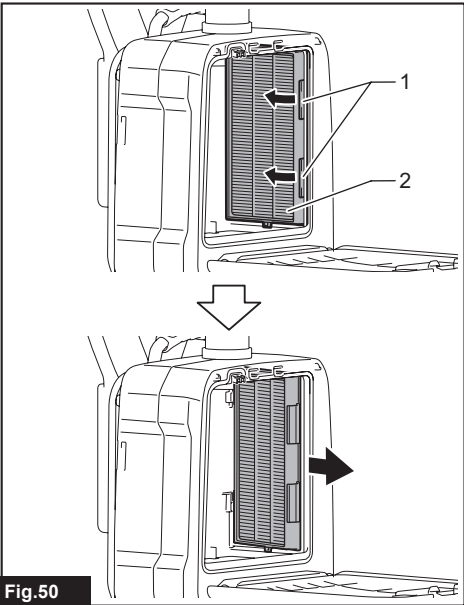

Fig.49



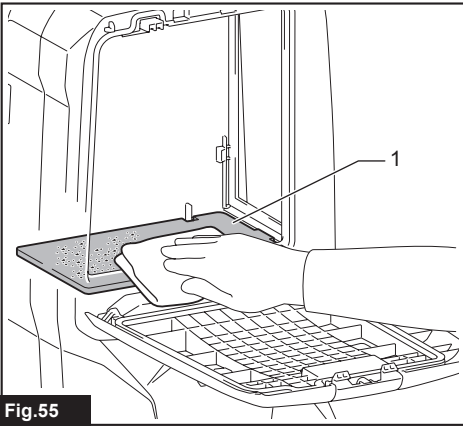

Fig.55

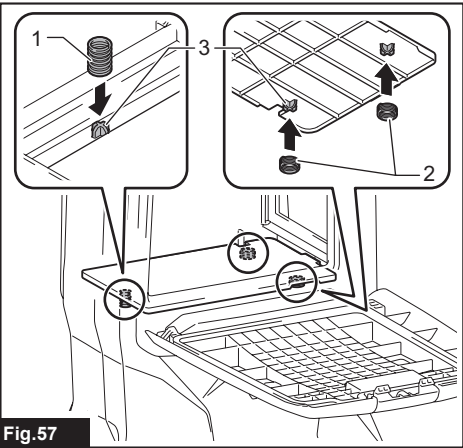

Fig.57

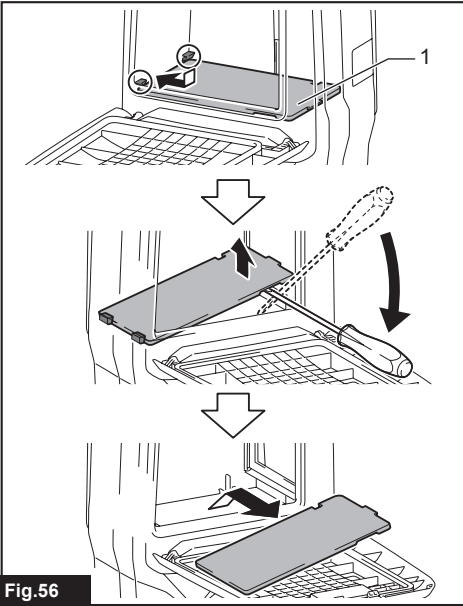

Fig.56

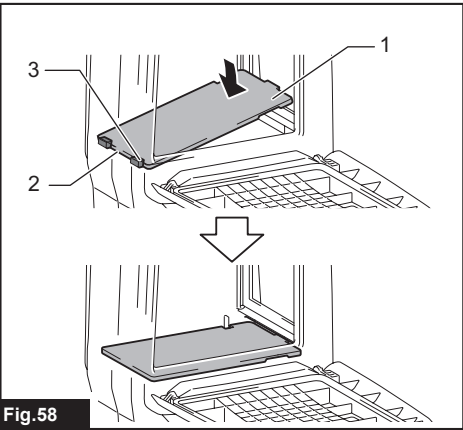

Fig.58

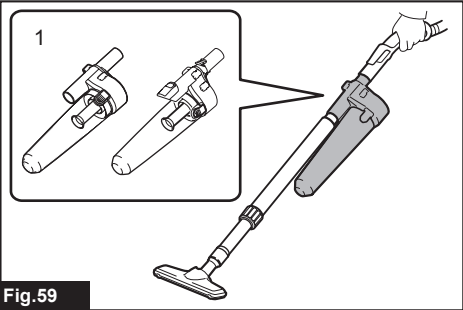
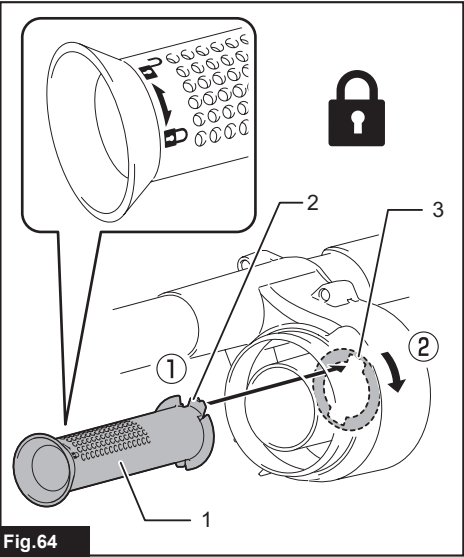
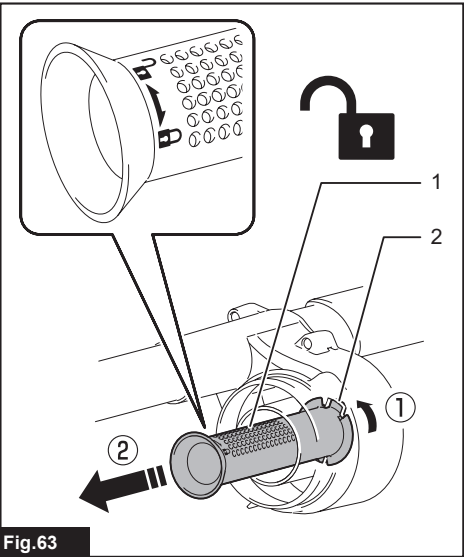
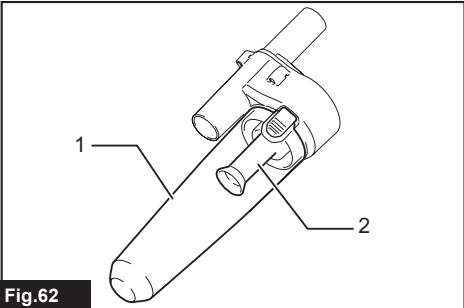
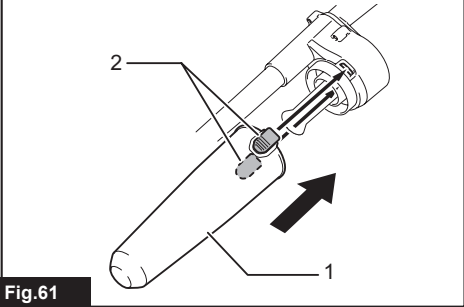
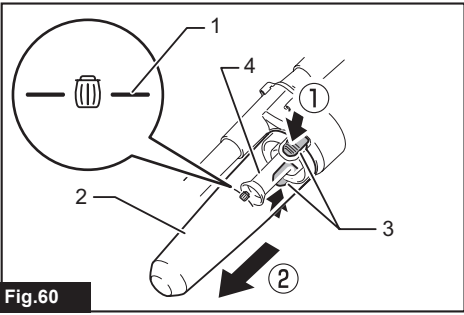

Fig.59



WARNING

- This machine is not intended for use by persons including children with reduced physical, sensory or mental capabilities, or lack of experience and knowledge.
- Children should be supervised to ensure that they do not play with the cleaner.
- See the chapter "SPECIFICATIONS" for the type reference of the battery.
- See the section "Installing or removing battery cartridge" for how to remove or install the battery.
- When disposing the battery cartridge, remove it from the tool and dispose of it in a safe place. Follow your local regulations relating to disposal of battery.
- If the tool is not used for a long period of time, the battery must be removed from the tool.
- Do not short the battery cartridge.
- See the chapter "MAINTENANCE" for the appropriate details of precautions during user maintenance.

SPECIFICATIONS

Model:		VC012G
Capacity	Filter bag	6.0 L
	Dust bag	5.5 L
Maximum air volume (With hose ø28 mm x 1.5 m)		2.1 m ³ /min
Vacuum		20 kPa
Dimensions (L x W x H) (excluding the harness, with BL4050F)		336 mm x 185 mm x 543 mm
Rated voltage		D.C. 36 V - 40 V max
Net weight		6.4 - 9.5 kg

- Due to our continuing program of research and development, the specifications herein are subject to change without notice.
- Specifications may differ from country to country.
- The weight does not include accessories but battery cartridge(s). The lightest and heaviest combination weight of the appliance and battery cartridge(s) are shown in the table.

Applicable battery cartridge and charger

Battery cartridge	BL4020 / BL4025 / BL4040 / BL4040F / BL4050F / BL4080F
Charger	DC40RA / DC40RB / DC40RC / DC40WA

- Some of the battery cartridges and chargers listed above may not be available depending on your region of residence.

⚠ WARNING: Only use the battery cartridges and chargers listed above. Use of any other battery cartridges and chargers may cause injury and/or fire.

⚠ WARNING: Do not use a corded power supply such as battery adapter or portable power pack with this appliance. The cable of such power supply may hinder the operation and result in personal injury.

Symbols

The followings show the symbols which may be used for the equipment. Be sure that you understand their meaning before use.



Read instruction manual.



Take particular care and attention.



A representative battery applicable to this product.



Only for EU countries
 Due to the presence of hazardous components in the equipment, waste electrical and electronic equipment, accumulators and batteries may have a negative impact on the environment and human health. Do not dispose of electrical and electronic appliances or batteries with household waste!
 In accordance with the European Directive on waste electrical and electronic equipment and on accumulators and batteries and waste accumulators and batteries, as well as their adaptation to national law, waste electrical equipment, batteries and accumulators should be stored separately and delivered to a separate collection point for municipal waste, operating in accordance with the regulations on environmental protection.
 This is indicated by the symbol of the crossed-out wheeled bin placed on the equipment.

NOTE: The declared vibration total value(s) has been measured in accordance with a standard test method and may be used for comparing one tool with another.
NOTE: The declared vibration total value(s) may also be used in a preliminary assessment of exposure.

⚠WARNING: The vibration emission during actual use of the power tool can differ from the declared value(s) depending on the ways in which the tool is used especially what kind of workpiece is processed.
⚠WARNING: Be sure to identify safety measures to protect the operator that are based on an estimation of exposure in the actual conditions of use (taking account of all parts of the operating cycle such as the times when the tool is switched off and when it is running idle in addition to the trigger time).

Intended use

The appliance is intended for collecting dry dust. The appliance is suitable for commercial use, for example in hotels, schools, hospitals, factories, shops, offices and rental businesses.

Declarations of Conformity

For European countries only
 The Declarations of conformity are included in Annex A to this instruction manual.

Noise

The typical A-weighted noise level determined according to EN60335-2-69:
 Sound pressure level (L_{pA}) : 70 dB(A) or less
 Uncertainty (K) : 2.5 dB (A)

The noise level under working may exceed 80 dB (A).

NOTE: The declared noise emission value(s) has been measured in accordance with a standard test method and may be used for comparing one tool with another.
NOTE: The declared noise emission value(s) may also be used in a preliminary assessment of exposure.

SAFETY WARNINGS

Cordless vacuum cleaner safety warnings

⚠WARNING: IMPORTANT! READ CAREFULLY all safety warnings and all instructions BEFORE USE. Failure to follow the warnings and instructions may result in electric shock, fire and/or serious injury.

⚠WARNING: Wear ear protection.
⚠WARNING: The noise emission during actual use of the power tool can differ from the declared value(s) depending on the ways in which the tool is used especially what kind of workpiece is processed.
⚠WARNING: Be sure to identify safety measures to protect the operator that are based on an estimation of exposure in the actual conditions of use (taking account of all parts of the operating cycle such as the times when the tool is switched off and when it is running idle in addition to the trigger time).

1. Before use, make sure that this cleaner must be used by people who have been adequately instructed on the use of this cleaner.
2. Do not use the cleaner without the filter. Replace a damaged filter immediately.
3. Do not attempt to pick up flammable materials, fireworks, lighted cigarettes, hot ashes, hot metal chips, sharp materials such as razors, needles, broken glass or the like.
4. NEVER USE THE CLEANER IN THE VICINITY OF GASOLINE, GAS, PAINT, ADHESIVES OR OTHER HIGHLY EXPLOSIVE SUBSTANCES. The switch emits sparks when turned ON and OFF. And so does the motor commutator during operation. A dangerous explosion may result.
5. This cleaner is not suitable for picking up hazardous dust.
6. Never vacuum up toxic, carcinogenic, combustible or other hazardous materials such as asbestos, arsenic, barium, beryllium, lead, pesticides, or other health endangering materials.
7. Never use the cleaner outdoors in the rain.
8. For Finland, this machine is not to be used

Vibration

The vibration total value (tri-axial vector sum) determined according to EN60335-2-69:
 Work mode: operation without load
 Vibration emission (a_n) : 2.5 m/s² or less
 Uncertainty (K) : 1.5 m/s²

outdoors at low temperature.

9. Do not use close to heat sources (stoves, etc.).
10. Do not block cooling vents. These vents permit cooling of the motor. Blockage should be carefully avoided otherwise the motor will burn out from lack of ventilation.
11. Keep proper footing and balance at all times.
12. Do not fold, tug or step on the hose.
13. Stop the cleaner immediately if you notice poor performance or anything abnormal during operation.
14. **DISCONNECT THE BATTERIES.** When not in use, before servicing, and when changing accessories.
15. Clean and service the cleaner immediately after each use to keep it in tiptop operating condition.
16. **MAINTAIN THE CLEANER WITH CARE.** Keep the cleaner clean for better and safer performance. Follow instructions for changing accessories. Keep handles dry, clean, and free from oil and grease.
17. **CHECK DAMAGED PARTS.** Before further use of the cleaner, a guard or other part that is damaged should be carefully checked to determine that it will operate properly and perform its intended function. Check for alignment of moving parts, binding of moving parts, breakage of parts, mounting, and any other conditions that may affect its operation. A guard or other part that is damaged should be properly repaired or replaced by an authorized service center unless otherwise indicated elsewhere in this instruction manual. Have defective switches replaced by authorized service center. Don't use the cleaner if switch does not turn it on and off.
18. **REPLACEMENT PARTS.** When servicing, use only identical replacement parts.
19. When not in use, always store the cleaner indoors.
20. Be kind to your cleaner. Rough handling can cause breakage of even the most sturdily built cleaner.
21. Do not attempt to clean the exterior or interior with benzene, thinner or cleaning chemicals. Cracks and discoloration may be caused.
22. Do not use cleaner in an enclosed space where flammable, explosive or toxic vapors are given off by oil-based paint, paint-thinner, gasoline, some mothproofing substances, etc., or in areas where flammable dust is present.
23. Do not operate the cleaner while under the influence of drugs or alcohol.
24. As a basic rule of safety, use safety goggles or safety glasses with side shields.
25. Use a dust mask in dusty work conditions.
26. Never handle battery(ies) and cleaner with wet hands.
27. Use extreme caution when cleaning on stairs.
28. Do not use the cleaner as a stool or work bench. The machine may fall down and may result in personal injury.
29. Do not let familiarity gained from frequent use

of tools allow you to become complacent and ignore tool safety principles. A careless action can cause severe injury within a fraction of a second.

Battery tool use and care

1. **Recharge only with the charger specified by the manufacturer.** A charger that is suitable for one type of battery pack may create a risk of fire when used with another battery pack.
2. **Use power tools only with specifically designated battery packs.** Use of any other battery packs may create a risk of injury and fire.
3. **When battery pack is not in use, keep it away from other metal objects, like paper clips, coins, keys, nails, screws or other small metal objects, that can make a connection from one terminal to another.** Shorting the battery terminals together may cause burns or a fire.
4. **Under abusive conditions, liquid may be ejected from the battery; avoid contact. If contact accidentally occurs, flush with water. If liquid contacts eyes, additionally seek medical help.** Liquid ejected from the battery may cause irritation or burns.
5. **Do not use a battery pack or tool that is damaged or modified.** Damaged or modified batteries may exhibit unpredictable behaviour resulting in fire, explosion or risk of injury.
6. **Do not expose a battery pack or tool to fire or excessive temperature.** Exposure to fire or temperature above 130 °C may cause explosion.
7. **Follow all charging instructions and do not charge the battery pack or tool outside the temperature range specified in the instructions.** Charging improperly or at temperatures outside the specified range may damage the battery and increase the risk of fire.

Service

1. **Have your power tool serviced by a qualified repair person using only identical replacement parts.** This will ensure that the safety of the power tool is maintained.
2. **Never service damaged battery packs.** Service of battery packs should only be performed by the manufacturer or authorized service providers.
3. **Follow instruction for lubricating and changing accessories.**
4. **Keep handles dry, clean and free from oil and grease.**

Important safety instructions for battery cartridge

1. **Before using battery cartridge, read all instructions and cautionary markings on (1) battery charger, (2) battery, and (3) product using battery.**
2. **Do not disassemble or tamper with the battery cartridge.** It may result in a fire, excessive heat, or explosion.
3. **If operating time has become excessively shorter, stop operating immediately. It may result in a risk of overheating, possible burns and even an explosion.**

4. **If electrolyte gets into your eyes, rinse them out with clear water and seek medical attention right away. It may result in loss of your eyesight.**
5. **Do not short the battery cartridge:**
 - (1) **Do not touch the terminals with any conductive material.**
 - (2) **Avoid storing battery cartridge in a container with other metal objects such as nails, coins, etc.**
 - (3) **Do not expose battery cartridge to water or rain.**

A battery short can cause a large current flow, overheating, possible burns and even a breakdown.

6. **Do not store and use the tool and battery cartridge in locations where the temperature may reach or exceed 50 °C (122 °F).**
7. **Do not incinerate the battery cartridge even if it is severely damaged or is completely worn out. The battery cartridge can explode in a fire.**
8. **Do not nail, cut, crush, throw, drop the battery cartridge, or hit against a hard object to the battery cartridge.** Such conduct may result in a fire, excessive heat, or explosion.
9. **Do not use a damaged battery.**
10. **The contained lithium-ion batteries are subject to the Dangerous Goods Legislation requirements.**

For commercial transports e.g. by third parties, forwarding agents, special requirement on packaging and labeling must be observed. For preparation of the item being shipped, consulting an expert for hazardous material is required. Please also observe possibly more detailed national regulations.

Tape or mask off open contacts and pack up the battery in such a manner that it cannot move around in the packaging.

11. **When disposing the battery cartridge, remove it from the tool and dispose of it in a safe place. Follow your local regulations relating to disposal of battery.**
12. **Use the batteries only with the products specified by Makita.** Installing the batteries to non-compliant products may result in a fire, excessive heat, explosion, or leak of electrolyte.
13. **If the tool is not used for a long period of time, the battery must be removed from the tool.**
14. **During and after use, the battery cartridge may take on heat which can cause burns or low temperature burns. Pay attention to the handling of hot battery cartridges.**
15. **Do not touch the terminal of the tool immediately after use as it may get hot enough to cause burns.**
16. **Do not allow chips, dust, or soil stuck into the terminals, holes, and grooves of the battery cartridge.** It may cause heating, catching fire, burst and malfunction of the tool or battery cartridge, resulting in burns or personal injury.
17. **Unless the tool supports the use near high-voltage electrical power lines, do not use the battery cartridge near high-voltage**

electrical power lines. It may result in a malfunction or breakdown of the tool or battery cartridge.

18. **Keep the battery away from children.**

SAVE THESE INSTRUCTIONS.

⚠ CAUTION: Only use genuine Makita batteries. Use of non-genuine Makita batteries, or batteries that have been altered, may result in the battery bursting causing fires, personal injury and damage. It will also void the Makita warranty for the Makita tool and charger.

Tips for maintaining maximum battery life

1. **Charge the battery cartridge before completely discharged. Always stop tool operation and charge the battery cartridge when you notice less tool power.**
2. **Never recharge a fully charged battery cartridge. Overcharging shortens the battery service life.**
3. **Charge the battery cartridge with room temperature at 10 °C - 40 °C (50 °F - 104 °F). Let a hot battery cartridge cool down before charging it.**
4. **When not using the battery cartridge, remove it from the tool or the charger.**
5. **Charge the battery cartridge if you do not use it for a long period (more than six months).**

Important safety instructions for wireless unit

1. **Do not disassemble or tamper with the wireless unit.**
2. **Keep the wireless unit away from young children. If accidentally swallowed, seek medical attention immediately.**
3. **Use the wireless unit only with Makita tools.**
4. **Do not expose the wireless unit to rain or wet conditions.**
5. **Do not use the wireless unit in places where the temperature exceeds 50 °C (122 °F).**
6. **Do not operate the wireless unit in places where medical instruments, such as heart pace makers are nearby.**
7. **Do not operate the wireless unit in places where automated devices are nearby.** If operated, automated devices may develop malfunction or error.
8. **Do not operate the wireless unit in places under high temperature or places where static electricity or electrical noise could be generated.**
9. **The wireless unit can produce electromagnetic fields (EMF) but they are not harmful to the user.**
10. **The wireless unit is an accurate instrument. Be careful not to drop or strike the wireless unit.**
11. **Avoid touching the terminal of the wireless unit with bare hands or metallic materials.**
12. **Always remove the battery on the product when installing the wireless unit into it.**

13. When opening the lid of the slot, avoid the place where dust and water may come into the slot. Always keep the inlet of the slot clean.
14. Always insert the wireless unit in the correct direction.
15. Do not press the wireless activation button on the wireless unit too hard and/or press the button with an object with a sharp edge.
16. Always close the lid of the slot when operating.
17. Do not remove the wireless unit from the slot while the power is being supplied to the tool. Doing so may cause a malfunction of the wireless unit.
18. Do not remove the sticker on the wireless unit.
19. Do not put any sticker on the wireless unit.
20. Do not leave the wireless unit in a place where static electricity or electrical noise could be generated.
21. Do not leave the wireless unit in a place subject to high heat, such as a car sitting in the sun.
22. Do not leave the wireless unit in a dusty or powdery place or in a place corrosive gas could be generated.
23. Sudden change of the temperature may bedew the wireless unit. Do not use the wireless unit until the dew is completely dried.
24. When cleaning the wireless unit, gently wipe with a dry soft cloth. Do not use benzine, thinner, conductive grease or the like.
25. When storing the wireless unit, keep it in the supplied case or a static-free container.
26. Do not insert any devices other than Makita wireless unit into the slot on the tool.
27. Do not use the tool with the lid of the slot damaged. Water, dust, and dirt come into the slot may cause malfunction.
28. Do not pull and/or twist the lid of the slot more than necessary. Restore the lid if it comes off from the tool.
29. Replace the lid of the slot if it is lost or damaged.

SAVE THESE INSTRUCTIONS.

FUNCTIONAL DESCRIPTION

CAUTION: Always be sure that the appliance is switched off and the battery cartridges are removed before adjusting or checking function on the appliance.

Installing or removing battery cartridge

CAUTION: Always switch off the appliance before installing or removing of the battery cartridge.

CAUTION: Hold the appliance and the battery cartridge firmly when installing or removing battery cartridge. Failure to hold the appliance and the battery cartridge firmly may cause them to slip off your hands and result in damage to the appliance and battery cartridge and a personal injury.

To install the battery cartridges, align the tongues on the battery cartridges with the grooves in the housing and slip them into place. Insert them all the way until they lock in place with a little click. If you can see the red indicators as shown in the figure, they are not locked completely.

To remove the battery cartridges, slide them out of the battery housing while pressing and holding the buttons in front of the cartridges.

► **Fig.1:** 1. Red indicator 2. Button 3. Right battery cartridge 4. Left battery cartridge

CAUTION: Always install the battery cartridge fully until the red indicator cannot be seen. If not, it may accidentally fall out of the appliance, causing injury to you or someone around you.

CAUTION: Do not install the battery cartridge forcibly. If the cartridge does not slide in easily, it is not being inserted correctly.

The cleaner has double battery slots. You can choose with either double batteries or single battery according to your needs.

With double batteries

Continuous drive with two batteries allows longer run-time and more efficient cleaning. When the first battery is becoming empty, the cleaner automatically switches a power source, so it continues working with the second battery.

NOTE: The right battery slot (when facing the front of the cleaner) has priority over the left battery slot. The left battery slot will only be identified as a power source, either when no battery is installed in the right battery slot or the battery in the right battery slot becomes empty.

NOTE: You can remove the battery from the right battery slot and recharge it after the cleaner has switched its power source from the right battery slot to the left without ceasing operation. To give priority back to the right battery slot after installing a recharged battery, restart the cleaner.

NOTE: When the cleaner switches the power source from the first battery to the second, it may require a temporary halt in operations, causing a slight loss of suction. This is not malfunction so the cleaner recovers and resumes operations immediately after the pause.

With a single battery

Only one battery is required as a power source in either

the right or left battery slot. The cleaner automatically determines which battery slot is available.

Indicating the remaining battery capacity

Press the check button on the battery cartridge to indicate the remaining battery capacity. The indicator lamps light up for a few seconds.

► **Fig.2:** 1. Indicator lamps 2. Check button

Indicator lamps			Remaining capacity
Lighted	Off	Blinking	
■	□	▣	75% to 100%
■	■	■	
■	■	□	50% to 75%
■	■	□	25% to 50%
■	□	□	0% to 25%
▣	□	□	Charge the battery.
■	■	□	The battery may have malfunctioned.
□	□	■	

NOTE: Depending on the conditions of use and the ambient temperature, the indication may differ slightly from the actual capacity.

NOTE: The first (far left) indicator lamp will blink when the battery protection system works.

Indicating the remaining battery capacity on the switch box

The remaining battery capacity can be checked on the switch box. Press the  button to indicate the remaining battery capacities.

"L" and "R" on the switch box correspond to the left and right battery cartridges, respectively. Follow the indication when you replace the battery cartridge.

► **Fig.3:** 1. Battery indicator 2.  button

Battery indicator status			Remaining battery capacity
On	Off	Blinking	
■	□	▣	50% to 100%
■	■	■	
■	■	□	20% to 50%
■	□	□	0% to 20%

Battery indicator status			Remaining battery capacity
On	Off	Blinking	
■	□	▣	Charge the battery
■	■	■	

Appliance / battery protection system

The appliance is equipped with appliance / battery protection system. This system automatically cuts off power to the motor to extend appliance and battery life. In this situation, the battery indicator lights up as following table.

Battery indicator status			Status
On	Off	Blinking	
■	□	▣	Overload protection (battery) / Overheat protection (battery) / Overdischarge protection
■	■	■	
■	□	□	Overheat protection (appliance)

The appliance will automatically stop during operation if the appliance or battery is placed under one of the following conditions:

Overload protection

When the appliance / battery is operated in a manner that causes it to draw an abnormally high current, the appliance automatically stops. In this situation, turn the appliance off and stop the application that caused the appliance to become overloaded. Then turn the appliance on to restart.

Overheat protection

When the appliance / battery is overheated, the appliance stops automatically. In this situation, let the appliance / battery cool down before turning the appliance on again.

Overdischarge protection

When the battery capacity becomes low, the appliance stops automatically. If the product does not operate even when the switches are operated, remove the batteries from the appliance and charge the batteries.

Protections against other causes

Protection system is also designed for other causes that could damage the appliance and allows the appliance to stop automatically. Take all the following steps to clear the causes, when the appliance has been brought to a temporary halt or stop in operation.

1. Turn the appliance off, and then turn it on again to restart.

- Charge the battery(ies) or replace it/them with recharged battery(ies).
- Let the appliance and battery(ies) cool down.

If no improvement can be found by restoring protection system, then contact your local Makita Service Center.

Switch box position

The switch box can be hooked on either side of the lower belt. Arrange the cord so that the switch box comes to your desired side. To prevent the cord from being damaged, pass the cord through the groove as illustrated.

► **Fig.4:** 1. Groove 2. Cord

Adjusting belts

The tightness of the shoulder belts, upper and lower belts can be adjusted. Put your arms through the shoulder belts first then fasten the lower and upper belts. To tighten, pull the end of the strap as illustrated. To loosen, pull up the end of the fastener.

Lower belt

► **Fig.5:** 1. Strap 2. Fastener

Shoulder belts

► **Fig.6:** 1. Strap 2. Fastener

Upper belt

► **Fig.7:** 1. Strap 2. Fastener

Carrying hook

Always grab the carrying hook when handling the vacuum cleaner body.

► **Fig.8:** 1. Carrying hook



Stand-by switch

The stand-by switch is the switch to turn on/off the wireless activation function. The vacuum cleaner is in the stand-by state regardless of the switch position and it runs when the ON/OFF button is pressed.



► **Fig.9:** 1. Stand-by switch



Switch position		Status
AUTO	I (ON)	The vacuum cleaner is in the stand-by state and the wireless activation function is available.
	O (OFF)	The vacuum cleaner is in the stand-by state however the wireless activation function is not available.

Switch action

To start the cleaner, simply press  button. To switch off, press  button again.

You can change the suction power of the cleaner in three steps by press  button. Each press on this button repeats the 1 to 3 mode in a cycle.

► **Fig.10:** 1. Suction power change button  2. ON/OFF button 

Level	Indication	Mode
1		Normal speed mode
2		High speed mode
3		Max speed mode

NOTE: You can change the suction power before turning on the cleaner.

NOTE: The cleaner starts the operation with the same suction power as the last operation.

NOTE: If you remove the battery immediately after turning off the appliance, while the motor is rotating, the cleaner may not start the operation with the same suction power as the last operation.

Hose band

Hose band can be used for holding the hose or flexible rubber nozzle.

To secure the hose to the vacuum cleaner body, pass the hose band through the slot on the body. You can attach the hose band on either side.

► **Fig.11:** 1. Hose band 2. Slot 3. Hose

The loops on the lower belt can be used for carrying cuffs as illustrated.

► **Fig.12:** 1. Loop 2. Cuff

ASSEMBLY

CAUTION: Always be sure that the appliance is switched off and the battery cartridge is removed before carrying out any work on the appliance.

Assembling hose

Insert the hose cuff into the vacuum cleaner body and turn it clockwise.

► **Fig.13:** 1. Hose cuff 2. Vacuum cleaner body

Connecting the tool

If the bent pipe assembly is attached to the hose, loosen the sleeve of bent pipe assembly and remove it.

► **Fig.14:** 1. Hose 2. Bent pipe assembly 3. Sleeve

1. Attach the front cuff to the hose for dust extraction. When connecting the front cuff, make sure that it is securely screwed on the hose.

2. Connect the front cuff to the tool's extraction outlet.

► **Fig.15:** 1. Front cuff 2. Extraction outlet 3. Hose

The front cuff can be detached by turning it counter-clockwise while holding the hose.

NOTE: Always use a suitable front cuff. When using the front cuff 24, attach it to the front cuff 22 that is connected to the hose.

► **Fig.16:** 1. Front cuff 22 2. Front cuff 24

Using as a cleaner

If you want to use this product as a cleaner, follow the below procedures.

NOTICE: If the front cuff is attached to the hose, remove it beforehand.

NOTE: The bent pipe assembly, extension wand, and nozzles are supplied as optional accessories in some countries.

NOTE: There are two types of bent pipe assembly; the one for slide-type extension wand and the one for ring-type extension wand. If you prepare the bent pipe assembly, choose the one for your desired extension wand type.

1. Fasten the sleeve of bent pipe assembly onto the hose.

► **Fig.17:** 1. Hose 2. Bent pipe assembly 3. Sleeve

To remove the bent pipe assembly, loosen the sleeve of bent pipe assembly from the hose.

2. Twist and insert the nozzle to the extension wand.

► **Fig.18:** 1. Extension wand 2. Flexible rubber nozzle 3. T-shape nozzle 4. T-shape nozzle (slim)

NOTE: By twisting the nozzle while inserting, the nozzle can be attached to the extension wand securely.

3. Follow the procedures below, depending on the type of the extension wand:

NOTE: The slide-type extension wand and the ring-type extension wand are not compatible with each other. If you want to change the slide-type extension wand to the ring-type extension wand or vice versa, change the bent pipe assembly also.

For the slide-type extension wand

Shoulder the vacuum cleaner body then insert the extension wand into the bent pipe assembly until it clicks. To disconnect, extract the extension wand with pressing the button.

► **Fig.19:** 1. Bent pipe assembly 2. Button 3. Slide-type extension wand 4. Flexible rubber nozzle

The length of the wand can be adjusted. With pressing the slide button, adjust the wand length. The length is locked when releasing the slide button.

► **Fig.20:** 1. Slide button

For the ring-type extension wand

Shoulder the vacuum cleaner body then twist and insert the extension wand into the bent pipe assembly. To disconnect, twist and extract it.

► **Fig.21:** 1. Bent pipe assembly 2. Ring-type extension wand 3. Flexible rubber nozzle

NOTE: The flexible rubber nozzle can be attached to the bent pipe assembly without pipe lock directly.

The length of the wand can be adjusted.

Loosen the ring on the wand and adjust the wand length. Tighten the ring at your desired length.

► **Fig.22:** 1. Ring

Hose hook

When you suspend the operation, the hook on the bent pipe assembly can be used for hanging the wand on the hanging part of the lower belt.

► **Fig.23:** 1. Hook 2. Lower belt 3. Hanging part

Installing filter bag / dust bag

Optional accessory

CAUTION: Do not use a damaged filter bag. Always use the vacuum cleaner with the filter bag properly installed. Otherwise the vacuumed dust or particles may be exhausted from the cleaner and they may cause respiratory disease to the operator.

Install either dust bag or filter bag before using cleaner.

- Dust bag is usable many times repeatedly by cleaning it out.
- Filter bag is a throw-away type. Throw away the entire filter bag without emptying when it has become full.

NOTICE: When the filter bag is already full, replace with new one. When the dust bag is already full, empty it. Continuous use with the filter bag/dust bag full results in reduced suction power.

NOTICE: To prevent dust from getting into the motor:

- Make sure that the filter bag/dust bag is installed before use.
- Do not use a broken or ripped bag.

Otherwise the motor may be broken.

NOTICE: Do not fold the cardboard at its opening when installing the filter bag/dust bag.

NOTICE: The filter bag/dust bag for the cleaner is an important component for maintaining the appliance performance. Using non-genuine filter bag/dust bag may cause smoke or ignition.

NOTE: When the filter bag/dust bag is not installed in the cleaner, the front cover does not close completely.

► **Fig.24**

1. Unlock the lever and open the front cover.

► **Fig.25:** 1. Lever 2. Front cover

2. Insert the filter bag into the slit on the upper side of the room as illustrated.

► **Fig.26:** 1. Slit 2. Filter bag

When using the dust bag, insert the brim of the dust bag into the slit.

► **Fig.27:** 1. Slit 2. Brim 3. Dust bag

3. Align the hole of the filter bag with the hose cuff and push the cardboard portion to the end. Make sure that the rubber ring on the filter bag goes over the rim on the hose cuff.

► **Fig.28:** 1. Rubber ring on the filter bag 2. Rim on

the hose cuff 3. Cardboard portion of the filter bag 4. Hose cuff

4. Lock the front cover certainly.

⚠ CAUTION: Be careful not to pinch your fingers when hooking the latch, and when closing the front cover.

Harness cover

Optional accessory

When using the harness cover, follow the procedure below to attach it.

NOTE: When installing the harness cover, do not mistake the front and back of the harness cover.

NOTE: The harness cover is washable. Follow the washing instructions on the tag.

► Fig.29

1. Spread the harness cover on the harness.

► Fig.30

2. Secure the harness shoulder straps with the hook and loop fasteners of the harness cover. Hook the band of the harness cover on the harness.

► Fig.31

OPERATION

⚠ WARNING: Operators shall be adequately instructed on the use of the vacuum cleaner.



⚠ WARNING: This vacuum cleaner is not suitable for picking up hazardous dust.

⚠ CAUTION: This cleaner is for dry use only.

⚠ CAUTION: During operation, be conscious of the vacuum cleaner on your back. You may lose your balance if the vacuum cleaner body bumps against a wall or the hose is hooked by an obstacle.

1. Shoulder the vacuum cleaner body and fasten upper and lower belts. Adjust the tightness as necessary.

► Fig.32

2. Press  button to start vacuuming. If you want to change the suction power, press  button until the desired suction power is selected. Press  button to stop.

► Fig.33

During the operation, hook the switch box on the lower belt or the D-ring.

► Fig.34: 1. D-ring 2. Lower belt

3. Replace the filter bag when it becomes full. Open the front cover and take out the filter bag. Pull the strip on the side of the opening to shut the filter bag and dispose of the filter bag in whole.

► Fig.35: 1. Strip

When using a dust bag, take out the dust bag and

dispose of the dust by releasing the latch.

► Fig.36: 1. Latch

NOTICE: Do not put filter bag/dust bag or other heavy objects on the front cover. The appliance may fall down.

NOTICE: Periodically check the filter bag whether the filter is full or not. Continuous use with the filter bag full results in reduced suction power.

NOTICE: Do not use a used filter bag. The filter bag is designed for single use. Using filter bag repeatedly may cause clogging of the filter and results in damage to the cleaner. If you want to use the bag repeatedly, use a dust bag.

WIRELESS ACTIVATION FUNCTION

What you can do with the wireless activation function

The wireless activation function enables clean and comfortable operation. By connecting a supported tool to the cleaner, you can run the cleaner automatically along with the switch operation of the tool.

► Fig.37

NOTICE: Be sure to refer to the instruction manual of the tool when using the cleaner with wireless activation function.

NOTICE: Do not disassemble or tamper with the wireless unit.

NOTICE: To prevent dust coming into the slot of the wireless unit, always close the lid securely during operation and storage.

NOTICE: Do not remove the wireless unit while the power is being supplied. Doing so may cause a malfunction of the wireless unit.

NOTICE: Do not press the wireless activation button too hard and/or press the button with an object with a sharp edge.

NOTE: Wireless activation needs Makita tools equipped with the wireless unit.

NOTE: Prior to the initial use of the wireless activation function with each tool, the tool registration is required. Once the registration is finished with the tool, the re-registration is not required unless it is cancelled.

NOTE: Before registration, be sure that the wireless unit is properly inserted.

NOTE: One wireless unit can register up to 10 links with other wireless units. If more than 10 other wireless units are registered to one wireless unit, the one registered earliest will be cancelled automatically.

NOTE: The position of the wireless activation button varies depending on the tool.

NOTE: The cleaner also starts by pressing **ⓘ** button when the stand-by switch is set to "I (ON)". However the **ⓘ** button will not work when the wireless activation function is used.

Installing the wireless unit

⚠ CAUTION: Place the cleaner on a flat and stable surface when installing the wireless unit.

NOTICE: Clean the dust and dirt on the cleaner before installing the wireless unit. Dust or dirt may cause malfunction if it comes into the slot of the wireless unit.

NOTICE: To prevent the malfunction caused by static, touch a static discharging material, such as a metallic part, before picking up the wireless unit.

NOTICE: When installing the wireless unit, always be sure that the wireless unit is inserted in the correct direction and the lid is completely closed.

1. Open the lid on the cleaner as shown in the figure.
▶ **Fig.38:** 1. Lid

2. Insert the wireless unit to the slot and then close the lid.

When inserting the wireless unit, align the projections with the recessed portions on the slot.

- ▶ **Fig.39:** 1. Wireless unit 2. Projection 3. Lid
4. Recessed portion

When removing the wireless unit, open the lid slowly. The hooks on the back of the lid will lift the wireless unit as you pull up the lid.

- ▶ **Fig.40:** 1. Wireless unit 2. Hook 3. Lid

After removing the wireless unit, keep it in the supplied case or a static-free container.

NOTICE: Always use the hooks on the back of the lid when removing the wireless unit. If the hooks do not catch the wireless unit, close the lid completely and open it slowly again.

Tool registration for the cleaner

NOTE: A Makita tool supporting the wireless activation function is required for the tool registration.

NOTE: Finish installing the wireless unit to the tool before starting the tool registration.

NOTE: During the tool registration, do not pull the switch trigger on the tool or push the cleaner's switch for vacuuming.

NOTE: Refer to the instruction manual of the tool, too.

If you wish to activate the cleaner along with the switch operation of the tool, finish the tool registration beforehand.

1. Install the wireless units to the cleaner and the tool, respectively.
2. Install the batteries to the cleaner and the tool.
3. Set the stand-by switch on the cleaner to "I (ON)".
▶ **Fig.41:** 1. Stand-by switch

4. Press the wireless activation button on the cleaner for 3 seconds until the wireless activation lamp blinks in green. And then press the wireless activation button on the tool in the same way.

▶ **Fig.42:** 1. Wireless activation button 2. Wireless activation lamp

If the cleaner and the tool are linked successfully, the wireless activation lamps will light up in green for 2 seconds and start blinking in blue.

NOTE: The wireless activation lamps finish blinking in green after 20 seconds elapsed. Press the wireless activation button on the tool while the wireless activation lamp on the cleaner is blinking. If the wireless activation lamp does not blink in green, push the wireless activation button briefly and hold it down again.

NOTE: When performing two or more tool registration for the cleaner, finish the tool registration one by one.

Starting the wireless activation function

NOTE: Finish the tool registration for the cleaner for wireless activation.

NOTE: Always place the cleaner so that you can see the status of the wireless activation lamp.

NOTE: Refer to the instruction manual of the tool, too.

After registering a tool to the cleaner, the cleaner will automatically runs along with the switch operation of the tool.

1. Install the wireless units to the cleaner and the tool, respectively.
2. Install the batteries to the cleaner and the tool.
3. Connect the hose of the cleaner with the tool.
▶ **Fig.43**
4. Set the stand-by switch on the cleaner to "I (ON)". The wireless activation lamp will blink in blue.
▶ **Fig.44:** 1. Stand-by switch
5. Push the wireless activation button on the tool briefly. The wireless activation lamp will blink in blue.

► **Fig.45:** 1. Wireless activation button 2. Wireless activation lamp

6. Turn on the tool. Check if the cleaner runs while the tool is operating.

CAUTION: Always check if the wireless activation function works before starting a work with the tool.

To stop the wireless activation, push the wireless activation button on the tool or set the stand-by switch on the cleaner to "O (OFF)".

NOTE: The wireless activation lamp on the tool will stop blinking in blue when there is no operation for 2 hours. In this case, press the wireless activation buttons on the tool again.

NOTE: The cleaner starts/stops with a delay. There is a time lag when the cleaner detects a switch operation of the tool.

NOTE: The transmission distance of the wireless unit may vary depending on the location and surrounding circumstances.

NOTE: When two or more tools are registered to one cleaner, the cleaner may start running even if you do not turn on the tool because other user is using the wireless activation function.

Cancelling tool registration for the cleaner

Perform the following procedure when cancelling the tool registration for the cleaner.

1. Install the wireless units to the cleaner and the tool, respectively.
2. Install the batteries to the cleaner and the tool.
3. Set the stand-by switch on the cleaner to "I (ON)".

► **Fig.46:** 1. Stand-by switch

4. Press the wireless activation button on the cleaner for 6 seconds. The wireless activation lamp blinks in

green and then become red. After that, press the wireless activation button on the tool in the same way.

► **Fig.47:** 1. Wireless activation button 2. Wireless activation lamp

If the cancellation is performed successfully, the wireless activation lamps will light up in red for 2 seconds and start blinking in blue.

NOTE: The wireless activation lamps finish blinking in red after 20 seconds elapsed. Press the wireless activation button on the tool while the wireless activation lamp on the cleaner is blinking. If the wireless activation lamp does not blink in red, push the wireless activation button briefly and hold it down again.

Erasing all tool registrations

You can erase all tool registrations from the cleaner as follows.

► **Fig.48:** 1. Stand-by switch 2. Wireless activation button 3. Wireless activation lamp





1. Install the wireless unit to the cleaner.
2. Install the batteries to the cleaner.
3. Set the stand-by switch to "I (ON)".
4. Hold down the wireless activation button for about 6 seconds until the wireless activation lamp blinks in red (about twice per one second).
5. When the wireless activation lamp starts blinking in red, release your finger from the wireless activation button. Thereafter, hold down the wireless activation button again for about 6 seconds.
6. When the wireless activation lamp starts blinking fast (about 5 times per one second) in red, release your finger from the wireless activation button. When the wireless activation lamp lights up in red and later lights off, all tool registrations are erased.









NOTE: If the wireless activation lamp does not blink in red, press the wireless activation button briefly and try again.

Description of the wireless activation lamp status

► **Fig.49:** 1. Wireless activation button 2. Wireless activation lamp

The wireless activation lamp shows the status of the wireless activation function. Refer to the below table for the meaning of the lamp status.

Status	Wireless activation lamp			Description	
	Color	 On	 Blinking		Duration (approximate)
Standby	Blue			Cleaner: continuing Tool: 2 hours	Waiting for the tool registration or the wireless activation function is available. The lamp on the cleaner blinks when the stand-by switch is set in "I (ON)". The lamp on the tool blinks when the wireless activation button is pushed. The lamp on the tool will automatically turn off when no operation is performed for 2 hours.
				When the tool is running.	

Status	Wireless activation lamp				Description
	Color	 On	 Blinking	Duration (approximate)	
Tool registration	Green			20 seconds	Ready for the tool registration. Searching the tool to be registered.
				2 seconds	The tool registration has been finished. The wireless activation lamp will start blinking in blue.
Cancelling/erasing tool registration	Red	 (slow: 2 times/sec.)		20 seconds	Ready for the cancellation of the tool registration. Searching the tool to be cancelled.
		 (fast: 5 times/sec.)		When the wireless activation button is pressed down.	Ready to erase all tool registrations.
				2 seconds	The tool registration has been cancelled/erased. The wireless activation lamp will start blinking in blue.
Others	Red			3 seconds	The power is supplied to the wireless unit and the wireless activation function is starting up.
	Off	-		-	The stand-by switch is not set to "I (ON)".

Troubleshooting for wireless activation function

Before asking for repairs, conduct your own inspection first. If you find a problem that is not explained in the manual, do not attempt to dismantle the tool. Instead, ask Makita Authorized Service Centers, always using Makita replacement parts for repairs.

State of abnormality	Probable cause (malfunction)	Remedy
The wireless activation lamp does not light/blink.	The wireless unit is not installed into the cleaner and/or the tool. The wireless unit is improperly installed into the cleaner and/or the tool.	Install the wireless unit correctly.
	The terminal of the wireless unit and/or the slot is dirty.	Gently wipe off dust and dirt on the terminal of the wireless unit and clean the slot of the cleaner and/or the tool.
	The wireless activation button on the tool have not been pushed.	Push the wireless activation button on the tool briefly. Make sure that the wireless activation lamp is blinking in blue.
	The stand-by switch on the cleaner is not set to "I (ON)".	Set the stand-by switch on the cleaner to "I (ON)".
	No power supply	Supply the power to the tool and the cleaner.
Cannot finish tool registration / cancelling tool registration successfully.	The wireless unit is not installed into the cleaner and/or the tool. The wireless unit is improperly installed into the cleaner and/or the tool.	Install the wireless unit correctly.
	The terminal of the wireless unit and/or the slot is dirty.	Gently wipe off dust and dirt on the terminal of the wireless unit and clean the slot of the cleaner and/or the tool.
	The stand-by switch on the cleaner is not set to "I (ON)".	Set the stand-by switch on the cleaner to "I (ON)".
	No power supply	Supply the power to the tool and the cleaner.
	Incorrect operation	Push the wireless activation button briefly and perform the tool registration/cancellation procedures again.
	The tool and cleaner are away from each other (out of the transmission range).	Get the tool and the cleaner closer to each other. The maximum transmission distance is approximately 10 m however it may vary according to the circumstances.
	Before finishing the tool registration/cancellation; - the switch of the tool is turned on or; - the power button on the cleaner is turned on.	Push the wireless activation button briefly and perform the tool registration/cancellation procedures again.
	The tool registration procedures for the tool or the cleaner has not been finished.	Perform the tool registration procedures for the tool and the cleaner at the same timing.
Radio disturbance by other appliances which generate high-intensity radio waves.	Keep the tool and the cleaner away from the appliances such as Wi-Fi devices and microwave ovens.	

State of abnormality	Probable cause (malfunction)	Remedy
The cleaner does not run along with the switch operation of the tool.	The wireless unit is not installed into the cleaner and/or the tool. The wireless unit is improperly installed into the cleaner and/or the tool.	Install the wireless unit correctly.
	The terminal of the wireless unit and/or the slot is dirty.	Gently wipe off dust and dirt on the terminal of the wireless unit and clean the slot of the cleaner and/or the tool.
	The wireless activation button on the tool have not been pushed.	Push the wireless activation button on the tool briefly. Make sure that the wireless activation lamp is blinking in blue.
	The stand-by switch on the cleaner is not set to "I (ON)".	Set the stand-by switch on the cleaner to "I (ON)".
	More than 10 tools are registered to the cleaner.	Perform the tool registration again. If more than 10 tools are registered to the cleaner, the tool registered earliest will be cancelled automatically.
	The cleaner erased all tool registrations.	Perform the tool registration again.
	No power supply	Supply the power to the tool and the cleaner.
	The tool and cleaner are away from each other (out of the transmission range).	Get the tool and the cleaner closer to each other. The maximum transmission distance is approximately 10 m however it may vary according to the circumstances.
	Radio disturbance by other appliances which generate high-intensity radio waves.	Keep the tool and the cleaner away from the appliances such as Wi-Fi devices and microwave ovens.
The cleaner runs while the tool is not operating.	Other users are using the wireless activation of the cleaner with their tools.	Perform one of the following way; - set the stand-by switch on the cleaner to "O" position or; - turn off the wireless activation button of the other tools or; - cancel the tool registration of the other tools.
Cannot erase all tool registrations in the cleaner.	Pressing the wireless button on the tool.	Press the wireless button on the cleaner for erasing all tool registrations.
	The stand-by switch on the cleaner is not set to "I (ON)".	Set the stand-by switch on the cleaner to "I (ON)".
	The wireless activation button is not held down correctly.	Hold down the wireless activation button for more than 6 seconds and then release it when the wireless activation lamp blinks in red. Hold down the wireless activation button for more than 6 seconds again until the wireless activation button rapidly blinks in red and then release the button.

MAINTENANCE

CAUTION: Always be sure that the appliance is switched off and the battery cartridge is removed before attempting to perform inspection or maintenance.

NOTICE: Never use gasoline, benzine, thinner, alcohol or the like. Discoloration, deformation or cracks may result.

To maintain product SAFETY and RELIABILITY, repairs, any other maintenance or adjustment should be performed by Makita Authorized or Factory Service Centers, always using Makita replacement parts.

Cleaning the HEPA filter

CAUTION: Do not use the vacuum cleaner without a filter or continue to use dirty or damaged filter. Vacuumed dust or particles may be exhausted from the cleaner and they may cause respiratory disease to the operator.

NOTICE: To keep optimum suction power and clean exhaust, clean the filter periodically. If enough suction power is not obtained even after the cleaning, replace the filter with new one.

NOTICE: To prevent the filter from being damaged, do not use following tools and similar items for cleaning:

- Air duster
- High pressure washer
- Tools made of hard materials such as a wire brush

1. Open the front cover and take out the filter bag/dust bag. Release the hook on the filter and remove it from the vacuum cleaner body.

► **Fig.50:** 1. Hook 2. HEPA filter

2. Beat the dust off from the filter. The filter can be washed with water. Rinse away the dust and particles on the filter every 1 or 2 month. After that, dry the filter completely in a shaded and well-ventilated place to prevent unpleasant odor or malfunctions.

3. To install the filter, insert the side without the hooks into the groove then push in the filter until the hooks are secured with a click.

► **Fig.51:** 1. Groove 2. HEPA filter 3. Hook

Cleaning the sponge filter

CAUTION: After cleaning the sponge filters, be sure to install them to the vacuum cleaner.

If washed in water, dry them up thoroughly before installing. Insufficiently dried sponge filters may shorten the service life of the motor.

Sponge filters underneath the HEPA filter prevent dust from getting into the motor.

1. Remove the sponge filters from the vacuum cleaner.

► **Fig.52:** 1. Sponge filter

2. Wipe and shake dust off the sponge filters by hand. When the sponge filters are clogged, wash them in soapy water.

► **Fig.53**

3. Install the sponge filters in their original position.

Cleaning the dust bag

Regularly clean the dust bag with soap and water. Turn the dust bag inside out and remove the sticky dust. Wash lightly by hand and rinse well with water. Dry completely before installing to the vacuum cleaner.

► **Fig.54**

NOTICE: Wet dust bag lowers the vacuuming performance as well as the life of the motor.

Cleaning the room for filter bag/dust bag

This appliance is equipped with a dust beating system. As you walk while carrying the cleaner, springs underneath the board vibrate the board and shake the dust off the filter bag/dust bag.

When cleaning the room for filter bag/dust bag, remove and wipe the board inside.

► **Fig.55:** 1. Board

Removing the board

1. Remove the HEPA filter. Refer to the section for cleaning the HEPA filter for how to remove.

2. Push down the board, and slide it to left until the board touches the wall.

3. Lift the right side of the board up and take it out.

► **Fig.56:** 1. Board

The board is supported by three springs.

If the springs came off from the projections, reattach them as illustrated.

► **Fig.57:** 1. Long spring 2. Short spring 3. Projection

NOTE: Attach the springs securely so that the springs touch the root of the projections.

Attaching the board

1. Insert the straight side of the board into the catches in the lower left side of the room.

2. Put the right side of the board in place.

► **Fig.58:** 1. Board 2. Straight side 3. Catch

CYCLONE ATTACHMENT

Optional accessory

NOTE: When using the cyclone attachment with this appliance, the bent pipe is also required.

► **Fig.59:** 1. Cyclone attachment

About the cyclone attachment

Using the cleaner with the cyclone attachment installed reduces the amount of dust that enters the dust bag, which helps to prevent the suction force from weakening. In addition, cleaning after use is also simple.

CAUTION: Always be sure that the tool is switched off and the battery cartridge is removed before carrying out any work on the tool. If the battery cartridge is left inserted, the cleaner may start unexpectedly and result in injury.

CAUTION: Clean the mesh filter of the cyclone attachment and the dust bag of the cleaner unit when they become clogged. Continued use in the clogged condition may result in heating or smoke.

NOTICE: When the cyclone attachment is attached, do not use the cyclone attachment in the horizontal or upward facing condition. Doing so may cause the mesh filter to become clogged.

NOTICE: Always use the cleaner with the dust bag installed, even when using the cyclone attachment. Using the cleaner without the dust bag installed may result in a motor malfunction.

NOTE: Check that the cyclone attachment, cleaner, and straight pipe are locked properly before use.

NOTE: Empty the dust case of the cyclone attachment and the dust bag of the cleaner when dust has accumulated. Continued use will result in weakened suction force.

NOTE: You can use the cyclone attachment with or without lock function.

NOTE: To install or remove the cyclone attachment, refer to the section "Using as a cleaner".

Disposing of dust

When dust has accumulated up to the full line of the dust case, follow the procedure below and dispose of the dust.

1. Hold the dust case firmly, press and hold the two buttons, and remove the dust case.

► **Fig.60:** 1. Full line 2. Dust case 3. Button (two locations) 4. Mesh filter

2. Dispose of the dust inside the dust case and remove any dust and powder adhered to the surface of the mesh filter.

3. Insert the dust case all the way until the two buttons lock with a click.

► **Fig.61:** 1. Dust case 2. Button (two locations)

NOTE: Check that the cyclone attachment, cleaner, and straight pipe are locked properly before restarting operation.

NOTE: If the suction force does not recover even after disposing of the dust and cleaning the mesh filter, check whether dust has accumulated in the dust bag of the cleaner or clogging has occurred.

- Hose (for vacuum cleaner type)
- Extension wand
- Flexible rubber nozzle
- T-shape nozzle
- Seat nozzle
- Corner nozzle
- Shelf brush
- Round brush
- Bent pipe assembly
- Filter bag
- Dust bag
- Front cuff
- HEPA filter
- Harness cover
- Wireless unit
- Cyclone attachment
- Makita genuine battery and charger

NOTE: Some items in the list may be included in the tool package as standard accessories. They may differ from country to country.

Cleaning

When the dust case becomes dirty or the mesh filter is clogged, remove and wash them with water. (Refer to "Disposing of dust" for the removal procedure.)

Dry the parts thoroughly before reinstallation and use.

► **Fig.62:** 1. Dust case 2. Mesh filter

When the mesh filter gets dirty badly, clean it in the following procedures.

1. Turn the mesh filter counterclockwise and remove it while the hooks are unlocked.

► **Fig.63:** 1. Mesh filter 2. Hook

2. Remove the dust on the mesh filter and then wash it with water. After that, dry it thoroughly.

3. Insert the mesh filter into the base while the hooks are aligned with the ports. Turn the mesh filter clockwise until the hooks are locked with a click. Make sure that the mesh filter is installed securely.

► **Fig.64:** 1. Mesh filter 2. Hook 3. Port

OPTIONAL ACCESSORIES

⚠ CAUTION: These accessories or attachments are recommended for use with your Makita product specified in this manual. The use of any other accessories or attachments might present a risk of injury to persons. Only use accessory or attachment for its stated purpose.

If you need any assistance for more details regarding these accessories, ask your local Makita Service Center.

- Hose (for dust extraction type)

ОСТОРОЖНО

- Это устройство не предназначено для использования лицами (включая детей) с ограниченными физическими, сенсорными или умственными способностями, а также не имеющими надлежащего опыта и знаний.
- Следите за маленькими детьми, чтобы они не использовали пылесос в качестве игрушки.
- Тип аккумулятора указан в главе "ТЕХНИЧЕСКИЕ ХАРАКТЕРИСТИКИ".
- Инструкции по установке и извлечению аккумулятора приведены в разделе "Установка или снятие блока аккумулятора".
- Для утилизации блока аккумулятора извлеките его из инструмента и утилизируйте безопасным способом. Выполняйте требования местного законодательства по утилизации аккумулятора.
- Если инструментом не будут пользоваться в течение длительного периода времени, извлеките аккумулятор из инструмента.
- Не замыкайте контакты блока аккумулятора между собой.
- Сведения о мерах предосторожности при техническом обслуживании изделия пользователем приведены в главе "ТЕХНИЧЕСКОЕ ОБСЛУЖИВАНИЕ".

ТЕХНИЧЕСКИЕ ХАРАКТЕРИСТИКИ

Модель:		VC012G
Объем	Мешочный фильтр	6,0 л
	Пылесборный мешок	5,5 л
Максимальный объем воздуха (со шлангом диам. 28 мм и длиной 1,5 м)		2,1 м ³ /мин
Вакуум		20 кПа
Размеры (Д × Ш × В) (без жгута проводов, с аккумулятором BL4050F)		336 мм × 185 мм × 543 мм
Номинальное напряжение		36–40 В пост. тока макс.
Масса нетто		6,4 – 9,5 кг

- Благодаря нашей постоянно действующей программе исследований и разработок указанные здесь технические характеристики могут быть изменены без предварительного уведомления.
- Технические характеристики могут различаться в зависимости от страны.
- В значение массы не входит масса принадлежностей, только масса блок(ов) аккумулятора. Наименьшая и наибольшая совокупная масса инструмента и блока(ов) аккумулятора указана в таблице.

Подходящий блок аккумулятора и зарядное устройство

Блок аккумулятора	BL4020 / BL4025 / BL4040 / BL4040F / BL4050F / BL4080F
Зарядное устройство	DC40RA / DC40RB / DC40RC / DC40WA

- В зависимости от региона проживания некоторые блоки аккумуляторов и зарядные устройства, перечисленные выше, могут быть недоступны.

⚠ ОСТОРОЖНО: Используйте только перечисленные выше блоки аккумуляторов и зарядные устройства. Использование других блоков аккумуляторов и зарядных устройств может привести к травме и/или пожару.

⚠ ОСТОРОЖНО: Не используйте с этим устройством проводной источник электропитания, например переходник зарядного устройства или портативный блок питания. Кабель этого источника электропитания может помешать работе и стать причиной травмы.

Символы

Ниже приведены символы, которые могут использоваться для обозначения оборудования. Перед использованием убедитесь в том, что вы понимаете

их значение.



Прочитайте руководство по эксплуатации.



Обратите особое внимание.

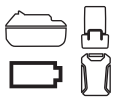

Для данного продукта подходит типовой аккумулятор.



Только для стран ЕС

В связи с наличием в оборудовании опасных компонентов отходы электрического и электронного оборудования, аккумуляторы и батареи могут оказывать негативное влияние на окружающую среду и здоровье человека. Не выбрасывайте электрические и электронные устройства или батареи вместе с бытовыми отходами! В соответствии с директивой ЕС по отходам электрического и электронного оборудования, по аккумуляторам, батареям и отходам аккумуляторов и батарей, а также в соответствии с ее адаптацией к национальному законодательству, отходы электрического оборудования, батареи и аккумуляторы следует хранить отдельно и доставлять на пункт раздельного сбора коммунальных отходов, работающий с соблюдением правил охраны окружающей среды. Это обозначено символом в виде перечеркнутого мусорного контейнера на колесах, нанесенным на оборудование.

Назначение

Устройство предназначено для сбора сухой пыли. Устройство подходит для коммерческого использования, например в гостиницах, школах, больницах, магазинах, офисах, арендных помещениях и на заводах.

Шум

Типичный уровень взвешенного звукового давления (A), измеренный в соответствии с EN60335-2-69: Уровень звукового давления (L_{pA}): 70 дБ (или менее) Погрешность (K): 2,5 дБ (A)

Уровень шума при выполнении работ может превышать 80 дБ (A).

ПРИМЕЧАНИЕ: Заявленное значение распространения шума измерено в соответствии со стандартной методикой испытаний и может быть использовано для сравнения инструментов.

ПРИМЕЧАНИЕ: Заявленное значение распространения шума можно также использовать для предварительных оценок воздействия.

⚠ОСТОРОЖНО: Используйте средства защиты слуха.

⚠ОСТОРОЖНО: Распространение шума во время фактического использования электроинструмента может отличаться от заявленного значения в зависимости от способа применения инструмента и в особенности от типа обрабатываемой детали.

⚠ОСТОРОЖНО: Обязательно определите меры безопасности для защиты оператора, основанные на оценке воздействия в реальных условиях использования (с учетом всех этапов рабочего цикла, таких как выключение инструмента, работа без нагрузки и включение).

Вибрация

Суммарное значение вибрации (сумма векторов по трем осям), определенное в соответствии с EN60335-2-69:

Рабочий режим: работа без нагрузки

Распространение вибрации (a_h): 2,5 м/с² или менее
Погрешность (K): 1,5 м/с²

ПРИМЕЧАНИЕ: Заявленное общее значение распространения вибрации измерено в соответствии со стандартной методикой испытаний и может быть использовано для сравнения инструментов.

ПРИМЕЧАНИЕ: Заявленное общее значение распространения вибрации можно также использовать для предварительных оценок воздействия.

⚠ОСТОРОЖНО: Распространение вибрации во время фактического использования электроинструмента может отличаться от заявленного значения в зависимости от способа применения инструмента и в особенности от типа обрабатываемой детали.

⚠ОСТОРОЖНО: Обязательно определите меры безопасности для защиты оператора, основанные на оценке воздействия в реальных условиях использования (с учетом всех этапов рабочего цикла, таких как выключение инструмента, работа без нагрузки и включение).

Декларации о соответствии

Только для европейских стран

Декларации о соответствии включены в Приложение А к настоящему руководству по эксплуатации.

МЕРЫ БЕЗОПАСНОСТИ

Правила техники безопасности при эксплуатации аккумуляторного пылесоса

▲ОСТОРОЖНО: ВАЖНО! ВНИМАТЕЛЬНО ОЗНАКОМЬТЕСЬ со всеми инструкциями и рекомендациями по технике безопасности **ДО НАЧАЛА РАБОТЫ**. Невыполнение инструкций и рекомендаций может привести к поражению электрическим током, пожару и/или тяжелым травмам.

1. Перед началом эксплуатации убедитесь в том, что пользователь должным образом проинструктирован по работе с этим пылесосом.
2. Не используйте пылесос без фильтра. Немедленно замените поврежденный фильтр.
3. Запрещено использовать пылесос для уборки горючих материалов, петард, зажженных сигарет, углей, горячей металлической стружки, острых предметов, например бритв, иголок, битого стекла и т. п.
4. **ЗАПРЕЩЕНО ЭКСПЛУАТИРОВАТЬ ПЫЛЕСОС РЯДОМ С БЕНЗИНОМ, ГАЗОМ, КРАСКОЙ, КЛЕЯЩИМИ И ДРУГИМИ ВЗРЫВООПАСНЫМИ МАТЕРИАЛАМИ.** При установке переключателя в положение ON (Вкл.) и OFF (Выкл.) возможно возникновение искр. Искры могут также возникать во время работы коллектора электродвигателя. Результатом может стать сильный взрыв.
5. Данный пылесос не предназначен для сбора пыли опасных веществ.
6. Запрещено использовать пылесос для уборки токсичных, канцерогенных, легковоспламеняющихся и других опасных материалов, таких как асбест, мышьяк, барий, бериллий, свинец, пестициды и другие вредные для здоровья вещества.
7. Запрещено использовать пылесос вне помещения во время дождя.
8. Для Финляндии: устройство не следует использовать вне помещения при низкой температуре.
9. Не используйте пылесос вблизи источников тепла (печи и пр.).
10. Не закрывайте вентиляционные отверстия. Они предназначены для охлаждения электродвигателя. Следите за тем, чтобы вентиляционные отверстия не засорились. В противном случае электродвигатель может сгореть из-за недостаточного охлаждения.
11. Всегда сохраняйте устойчивое положение и равновесие.
12. Не сгибайтесь, не тяните за шланг и не наступайте на него.
13. Немедленно выключите пылесос, если во время работы заметите признаки неисправности или падение мощности.
14. **ОТСОЕДИНИТЕ АККУМУЛЯТОРЫ.** Если пылесос не используется, перед обслуживанием и при смене насадок.
15. Очищайте и обслуживайте пылесос сразу по окончании работы, чтобы поддерживать его в оптимальном техническом состоянии.
16. **СОБЛЮДАЙТЕ ОСТОРОЖНОСТЬ ВО ВРЕМЯ ОЧИСТКИ ПЫЛЕСОСА.** Содержите пылесос в чистоте, чтобы обеспечить максимальную эффективность и безопасность эксплуатации. Следуйте инструкциям по смене насадок. Ручки инструмента всегда должны быть сухими и чистыми и не должны быть испачканы маслом или смазкой.
17. **ПРОВЕРЬТЕ ПОВРЕЖДЕННЫЕ КОМПОНЕНТЫ.** Перед дальнейшим использованием пылесоса ограждение или другую поврежденную деталь следует тщательно осмотреть, чтобы убедиться в том, что пылесос будет работать нормально и выполнять функции, для которых он предназначен. Убедитесь в соосности, отсутствии повреждений движущихся деталей, надежности крепления и отсутствии других дефектов, которые могут повлиять на работу электроинструмента. Поврежденное ограждение или какая-либо другая деталь должны быть соответствующим образом отремонтированы или заменены авторизованным сервисным центром, если в руководстве по эксплуатации не указано иное. Неисправные выключатели должны быть заменены в авторизованном сервисном центре. Не используйте пылесос, если выключатель не включает или не выключает его.
18. **ЗАПАСНЫЕ ЧАСТИ.** Во время обслуживания используйте для замены только аналогичные детали.
19. В промежутках между эксплуатацией обязательно храните пылесос в закрытом помещении.
20. Берегите пылесос. Небрежная эксплуатация может привести к поломке даже самого прочного пылесоса.
21. Запрещено использовать для очистки внутренних и внешних поверхностей бензин, растворитель или чистящие химикаты. Это может вызвать появление трещин и обесцвечивание.
22. Не используйте пылесос в замкнутом пространстве при наличии огнеопасных, взрывоопасных или токсичных паров от масляных красок, растворителей, бензина, некоторых средств защиты от моли и т. п., либо при наличии горючей пыли.
23. Не используйте пылесос в состоянии алкогольного или наркотического опьянения.
24. Одним из основных правил техники безопасности является использование защитных очков с боковыми щитками.
25. Во время работы в запыленной зоне используйте респиратор.
26. Запрещено прикасаться к аккумулятору

(аккумуляторам) и пылесосу мокрыми руками.

27. Проявляйте особую осторожность при работе на лестницах.
28. Запрещено использовать пылесос в качестве табурета или верстака. Устройство может упасть и нанести травму.
29. Не переоценивайте свои возможности и не пренебрегайте правилами техники безопасности, даже если вы часто работаете с инструментом. Небрежное обращение с инструментом может стать причиной серьезной травмы за доли секунды.

Эксплуатация и обслуживание электроинструмента, работающего на аккумуляторах

1. Заряжайте аккумулятор только зарядным устройством, указанным изготовителем. Зарядное устройство, подходящее для одного типа аккумуляторов, может привести к пожару при его использовании с другим аккумуляторным блоком.
2. Используйте электроинструмент только с указанными аккумуляторными блоками. Использование других аккумуляторных блоков может привести к травме или пожару.
3. Когда аккумуляторный блок не используется, храните его отдельно от металлических предметов, таких как скрепки, монеты, ключи, гвозди, шурупы или другие небольшие металлические предметы, которые могут привести к закорачиванию контактов аккумуляторного блока между собой. Короткое замыкание между контактами аккумуляторного блока может привести к ожогам или пожару.
4. При неправильном обращении из аккумуляторного блока может потечь жидкость. Избегайте контакта с ней. В случае контакта с кожей промойте место контакта обильным количеством воды. В случае попадания в глаза обратитесь к врачу. Жидкость из аккумулятора может вызвать раздражение или ожоги.
5. Не используйте поврежденные или модифицированные инструменты и аккумуляторные блоки. Поврежденные или модифицированные аккумуляторы могут работать некорректно, что может привести к пожару, взрыву или травмированию.
6. Не подвергайте аккумуляторный блок или инструмент воздействию огня или высокой температуры. Воздействие огня или температуры выше 130 °C может привести к взрыву.
7. Следуйте всем инструкциям по зарядке и не заряжайте аккумуляторный блок или инструмент при температурных условиях, выходящих за пределы диапазона, указанного в инструкции. Зарядка ненадлежащим образом или при температурных условиях, выходящих за пределы указанного диапазона, может привести к повреждению батареи и повысить риск пожара.

Сервисное обслуживание

1. Сервисное обслуживание электроинструмента должно проводиться только

квалифицированным специалистом по ремонту и только с использованием идентичных запасных частей. Это позволит обеспечить безопасность электроинструмента.

2. Запрещается обслуживать поврежденные аккумуляторные блоки. Обслуживание аккумуляторных блоков должен осуществлять только производитель или авторизованные поставщики услуг.
3. Следуйте инструкциям по смазке и замене принадлежности.
4. Ручки инструмента всегда должны быть сухими и чистыми и не должны быть испачканы маслом или смазкой.

Важные правила техники безопасности для работы с аккумуляторным блоком

1. Перед использованием аккумуляторного блока прочитайте все инструкции и предупредительные надписи на (1) зарядном устройстве, (2) аккумуляторном блоке и (3) инструменте, работающем от аккумуляторного блока.
2. Не разбирайте блок аккумулятора и не меняйте его конструкцию. Это может привести к пожару, перегреву или взрыву.
3. Если время работы аккумуляторного блока значительно сократилось, немедленно прекратите работу. В противном случае, может возникнуть перегрев блока, что приведет к ожогам и даже к взрыву.
4. В случае попадания электролита в глаза промойте их обильным количеством чистой воды и немедленно обратитесь к врачу. Это может привести к потере зрения.
5. Не замыкайте контакты аккумуляторного блока между собой:
 - (1) Не прикасайтесь к контактам какими-либо токопроводящими предметами.
 - (2) Не храните аккумуляторный блок в контейнере вместе с другими металлическими предметами, такими как гвозди, монеты и т. п.
 - (3) Не допускайте попадания на аккумуляторный блок воды или дождя.Замыкание контактов аккумуляторного блока между собой может привести к возникновению большого тока, перегреву, возможным ожогам и даже поломке блока.
6. Не храните и не используйте инструмент и аккумуляторный блок в местах, где температура может достигать или превышать 50 °C (122 °F).
7. Не бросайте аккумуляторный блок в огонь, даже если он сильно поврежден или полностью вышел из строя. Аккумуляторный блок может взорваться под действием огня.
8. Запрещено вбивать гвозди в блок аккумулятора, резать, ломать, бросать, ронять блок аккумулятора или ударять его твердым предметом. Это может привести к пожару,

перегреву или взрыву.

9. **Не используйте поврежденный аккумуляторный блок.**
10. **Входящие в комплект литий-ионные аккумуляторы должны эксплуатироваться в соответствии с требованиями законодательства об опасных товарах.**

При коммерческой транспортировке, например, третьей стороной или экспедитором, необходимо нанести на упаковку специальные предупреждения и маркировку.

В процессе подготовки устройства к отправке обязательно проконсультируйтесь со специалистом по опасным материалам. Также соблюдайте местные требования и нормы. Они могут быть строже.

Закройте или закрепите разомкнутые контакты и упакуйте аккумулятор так, чтобы он не перемещался по упаковке.
11. **Для утилизации блока аккумулятора извлеките его из инструмента и утилизируйте безопасным способом. Выполняйте требования местного законодательства по утилизации аккумуляторного блока.**
12. **Используйте аккумуляторы только с продукцией, указанной Makita.** Установка аккумуляторов на продукцию, не соответствующую требованиям, может привести к пожару, перегреву, взрыву или утечке электролита.
13. **Если инструментом не будут пользоваться в течение длительного периода времени, извлеките аккумулятор из инструмента.**
14. **Во время и после использования блок аккумулятора может нагреваться, что может стать причиной ожогов или низкотемпературных ожогов. Будьте осторожны при обращении с горячим блоком аккумулятора.**
15. **Не прикасайтесь к контактам инструмента сразу после использования, поскольку они могут быть достаточно горячими, чтобы вызвать ожоги.**
16. **Не допускайте налипания на контакты, отверстия и пазы блока аккумулятора опилок, пыли или земли.** Это может стать причиной перегрева, возгорания, взрыва или неисправности инструмента или блока аккумулятора, что может привести к ожогам или травмам.
17. **Если инструмент не рассчитан на использование вблизи высоковольтных линий электропередач, не используйте блок аккумулятора вблизи высоковольтных линий электропередач.** Это может привести к неисправности, поломке инструмента или блока аккумулятора.
18. **Храните аккумулятор в недоступном для детей месте.**

СОХРАНИТЕ ДАННЫЕ ИНСТРУКЦИИ.

▲ВНИМАНИЕ: Используйте только фирменные аккумуляторные батареи Makita. Использование аккумуляторных батарей, не произведенных Makita, или батарей, которые были подвергнуты модификациям, может привести к взрыву аккумулятора, пожару, травмам и повреждению имущества. Это также автоматически аннулирует гарантию Makita на инструмент и зарядное устройство Makita.

Советы по обеспечению максимального срока службы аккумулятора

1. **Заряжайте блок аккумуляторов перед его полной разрядкой. Обязательно прекратите работу с инструментом и зарядите блок аккумуляторов, если вы заметили снижение мощности инструмента.**
2. **Никогда не подзаряжайте полностью заряженный блок аккумуляторов. Перезарядка сокращает срок службы аккумулятора.**
3. **Заряжайте блок аккумуляторов при комнатной температуре в 10 - 40 °C (50 - 104 °F). Перед зарядкой горячего блока аккумуляторов дайте ему остыть.**
4. **Если блок аккумулятора не используется, извлеките его из инструмента или зарядного устройства.**
5. **Зарядите ионно-литиевый аккумуляторный блок, если вы не будете пользоваться инструментом длительное время (более шести месяцев).**

Важные правила техники безопасности для работы с беспроводным блоком

1. **Не разбирайте и не меняйте конструкцию беспроводного блока.**
2. **Храните беспроводной блок в недоступном для детей месте. При случайном проглатывании немедленно обратитесь к врачу.**
3. **Используйте беспроводной блок только с инструментами Makita.**
4. **Не подвергайте беспроводной блок воздействию дождя или влаги.**
5. **Не используйте беспроводной блок в тех местах, где температура превышает 50 °C.**
6. **Не используйте беспроводной блок в тех местах, где поблизости могут находиться медицинские инструменты, например, кардиостимуляторы.**
7. **Не используйте беспроводной блок в тех местах, где могут находиться автоматизированные устройства. При использовании автоматизированных устройств могут возникнуть сбои или ошибки.**
8. **Не используйте беспроводной блок в местах, где он может подвергаться воздействию высокой температуры, статического электричества или электрических помех.**
9. **Беспроводной блок может создавать**

- электромагнитные поля (EMF), которые не представляют опасности для пользователя.
- Беспроводной блок является точным инструментом. Не роняйте и не ударяйте беспроводной блок.
 - Не прикасайтесь к клемме беспроводного блока голыми руками или металлическими предметами.
 - Во время установки беспроводного блока обязательно вытащите аккумулятор из устройства.
 - Не открывайте крышку гнезда в таких местах, где в него может попасть пыль и вода. Входное отверстие гнезда всегда должно быть чистым.
 - Обязательно вставляйте беспроводной блок в правильном направлении.
 - Не нажимайте слишком сильно кнопку активации на беспроводном блоке и/или не нажимайте кнопку, используя объекты с острым краем.
 - Во время работы обязательно закрывайте крышку гнезда.
 - Не вытаскивайте беспроводной блок из гнезда, если на инструмент подано питание. Это может привести к неисправной работе беспроводного блока.
 - Не снимайте наклейку с беспроводного блока.
 - Не приклеивайте к беспроводному блоку никаких наклеек.
 - Не оставляйте беспроводной блок в таких местах, где может скапливаться статическое электричество или присутствовать электрические помехи.
 - Не оставляйте беспроводной блок в местах с высокой температурой, например на сиденье автомобиля в жару.
 - Не оставляйте беспроводной блок в местах, где присутствует пыль или порошок, или может образоваться коррозионный газ.
 - Внезапное изменение температуры может привести к образованию конденсата на беспроводном блоке. Не используйте беспроводной блок до тех пор, пока конденсат полностью не высохнет.
 - При чистке беспроводного блока аккуратно протрите его сухой мягкой тканью. Не используйте бензин, разбавитель, проводящую смазку или аналогичные материалы.
 - При хранении беспроводного блока поместите его в поставляемый футляр или в контейнер без статического электричества.
 - Не вставляйте в гнездо на инструменте никаких других устройств, кроме беспроводного блока Makita.
 - Не используйте инструмент с поврежденной крышкой гнезда. В гнездо может попасть вода, пыль и грязь, это может привести к неисправности.
 - Не тяните и/или не скручивайте крышку гнезда сильнее, чем это необходимо. Если крышка отсоединилась от инструмента, установите ее на место.

- Замените крышку гнезда, если она утеряна или повреждена.

СОХРАНИТЕ ДАННЫЕ ИНСТРУКЦИИ.

ОПИСАНИЕ РАБОТЫ

▲ВНИМАНИЕ: Перед регулировкой или проверкой функций устройства обязательно убедитесь, что оно выключено и блоки аккумуляторов сняты.

Установка или снятие блока аккумуляторов

▲ВНИМАНИЕ: Обязательно выключайте устройство перед установкой и извлечением блока аккумулятора.

▲ВНИМАНИЕ: При установке и извлечении блока аккумулятора крепко удерживайте устройство и блок аккумулятора. Если не соблюдать это требование, они могут выскользнуть из рук, что приведет к повреждению устройства и блока аккумулятора, а также травмированию пользователя.

Для установки блоков аккумуляторов совместите выступы на блоках аккумуляторов с пазами в корпусе и задвиньте их на место. Вставляйте блоки до упора, чтобы они зафиксировались с легким щелчком. Если видны красные индикаторы, как показано на рисунке, это означает, что они не зафиксированы полностью.

Для снятия блоков аккумуляторов вытащите их из корпуса, удерживая нажатыми кнопки в передней части блоков.

► **Рис.1:** 1. Красный индикатор 2. Кнопка 3. Правый блок аккумулятора 4. Левый блок аккумулятора

▲ВНИМАНИЕ: Обязательно устанавливайте блок аккумулятора до конца, чтобы красный индикатор не был виден. В противном случае блок может выпасть из устройства и нанести травму вам или другим людям.

▲ВНИМАНИЕ: Не прилагайте чрезмерных усилий при установке аккумуляторного блока. Если блок не двигается свободно, значит он вставлен неправильно.

В пылесосе предусмотрено два гнезда для аккумуляторов. Его можно использовать либо с одним, либо с двумя аккумуляторами по своему усмотрению.

С двумя аккумуляторами

Использование непрерывного режима с двумя аккумуляторами позволяет увеличить время работы и повысить эффективность уборки. После того как первый аккумулятор разрядится, пылесос автоматически переключится на второй источник питания и

продолжит работать от второго аккумулятора.

ПРИМЕЧАНИЕ: Правое гнездо аккумулятора (если смотреть на пылесос спереди) имеет приоритет над левым гнездом аккумулятора. Левое гнездо аккумулятора будет распознаваться как источник питания только в тех случаях, если в правом гнезде аккумулятор не установлен или разряжен.

ПРИМЕЧАНИЕ: После переключения источника питания пылесоса с правого гнезда аккумулятора на левое без прерывания работы можно извлечь аккумулятор из правого гнезда для подзарядки. Для восстановления приоритета правого гнезда аккумулятора после установки в него подзаряженного аккумулятора перезапустите пылесос.

ПРИМЕЧАНИЕ: При переключении источника питания пылесоса с первого аккумулятора на второй может потребоваться временный перерыв в работе, в результате которого всасывание прекращается на некоторое время. Это не является неполадкой; сразу после этой паузы пылесос возвращается в исходное состояние и возобновляет работу.















С одним аккумулятором

В качестве источника питания устройству доступно только одного аккумулятора, установленного в правое или левое гнездо аккумулятора. Пылесос автоматически определяет, какое гнездо аккумулятора доступно.

Индикация оставшегося заряда аккумулятора

Нажмите кнопку проверки на аккумуляторном блоке для проверки заряда. Индикаторы загорятся на несколько секунд.

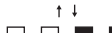
► **Рис.2:** 1. Индикаторы 2. Кнопка проверки

Индикаторы			Уровень заряда
 Горит	 Выкл.	 Мигает	
			от 75 до 100%
			от 50 до 75%
			от 25 до 50%
			от 0 до 25%
			Зарядите аккумуляторную батарею.
 	 		Возможно, аккумуляторная батарея неисправна.







ПРИМЕЧАНИЕ: В зависимости от условий эксплуатации и температуры окружающего воздуха индикация может незначительно отличаться от фактического значения.

ПРИМЕЧАНИЕ: Первая (дальняя левая) индикаторная лампа будет мигать во время работы защитной системы аккумулятора.

Индикация уровня заряда аккумулятора на распределительном блоке





Уровень заряда аккумулятора можно проверить на распределительном блоке. Нажмите кнопку  для проверки уровня заряда аккумуляторов. Маркировка "L" и "R" на распределительном блоке означает левый и правый блоки аккумуляторов соответственно. При замене блока аккумулятора следуйте данному указанию.

► **Рис.3:** 1. Индикатор аккумулятора 2. Кнопка 

Состояние индикатора аккумуляторной батареи			Уровень заряда аккумулятора
 Вкл.	 Выкл.	 Мигает	
			от 50% до 100%
			от 20% до 50%
			от 0% до 20%
			Зарядите аккумулятор

Система защиты устройства / аккумулятора

Устройство оснащено системой защиты устройства / аккумулятора. Эта система автоматически отключает питание двигателя для продления срока службы устройства и аккумулятора. В данной ситуации индикатор аккумулятора загорается согласно приведенной ниже таблице.

Состояние индикатора аккумуляторной батареи			Статус
 Горит	 Не горит	 Мигает	
			Защита от перегрузки (аккумулятора) / Защита от перегрева (аккумулятора) / Защита от переразрядки

Состояние индикатора аккумуляторной батареи			Статус
 Горит	 Не горит	 Мигает	
			Защита от перегрева (устройство)

Устройство автоматически прекратит работу в указанных далее случаях, влияющих на работу самого устройства или аккумулятора.

Защита от перегрузки

Если используемый режим работы устройства / аккумулятора приводит к возникновению слишком большого тока, то устройство автоматически останавливается. В этом случае выключите устройство и прекратите работу, из-за которой произошла перегрузка. Затем включите устройство для перезапуска.

Защита от перегрева

При перегреве устройства / аккумулятора устройство останавливается автоматически. В этом случае дайте устройству / аккумулятору остыть, прежде чем включать устройство снова.

Защита от переразрядки

При истощении заряда аккумулятора устройство автоматически останавливается. Если устройство не работает даже после нажатия переключателей, снимите аккумуляторы с устройства и зарядите их.

Защита от других неполадок

Система защиты также обеспечивает защиту от других неполадок, способных повредить устройство, и обеспечивает автоматическую остановку устройства. В случае временной остановки или прекращения работы устройства выполните все перечисленные ниже действия для устранения причины остановки.

1. Выключите и снова включите устройство для его перезапуска.
2. Зарядите аккумулятор(ы) или замените его(их) заряженным(и).
3. Дайте устройству и аккумулятору (аккумуляторам) остыть.

Если после возврата системы защиты в исходное состояние ситуация не изменится, обратитесь в сервисный центр Makita.

Расположение распределительного блока

Распределительный блок можно повесить с любой стороны нижнего ремня. Протяните шнур так, чтобы распределительный блок можно было расположить с необходимой стороны. Чтобы предотвратить повреждение шнура, проложите его в пазу, как показано на рисунке.

- **Рис.4:** 1. Паз 2. Шнур

Регулировочные ремни

Напряжение плечевого, верхнего и нижнего ремней можно регулировать. Сначала наденьте плечевой ремень, затем затяните нижний и верхний ремни. Чтобы затянуть ремень, потяните лямку, как показано на рисунке. Чтобы ослабить, потяните вверх конец регулятора.

Нижний ремень

- **Рис.5:** 1. Лямка 2. Зажим

Плечевые ремни

- **Рис.6:** 1. Лямка 2. Зажим

Верхний ремень

- **Рис.7:** 1. Лямка 2. Зажим

Захват для переноски

При перемещении корпуса пылесоса всегда держите за захват для переноски.

- **Рис.8:** 1. Захват для переноски



Выключатель режима ожидания



Выключатель режима ожидания предназначен для включения / выключения функции беспроводной активации. Пылесос находится в режиме ожидания независимо от положения выключателя и включается при нажатии кнопки включения / выключения.

- **Рис.9:** 1. Выключатель режима ожидания

Положение выключателя		Состояние
AUTO	I (ON)	Пылесос находится в режиме ожидания, и функция беспроводной активации доступна.
	O (OFF)	Пылесос находится в режиме ожидания, однако функция беспроводной активации не доступна.

Действие выключателя

Для запуска пылесоса просто нажмите кнопку . Для выключения нажмите кнопку  повторно. Доступна трехступенчатая регулировка мощности всасывания пылесоса путем нажатия кнопки . При каждом последующем нажатии этой кнопки циклически повторяются режимы 1-3.

- **Рис.10:** 1. Кнопка изменения мощности всасывания  2. Кнопка включения / выключения 

Уровень	Индикация	Режим
1		Режим нормальной скорости
2		Режим высокой скорости
3		Режим максимальной скорости

ПРИМЕЧАНИЕ: Мощность всасывания можно изменить перед включением пылесоса.

ПРИМЕЧАНИЕ: Пылесос начинает работу с той же мощностью всасывания, что и во время последней операции.

ПРИМЕЧАНИЕ: Если извлечь аккумулятор сразу после выключения устройства, пока вращается двигатель, то пылесос может не начать работу с той же мощностью всасывания, что и во время последней операции.

Хомут шланга

Чтобы удерживать шланг или гибкую резиновую насадку, можно использовать хомут шланга.

Чтобы подсоединить шланг к корпусу пылесоса, пропустите хомут шланга через паз в корпусе. Вы можете подсоединить шланг с любой из сторон.

► **Рис.11:** 1. Хомут шланга 2. Паз 3. Шланг

Петли на нижнем ремне можно использовать для переноски манжет, как показано на рисунке.

► **Рис.12:** 1. Петля 2. Манжета

СБОРКА

ВНИМАНИЕ: Перед выполнением каких-либо работ с устройством отключите его и извлеките блок аккумулятора.

Сборка шланга

Вставьте патрубок в корпус пылесоса и поверните по часовой стрелке.

► **Рис.13:** 1. Патрубок шланга 2. Корпус пылесоса

Подсоединение инструмента

Если изогнутая труба в сборе подсоединена к шлангу, ослабьте муфту изогнутой трубы в сборе и удалите ее.

► **Рис.14:** 1. Шланг 2. Изогнутая труба в сборе 3. Муфта

1. Присоедините передний патрубок к шлангу для пылеудаления.

При подсоединении переднего патрубка убедитесь в том, что он надежно навинчен на шланг.

2. Подсоедините передний патрубок к выходу для пылеудаления на инструменте.

► **Рис.15:** 1. Передний патрубок 2. Выход для пылеудаления 3. Шланг

Передний патрубок можно снять; для этого поверните его против часовой стрелки, удерживая шланг.

ПРИМЕЧАНИЕ: Всегда используйте подходящий передний патрубок. При использовании переднего патрубка 24 прикрепите его к переднему патрубку 22, подсоединенному к шлангу.

► **Рис.16:** 1. Передний патрубок 22 2. Передний патрубок 24

Использование в качестве пылесоса

Если необходимо использовать это изделие в качестве пылесоса, выполните приведенные ниже процедуры.

ПРИМЕЧАНИЕ: Если передний патрубок подсоединен к шлангу, удалите его заранее.

ПРИМЕЧАНИЕ: Изогнутая труба в сборе, удлиняющая труба и насадки в некоторых странах поставляются в качестве дополнительных принадлежностей.

ПРИМЕЧАНИЕ: Существует два типа изогнутых труб в сборе: одна для раздвижной удлиняющей трубы и одна для кольцевой удлиняющей трубы. Если вы подготавливаете изогнутую трубу в сборе, выберите трубу в соответствии с типом необходимой удлиняющей трубы.

1. Закрепите муфту изогнутой трубы в сборе на шланге.

► **Рис.17:** 1. Шланг 2. Изогнутая труба в сборе 3. Муфта

Для удаления изогнутой трубы в сборе ослабьте муфту изогнутой трубы на шланге.

2. Поверните и вставьте насадку в удлиняющую трубу.

► **Рис.18:** 1. Удлиняющая труба 2. Гибкая резиновая насадка 3. Т-образная насадка 4. Т-образная насадка (тонкая)

ПРИМЕЧАНИЕ: Проворачивание насадки при подсоединении позволит надежно подсоединить насадку к удлиняющей трубе.

3. В зависимости от типа удлиняющей трубы следуйте приведенным ниже процедурам:

ПРИМЕЧАНИЕ: Раздвижная удлиняющая труба и кольцевая удлиняющая труба не совместимы друг с другом. Если вы хотите заменить раздвижную удлиняющую трубу на кольцевую удлиняющую трубу или наоборот, также замените изогнутую трубу в сборе.

Раздвижная удлиняющая труба

Расположите пылесос за спиной с помощью плечевого ремня, после чего вставьте удлиняющую трубу в изогнутую трубу в сборе до щелчка. Для отсоединения извлеките удлиняющую трубу, нажав кнопку.

► **Рис.19:** 1. Изогнутая труба в сборе 2. Кнопка 3. Раздвижная удлиняющая труба 4. Гибкая резиновая насадка

Длину трубы можно регулировать.

Отрегулируйте длину трубы, нажав кнопку регулировки длины. Выбранная длина трубы будет зафиксирована при отпускании кнопки регулировки.

► **Рис.20:** 1. Кнопка регулировки длины

Кольцевая удлиняющая труба

Расположите пылесос за спиной с помощью плечевого ремня, потом поверните и вставьте удлиняющую трубу в изогнутую трубу в сборе. Для отсоединения поверните ее и извлеките.

► **Рис.21:** 1. Изогнутая труба в сборе 2. Кольцевая

удлиняющая труба **3.** Гибкая резиновая насадка

ПРИМЕЧАНИЕ: Гибкую резиновую насадку можно подсоединить непосредственно к изогнутой трубе в сборе без замка.

Длину трубы можно регулировать. Ослабьте кольцо на трубе и измените длину. Затяните кольцо, выбрав необходимую длину.

► **Рис.22:** 1. Кольцо

Крюк на шланге

Во время перерыва в работе крючок на изогнутой трубе в сборе можно использовать для подвешивания трубы на висячей части нижнего ремня.

► **Рис.23:** 1. Крючок 2. Нижний ремень 3. Висячая часть

Установка мешочного фильтра / пылесборного мешка

Дополнительные принадлежности

ВНИМАНИЕ: Не используйте поврежденный мешочный фильтр. Используйте пылесос только с установленным надлежащим образом мешочным фильтром. В противном случае, поглощенная пыль и прочие частицы могут быть выброшены обратно в атмосферу, что может стать причиной респираторных заболеваний оператора.

Перед использованием пылесоса установите пылесборный мешок или мешочный фильтр.

- Пылесборный мешок можно использовать повторно много раз, очищая его.
- Мешочный фильтр необходимо выбрасывать после использования. Выбросите мешочный фильтр, когда он заполнится, не опорожняя его.

ПРИМЕЧАНИЕ: Если мешочный фильтр заполнен, замените его новым. Опорожните пылесборный мешок после его заполнения. Продолжительное использование пылесоса с заполненным мешочным фильтром / пылесборным мешком приведет к снижению мощности всасывания.

ПРИМЕЧАНИЕ: Во избежание попадания пыли в мотор:

- Перед использованием устройства убедитесь в наличии установленного мешочного фильтра / пылесборного мешка.
- Не используйте поврежденный или разорванный мешок.

Несоблюдение данной инструкции может привести к повреждению двигателя.

ПРИМЕЧАНИЕ: При установке мешочного фильтра / пылесборного мешка не сгибайте картонные части на его отверстиях.

ПРИМЕЧАНИЕ: Мешочный фильтр / пылесборный мешок пылесоса – это важный компонент для сохранения работоспособности устройства. Использование неоригинального мешочного фильтра / пылесборного мешка может привести к появлению дыма или возгоранию.

ПРИМЕЧАНИЕ: Если мешочный фильтр / пылесборный мешок не установлен в пылесос, передняя крышка не закроется полностью.

► **Рис.24**

1. Разблокируйте рычаг и откройте переднюю крышку.
► **Рис.25:** 1. Рычаг 2. Передняя крышка
2. Вставьте мешочный фильтр в прорезь в верхней части, как показано на рисунке.
► **Рис.26:** 1. Прорезь 2. Мешочный фильтр

При использовании пылесборного мешка вставьте кромку мешка в прорезь.

► **Рис.27:** 1. Прорезь 2. Кромка 3. Пылесборный мешок

3. Совместите отверстие мешочного фильтра с патрубком шланга и вставьте картонную накладку до упора. Убедитесь, что резиновое кольцо мешочного фильтра надевается на кромку патрубка шланга.

► **Рис.28:** 1. Резиновое кольцо на мешочном фильтре 2. Кромка патрубка шланга 3. Картонная накладка на мешочном фильтре 4. Патрубок шланга

4. Обязательно зафиксируйте переднюю крышку.

ВНИМАНИЕ: Соблюдайте осторожность, чтобы не прищемить пальцы, зацепляя защелку и закрывая переднюю крышку.

Чехол лямочного пояса

Дополнительные принадлежности

При использовании чехла лямочного пояса закрепите его согласно описанной ниже процедуре.

ПРИМЕЧАНИЕ: При надевании обкладки ляточного пояса будьте внимательны, чтобы не перепутать ее лицевую и тыльную стороны.

ПРИМЕЧАНИЕ: Обкладка ляточного пояса пригодна для стирки. Следуйте инструкциям по стирке, приведенным на ярлычке.

► **Рис.29**

1. Распределите чехол по поверхности ляточного пояса.

► **Рис.30**

2. Зафиксируйте плечевые ремни ляточного пояса с помощью крючка и застежек-липучек обкладки ляточного пояса. Прицепите ремешок обкладки ляточного пояса к ляточному поясу.

► **Рис.31**

ЭКСПЛУАТАЦИЯ

▲ОСТОРОЖНО: Перед началом эксплуатации операторы должны пройти соответствующий инструктаж по работе с пылесосом.



▲ОСТОРОЖНО: Данный пылесос не предназначен для сбора пыли опасных веществ.

▲ВНИМАНИЕ: Данный пылесос предназначен только для сухой чистки.

▲ВНИМАНИЕ: Во время работы помните о пылесосе, находящемся на спине. Вы можете потерять равновесие, если корпус пылесоса ударится о стену или шланг зацепится за препятствие.

1. Расположите пылесос за спиной с помощью плечевого ремня и затяните верхний и нижний ремень. При необходимости отрегулируйте степень натяжения.

► **Рис.32**

2. Чтобы начать работу, нажмите кнопку . Если вы хотите изменить мощность всасывания, нажмите кнопку  для выбора необходимой мощности. Чтобы остановить пылесос, нажмите кнопку .

► **Рис.33**

Во время работы закрепите переключатель на нижнем ремне или D-образном кольце.

► **Рис.34:** 1. D-образное кольцо 2. Нижний ремень

3. Замените мешочный фильтр при его заполнении. Откройте переднюю крышку и извлеките мешочный фильтр. Потяните ленту со стороны отверстия, чтобы закрыть мешочный фильтр, и утилизируйте его целиком.

► **Рис.35:** 1. Лента

При использовании пылесборного мешка извлеките мешок и удалите из него пыль, открыв защелку.

► **Рис.36:** 1. Защелка

ПРИМЕЧАНИЕ: Не кладите мешочный фильтр / пылесборный мешок или другие тяжелые предметы на переднюю крышку. Устройство может упасть.

ПРИМЕЧАНИЕ: Периодически проверяйте мешочный фильтр на предмет его заполнения. Продолжительное использование пылесоса с заполненным мешочным фильтром приводит к снижению мощности всасывания.

ПРИМЕЧАНИЕ: Не используйте мешочный фильтр повторно. Мешочные фильтры являются одноразовыми. Многократное использование мешочного фильтра может привести к засорению фильтра и повреждению пылесоса. Для многократного использования приобретайте пылесборный мешок.

ФУНКЦИЯ БЕСПРОВОДНОЙ АКТИВАЦИИ

Что позволяет делать функция беспроводной активации

Функция беспроводной активации обеспечивает беспрепятственную и удобную работу. Подключив к пылесосу поддерживаемый инструмент, пылесос можно запускать автоматически, используя переключатель инструмента.

► **Рис.37**

ПРИМЕЧАНИЕ: Во время использования пылесоса с функцией беспроводной активации соблюдайте инструкции, указанные в руководстве по эксплуатации.

ПРИМЕЧАНИЕ: Не разбирайте и не меняйте конструкцию беспроводного блока.

ПРИМЕЧАНИЕ: Для предотвращения попадания пыли в гнездо беспроводного блока плотно закрывайте крышку во время работы и хранения.

ПРИМЕЧАНИЕ: Не удаляйте беспроводной блок, пока подается питание. Это может привести к неисправности беспроводного блока.

ПРИМЕЧАНИЕ: Не нажимайте слишком сильно кнопку беспроводной активации и/или не нажимайте кнопку, используя объекты с острым краем.



ПРИМЕЧАНИЕ: Для использования беспроводной активации инструменты Makita должны быть оснащены беспроводным блоком.

ПРИМЕЧАНИЕ: Перед начальным использованием функции беспроводной активации необходимо выполнить регистрацию каждого инструмента. После выполнения регистрации инструмента повторная регистрация требуется только в том случае, если она была отменена.

ПРИМЕЧАНИЕ: Перед регистрацией убедитесь в том, что беспроводной блок надежно установлен.

ПРИМЕЧАНИЕ: На один беспроводной блок можно зарегистрировать до 10 соединений с другими беспроводными блоками. Если на один беспроводной блок зарегистрировано более 10 других беспроводных блоков, зарегистрированный первым блок будет отменен автоматически.

ПРИМЕЧАНИЕ: Положение кнопки беспроводной активации различается в зависимости от инструмента.

ПРИМЕЧАНИЕ: Пылесос также запускается нажатием кнопки , когда выключатель режима ожидания установлен в положение "I (ON)" (I (ВКЛ.)). Тем не менее, кнопка  не будет работать при использовании функции беспроводной активации.

Установка беспроводного блока

⚠ ВНИМАНИЕ: При установке беспроводного блока поместите пылесос на ровную и устойчивую поверхность.

ПРИМЕЧАНИЕ: Перед началом установки беспроводного блока удалите пыль и грязь с пылесоса. Если пыль или грязь попадет в гнездо беспроводного блока, это может привести к неисправности.

ПРИМЕЧАНИЕ: Во избежание сбоев в результате воздействия статического электричества, прежде чем поднимать беспроводной блок, прикоснитесь к материалу, позволяющему снять статический заряд, например к металлической части.

ПРИМЕЧАНИЕ: При установке беспроводного блока всегда следите за тем, чтобы беспроводной блок был вставлен в правильном направлении, и крышка была полностью закрыта.

1. Откройте крышку пылесоса, как показано на рисунке.

► **Рис.38:** 1. Крышка

2. Вставьте беспроводной блок в гнездо и закройте крышку.

При вставке беспроводного блока выровняйте выступы с углубленными участками в гнезде.

► **Рис.39:** 1. Беспроводной блок 2. Защита 3. Крышка 4. Углубленный участок

При извлечении беспроводного блока медленно откройте крышку. Если потянуть крышку, то крючки на обратной стороне крышки поднимут беспроводной блок.

► **Рис.40:** 1. Беспроводной блок 2. Крючок 3. Крышка

После извлечения беспроводного блока поместите его в поставляемый футляр или в контейнер без статического электричества.

ПРИМЕЧАНИЕ: Для снятия беспроводного блока обязательно используйте крючки на обратной стороне крышки. Если крючки не захватывают беспроводной блок, полностью закройте крышку и снова медленно откройте ее.

Регистрация инструмента для пылесоса

ПРИМЕЧАНИЕ: Для регистрации инструмента необходим инструмент Makita, поддерживающий функцию беспроводной активации.

ПРИМЕЧАНИЕ: Перед началом регистрации инструмента завершите установку беспроводного блока в инструмент.

ПРИМЕЧАНИЕ: Во время регистрации не тяните за триггерный переключатель на инструменте и не нажимайте переключатель для начала работы пылесоса.

ПРИМЕЧАНИЕ: См. также руководство по эксплуатации инструмента.

Если необходимо активировать пылесос одновременно с переключением инструмента, сначала завершите регистрацию инструмента.

1. Установите беспроводные блоки в пылесос и инструмент соответственно.

2. Установите аккумуляторы в пылесос и инструмент.

3. Установите выключатель режима ожидания на пылесосе в положение "I (ON)" (I (ВКЛ.)).

► **Рис.41:** 1. Выключатель режима ожидания

4. Нажмите и удерживайте кнопку беспроводной активации на пылесосе в течение 3 секунд, пока лампа беспроводной активации не замигает зеленым цветом. Затем таким же образом нажмите кнопку беспроводной активации на инструменте.

► **Рис.42:** 1. Кнопка беспроводной активации 2. Лампа беспроводной активации

Если пылесос и инструмент надежно соединены друг с другом, то лампы беспроводной активации будут гореть зеленым светом в течение 2 секунд, затем начнут мигать синим цветом.

ПРИМЕЧАНИЕ: Через 20 секунд лампы беспроводной активации связи закончат мигать зеленым цветом. Если на пылесосе мигает лампа беспроводной активации, нажмите кнопку беспроводной активации на инструменте. Если лампа беспроводной активации не мигает зеленым цветом, нажмите кнопку беспроводной активации на короткое время, а затем снова удерживайте ее.

ПРИМЕЧАНИЕ: При выполнении двух или более регистраций инструмента для пылесоса завершите регистрацию инструмента одну за другой.

Запуск функции беспроводной активации

ПРИМЕЧАНИЕ: Для беспроводной активации завершите регистрацию инструмента для пылесоса.

ПРИМЕЧАНИЕ: Всегда размещайте пылесос так, чтобы можно было видеть состояние лампы беспроводной активации.

ПРИМЕЧАНИЕ: См. также руководство по эксплуатации инструмента.

После регистрации инструмента для пылесоса можно использовать переключатель инструмента для автоматического запуска пылесоса.

1. Установите беспроводные блоки в пылесос и инструмент соответственно.
2. Установите аккумуляторы в пылесос и инструмент.
3. Подсоедините шланг пылесоса к инструменту.

► **Рис.43**

4. Установите выключатель режима ожидания на пылесосе в положение "I (ON)" (I (ВКЛ.)). Лампа беспроводной активации начнет мигать синим цветом.

► **Рис.44:** 1. Выключатель режима ожидания

5. На короткое время нажмите кнопку беспроводной активации на инструменте. Лампа беспроводной активации мигает синим цветом.

► **Рис.45:** 1. Кнопка беспроводной активации
2. Лампа беспроводной активации

6. Включите инструмент. Проверьте, работает ли пылесос во время работы инструмента.

⚠ ВНИМАНИЕ: Перед началом работы с инструментом убедитесь в том, что функция беспроводной активации работает.

Для отключения беспроводной активации нажмите кнопку беспроводной активации на инструменте или переведите выключатель режима ожидания на пылесосе в положение "O (OFF)" (O (ВЫКЛ.)).

ПРИМЕЧАНИЕ: Если в течение 2 часов не будет выполняться никаких действий, то лампа беспроводной активации на инструменте перестанет мигать синим цветом. В этом случае снова нажмите кнопки беспроводной активации на инструменте.

ПРИМЕЧАНИЕ: Пылесос запускается/останавливается с задержкой. Когда пылесос обнаруживает переключение выключателя инструмента, возникает временная задержка.

ПРИМЕЧАНИЕ: Дальность передачи беспроводного блока может варьироваться в зависимости от местоположения и окружающих предметов.

ПРИМЕЧАНИЕ: Если за одним пылесосом закреплено два или несколько инструментов, то пылесос может начать работать, даже если вы не включаете инструмент, поскольку другой пользователь использует функцию беспроводной активации.

Отмена регистрации инструмента для пылесоса

При отмене регистрации инструмента для пылесоса выполните следующую процедуру.

1. Установите беспроводные блоки в пылесос и инструмент соответственно.
2. Установите аккумуляторы в пылесос и инструмент.
3. Установите выключатель режима ожидания на пылесосе в положение "I (ON)" (I (ВКЛ.)).

► **Рис.46:** 1. Выключатель режима ожидания

4. Нажмите и удерживайте кнопку беспроводной активации на пылесосе в течение 6 секунд. Лампа беспроводной активации мигает зеленым, а затем переключается на красный цвет. После этого нажмите кнопку беспроводной активации на инструменте таким же образом.

► **Рис.47:** 1. Кнопка беспроводной активации
2. Лампа беспроводной активации

Если отмена выполнена успешно, лампы беспроводной активации загорятся красным цветом на 2 секунды и начнут мигать синим цветом.

ПРИМЕЧАНИЕ: По истечении 20 секунд лампы беспроводной активации прекращают мигать красным цветом. Если на пылесосе мигает лампа беспроводной активации, нажмите кнопку беспроводной активации на инструменте. Если лампа беспроводной активации не мигает красным цветом, нажмите кнопку беспроводной активации на короткое время, а затем снова удерживайте ее.

Удаление всех записей регистрации инструмента

Вы можете удалить все записи регистрации инструмента для пылесоса следующим образом.

► **Рис.48:** 1. Выключатель режима ожидания
2. Кнопка беспроводной активации
3. Лампа беспроводной активации

1. Установите беспроводной блок в пылесос.
2. Установите аккумуляторы в пылесос.
3. Переведите выключатель режима ожидания в положение "I (ON)" (I (ВКЛ.)).
4. Удерживайте кнопку беспроводной активации в течение приблизительно 6 секунд, пока лампа беспроводной активации не замигает красным цветом (приблизительно дважды в секунду).
5. Когда лампа беспроводной активации начнет мигать красным цветом, отпустите кнопку беспроводной активации. После этого снова удерживайте кнопку беспроводной активации приблизительно 6 секунд.
6. Когда лампа беспроводной активации начнет быстро мигать (приблизительно 5 раз в секунду) красным цветом, отпустите кнопку беспроводной активации. Когда лампа беспроводной активации загорается красным и позже гаснет, это означает, что все записи регистрации удалены.

ПРИМЕЧАНИЕ: Если лампа беспроводной активации не мигает красным цветом, нажмите кнопку беспроводной активации на короткое время и попробуйте снова.

Описание статуса лампы беспроводной активации

- **Рис.49:** 1. Кнопка беспроводной активации
2. Лампа беспроводной активации

Лампа беспроводной активации отображает состояние функции беспроводной активации. Значения состояния лампы см. в таблице ниже.

Состояние	Лампа беспроводной активации				Описание
	Цвет	<input type="checkbox"/> Вкл	<input checked="" type="checkbox"/> Мигает	Продолжительность (приблизительная)	
Ожидание	Синий	<input checked="" type="checkbox"/>		Пылесос: постоянно Инструмент: 2 часа	Ожидание регистрации инструмента, или функция беспроводной активации доступна. Лампа на пылесосе мигает, когда выключатель режима ожидания установлен в положение "I (ON)" (I (Вкл.)). Лампа на инструменте мигает, когда нажата кнопка беспроводной активации. Если в течение 2 часов не будет выполняться никаких операций, лампа на инструменте автоматически выключится.
		<input type="checkbox"/>		Пока инструмент работает.	Доступна беспроводная активация пылесоса, инструмент работает.
Регистрация инструмента	Зеленый	<input checked="" type="checkbox"/>		20 секунд	Готовность к регистрации инструмента. Поиск инструмента для регистрации.
		<input type="checkbox"/>		2 секунды	Регистрация инструмента завершена. Лампа беспроводной активации начнет мигать синим цветом.
Отмена/удаление регистрации инструмента	Красный	<input checked="" type="checkbox"/>		20 секунд	Готовность к отмене регистрации инструмента. Поиск инструмента для отмены.
		<input checked="" type="checkbox"/>		Когда нажата кнопка беспроводной активации.	Готовность удалить все записи регистрации инструментов.
		<input type="checkbox"/>		2 секунды	Регистрация инструмента отменена/удалена. Лампа беспроводной активации начнет мигать синим цветом.
Прочие	Красный	<input type="checkbox"/>		3 секунды	На беспроводной блок подается питание, и запускается функция беспроводной активации.
	Выкл	-		-	Выключатель режима ожидания не установлен в положение "I (ON)" (I (Вкл.)).

Поиск и устранение неисправностей для функции беспроводной активации

Прежде чем обращаться по поводу ремонта, проведите осмотр самостоятельно. Если обнаружена неисправность, не указанная в руководстве, не пытайтесь разобрать инструмент. Обратитесь в один из авторизованных сервисных центров Makita, в которых для ремонта всегда используются оригинальные детали Makita.

Состояние неисправности	Возможная причина (неисправности)	Способ устранения
Лампа беспроводной активации не горит/мигает.	Беспроводной блок не установлен в пылесос и/или инструмент. Беспроводной блок неправильно установлен в пылесос и/или инструмент.	Правильно установите беспроводной блок.
	Грязь на клемме беспроводного блока и/или гнезда.	Аккуратно вытрите пыль и грязь с клеммы беспроводного блока и очистите гнездо пылесоса и/или инструмента.
	Не нажата кнопка беспроводной активации на инструменте.	Коротко нажмите кнопку беспроводной активации на инструменте. Убедитесь в том, что лампа беспроводной активации мигает синим цветом.
	Выключатель режима ожидания на пылесосе не установлен в положение "I (ON)" (I (Вкл.)).	Установите выключатель режима ожидания на пылесосе в положение "I (ON)" (I (Вкл.)).
	Отсутствует электропитание	Подайте питание на инструмент и пылесос.
Не удается успешно завершить регистрацию/отмену регистрации инструмента.	Беспроводной блок не установлен в пылесос и/или инструмент. Беспроводной блок неправильно установлен в пылесос и/или инструмент.	Правильно установите беспроводной блок.
	Грязь на клемме беспроводного блока и/или гнезда.	Аккуратно вытрите пыль и грязь с клеммы беспроводного блока и очистите гнездо пылесоса и/или инструмента.
	Выключатель режима ожидания на пылесосе не установлен в положение "I (ON)" (I (Вкл.)).	Установите выключатель режима ожидания на пылесосе в положение "I (ON)" (I (Вкл.)).
	Отсутствует электропитание	Подайте питание на инструмент и пылесос.
	Неверная операция	На короткое время нажмите кнопку беспроводной активации и снова выполните процедуру регистрации/отмены.
	Большое расстояние между инструментом и пылесосом (вне диапазона передачи).	Расположите инструмент и пылесос ближе друг к другу. Максимальное расстояние передачи составляет приблизительно 10 м, однако оно может изменяться в зависимости от обстоятельств.
	Перед завершением регистрации инструмента/отменой; - выключатель инструмента переведен в положение «On» (Вкл.); или - кнопка питания на пылесосе переведена в положение «On» (Вкл.).	На короткое время нажмите кнопку беспроводной активации и снова выполните процедуру регистрации/отмены.
	Процедуры регистрации инструмента для инструмента или пылесоса не завершены.	Одновременно выполните процедуры регистрации инструмента для инструмента и для пылесоса.
Радиопомехи от других приборов, которые генерируют радиоволны высокой интенсивности.	Избегайте эксплуатации инструмента и пылесоса рядом с такими приборами, как устройства Wi-Fi и микроволновые печи.	

Состояние неисправности	Возможная причина (неисправности)	Способ устранения
Пылесос не работает при использовании переключателя инструмента.	Беспроводной блок не установлен в пылесос и/или инструмент. Беспроводной блок неправильно установлен в пылесос и/или инструмент.	Правильно установите беспроводной блок.
	Грязь на клемме беспроводного блока и/или гнезда.	Аккуратно вытрите пыль и грязь с клеммы беспроводного блока и очистите гнездо пылесоса и/или инструмента.
	Не нажата кнопка беспроводной активации на инструменте.	Коротко нажмите кнопку беспроводной активации на инструменте. Убедитесь в том, что лампа беспроводной активации мигает синим цветом.
	Выключатель режима ожидания на пылесосе не установлен в положение "I (ON)" (I (ВКЛ.)).	Установите выключатель режима ожидания на пылесосе в положение "I (ON)" (I (ВКЛ.)).
	В пылесосе зарегистрировано более 10 инструментов.	Выполните повторную регистрацию инструмента. Если в пылесосе зарегистрировано более 10 инструментов, инструмент, зарегистрированный самым первым, будет автоматически отменен.
	Пылесос удалил все записи регистрации инструментов.	Выполните повторную регистрацию инструмента.
	Отсутствует электропитание	Подайте питание на инструмент и пылесос.
	Большое расстояние между инструментом и пылесосом (вне диапазона передачи).	Расположите инструмент и пылесос ближе друг к другу. Максимальное расстояние передачи составляет приблизительно 10 м, однако оно может изменяться в зависимости от обстоятельств.
	Радиопомехи от других приборов, которые генерируют радиоволны высокой интенсивности.	Избегайте эксплуатации инструмента и пылесоса рядом с такими приборами, как устройства Wi-Fi и микроволновые печи.
Пылесос работает в то время, когда инструмент не работает.	Другие пользователи используют беспроводную активацию пылесоса с помощью своих инструментов.	Выполните одно из следующих действий: – установите переключатель режима ожидания на пылесосе в положение "O" или; – отключите кнопку беспроводной активации других инструментов или; – отмените регистрацию инструмента в других инструментах.
Не удается удалить все записи регистрации в пылесосе.	Нажатие кнопки беспроводной активации на инструменте.	Для удаления всех записей регистрации инструментов нажмите кнопку беспроводной активации на пылесосе.
	Выключатель режима ожидания на пылесосе не установлен в положение "I (ON)" (I (ВКЛ.)).	Установите выключатель режима ожидания на пылесосе в положение "I (ON)" (I (ВКЛ.)).
	Кнопка беспроводной активации удерживается неправильно.	Удерживайте кнопку беспроводной активации более 6 секунд, затем отпустите ее, когда лампа беспроводной активации будет мигать красным цветом. Повторно удерживайте кнопку беспроводной активации более 6 секунд до тех пор, пока она не начнет быстро мигать красным цветом, затем отпустите кнопку.

ОБСЛУЖИВАНИЕ

▲ВНИМАНИЕ: Перед проведением осмотра или технического обслуживания устройства необходимо отключить его и извлечь блок аккумулятора.

ПРИМЕЧАНИЕ: Запрещается использовать бензин, растворители, спирт и другие подобные жидкости. Это может привести к обесцвечиванию, деформации и трещинам.

Для обеспечения БЕЗОПАСНОСТИ и

НАДЕЖНОСТИ оборудования ремонт, любое другое техобслуживание или регулировку необходимо производить в уполномоченных сервис-центрах Makita или сервис-центрах предприятия с использованием только сменных частей производства Makita.

Очистка фильтра HEPA

▲ВНИМАНИЕ: Не используйте пылесос без фильтра или с грязным или поврежденным фильтром. Поглощенная пыль и прочие частицы могут быть выброшены обратно в атмосферу, что может стать причиной респираторных заболеваний оператора.

ПРИМЕЧАНИЕ: Для сохранения оптимальной мощности всасывания и предотвращения загрязнения выпускаемого воздуха регулярно очищайте фильтр. Если требуемая мощность всасывания не достигается даже после очистки, замените фильтр.

ПРИМЕЧАНИЕ: Чтобы предотвратить повреждение фильтра, не используйте указанные далее инструменты или аналогичные предметы для очистки.

- Устройство для обдувки воздухом
- Водоструйный аппарат высокого давления
- Инструменты из твердых материалов, например проволочная щетка

1. Откройте переднюю крышку и извлеките мешочный фильтр / пылесборный мешок. Отстегните крючок на фильтре и извлеките его из корпуса пылесоса.

► **Рис.50:** 1. Крючок 2. Фильтр HEPA

2. Выбейте пыль из фильтра. Фильтр можно промыть водой. Смывайте пыль и прочие частицы с фильтра каждые 1 или 2 месяца. После этого полностью высушите фильтр в затемненном и хорошо проветриваемом помещении для предотвращения неприятных запахов и повреждений.

3. Для установки фильтра вставьте его стороной без крючков в паз и давите на фильтр до фиксации крючков со щелчком.

► **Рис.51:** 1. Паз 2. Фильтр HEPA 3. Крючок

Очистка губчатого фильтра

⚠ВНИМАНИЕ: После очистки губчатых фильтров обязательно установите их в пылесос. При мытье в воде тщательно высушите их перед установкой. Неполностью высушенные губчатые фильтры могут сократить срок службы двигателя.

Губчатые фильтры, расположенные под фильтром HEPA, препятствуют проникновению пыли в двигатель.

1. Извлеките губчатые фильтры из пылесоса.

► **Рис.52:** 1. Губчатый фильтр

2. Протрите губчатые фильтры и смахните с них пыль рукой. При засорении губчатых фильтров промойте их в мыльной воде.

► **Рис.53**

3. Установите губчатые фильтры в их первоначальное положение.

Очистка пылесборного мешка

Регулярно очищайте пылесборный мешок с помощью мыла и воды. Выверните мешок наизнанку и удалите прилипшую пыль. Аккуратно выполните очистку ладонью и тщательно промойте водой. Перед установкой в пылесос тщательно высушите.

► **Рис.54**

ПРИМЕЧАНИЕ: Мокрый пылесборный мешок снизит всасывающую способность и сократит срок службы двигателя.

Очистка отсека для мешочного фильтра / пылесборного мешка

Данное устройство оснащается системой отвода пыли. При хождении во время переноски пылесоса расположенные под основанием пружины встряхивают основание, смахивая пыль с мешочного фильтра / пылесборного мешка.

Во время очистки отсека мешочного фильтра / пылесборного мешка удалите и вытрите находящуюся внутри пластину.

► **Рис.55:** 1. Пластина

Удаление пластины

1. Удалите фильтр HEPA. Процедура удаления описана в разделе очистки фильтра HEPA.

2. Нажмите на пластину и сдвиньте ее влево до касания стенки.

3. Поднимите правую сторону пластины и извлеките ее.

► **Рис.56:** 1. Пластина

Пластина опирается на три пружины.

В случае соскакивания пружин с выступов закрепите их снова, как показано на рисунке.

► **Рис.57:** 1. Длинная пружина 2. Короткая пружина 3. Выступ

ПРИМЕЧАНИЕ: Надежно прикрепите пружины, чтобы они касались оснований выступов.

Прикрепление пластины

1. Вставьте пластину прямой стороной в фиксаторы в нижней левой части отсека.

2. Вставьте правую сторону пластины на место.

► **Рис.58:** 1. Пластина 2. Прямая сторона 3. Фиксатор

ЦИКЛОННЫЙ ФИЛЬТР

Дополнительные принадлежности

ПРИМЕЧАНИЕ: При использовании циклонного фильтра с данным устройством необходимо также использовать изогнутую трубу.

► **Рис.59:** 1. Циклонный фильтр

Информация о циклонном фильтре

Использование пылесоса с циклонным фильтром уменьшает количество пыли, попадающее в пылесборный мешок, что предотвращает снижение силы всасывания. Кроме того, это значительно упрощает очистку после использования.

⚠ВНИМАНИЕ: Перед проведением каких-либо работ с инструментом обязательно отключите инструмент и извлеките блок аккумулятора. Если блок аккумулятора оставить в устройстве, пылесос может неожиданно запуститься и стать причиной травмы.

⚠ВНИМАНИЕ: Очищайте сетчатый фильтр циклонного фильтра и пылесборный мешок пылесоса, когда они засоряются. Дальнейшее использование в засоренном состоянии может привести к нагреванию или появлению дыма.

ПРИМЕЧАНИЕ: Не используйте установленный циклонный фильтр в горизонтальном положении или в положении, когда он направлен вверх. Это может привести к засорению сетчатого фильтра.

ПРИМЕЧАНИЕ: Всегда используйте пылесос с установленным пылесборным мешком даже при использовании циклонного фильтра. Использование пылесоса без установленного пылесборного мешка может привести к неисправности двигателя.

ПРИМЕЧАНИЕ: Перед использованием убедитесь в том, что циклонный фильтр, пылесос и прямая труба зафиксированы надлежащим образом.

ПРИМЕЧАНИЕ: Опорожняйте корпус для сбора пыли циклонного фильтра и пылесборный мешок пылесоса, когда они заполнились пылью. Дальнейшее использование может привести к снижению силы всасывания.

ПРИМЕЧАНИЕ: Циклонный фильтр можно использовать как с фиксацией, так и без фиксации.

ПРИМЕЧАНИЕ: Порядок установки или удаления циклонного фильтра см. в разделе "Использование в качестве пылесоса".

Удаление пыли

При заполнении пылью до уровня линии заполнения в корпусе для сбора пыли выполните описанную далее процедуру и утилизируйте пыль.

1. Крепко удерживая корпус для сбора пыли, нажмите и удерживайте две кнопки, после чего снимите корпус для сбора пыли.

► **Рис.60:** 1. Линия заполнения 2. Корпус для сбора пыли 3. Кнопка (два положения) 4. Сетчатый фильтр

2. Удалите пыль из корпуса для сбора пыли и удалите пыль и мелкую пыль с поверхности сетчатого фильтра.

3. Полностью вставьте корпус для сбора пыли таким образом, чтобы две кнопки зафиксировались со щелчком.

► **Рис.61:** 1. Корпус для сбора пыли 2. Кнопка (два положения)

ПРИМЕЧАНИЕ: Перед возобновлением работы убедитесь в том, что циклонный фильтр, пылесос и прямая труба зафиксированы надлежащим образом.

ПРИМЕЧАНИЕ: Если сила всасывания не восстановится даже после удаления пыли и очистки сетчатого фильтра, убедитесь в том, что пыль не скопилась в пылесборном мешке пылесоса, или в отсутствии засорения.

Очистка

Когда загрязнится корпус для сбора пыли или засорится сетчатый фильтр, извлеките и промойте их водой. (Процедуру удаления см. в разделе "Утилизация пыли").

Тщательно просушите детали перед повторной установкой и использованием.

► **Рис.62:** 1. Корпус для сбора пыли 2. Сетчатый фильтр

Если сетчатый фильтр сильно загрязнен, очистите его, выполнив указанные далее процедуры.

1. Поверните сетчатый фильтр против часовой стрелки и извлеките его, пока крючки находятся в незафиксированном положении.

► **Рис.63:** 1. Сетчатый фильтр 2. Крючок

2. Удалите пыль из сетчатого фильтра и промойте его водой. После этого тщательно просушите его.

3. Вставьте сетчатый фильтр в основание таким образом, чтобы крючки расположились на одной линии с отверстием. Поверните сетчатый фильтр по часовой стрелке до фиксации крючков со щелчком. Убедитесь в том, что сетчатый фильтр надежно зафиксирован.

► **Рис.64:** 1. Сетчатый фильтр 2. Крючок 3. Отверстие

ДОПОЛНИТЕЛЬНЫЕ ПРИНАДЛЕЖНОСТИ

⚠ВНИМАНИЕ: Эти принадлежности или насадки рекомендуются для использования с устройством Makita, указанным в этом руководстве. Использование других принадлежностей или насадок может привести к травме. Используйте принадлежность или насадку только по назначению.

Если вам необходимо содействие в получении дополнительной информации по этим принадлежностям, свяжитесь с вашим сервис-центром Makita.

- Шланг (для пылеудалителя)
- Шланг (для пылесоса)
- Удлиняющая труба
- Гибкая резиновая насадка
- Т-образная насадка
- Насадка для очистки сиденья
- Угловая насадка

- Щетка для чистки полок
- Круглая щетка
- Изогнутая труба в сборе
- Мешочный фильтр
- Пылесборный мешок
- Передний патрубок
- Фильтр HEPA
- Крышка ляточного пояса
- Беспроводной блок
- Циклонный фильтр
- Оригинальный аккумулятор и зарядное устройство Makita

ПРИМЕЧАНИЕ: Некоторые элементы списка могут входить в комплект инструмента в качестве стандартных приспособлений. Они могут отличаться в зависимости от страны.

ЕСКЕРТУ

- Бұл машина физикалық, сенсорлық немесе ақыл-ой қабілеті шектеулі немесе тәжірибесі мен білімі жеткіліксіз адамдардың, соның ішінде балалардың пайдалануына арналмаған.
- Балаларды бақылап, олардың шаңсорғышпен ойнамауын қадағалаңыз.
- Аккумулятордың түрі туралы анықтаманы "ТЕХНИКАЛЫҚ СИПАТТАМАЛАР" бөлімінен қараңыз.
- Аккумуляторды шығарып алу немесе орнату жолын "Аккумулятор картриджді орнату немесе алу" бөлімінен қараңыз.
- Аккумулятор картриджді кәдеге жаратқан кезде оны құралдан шығарып алып, қауіпсіз жерде кәдеге жаратыңыз. Аккумуляторды кәдеге жаратуға қатысты жергілікті ережелерді орындаңыз.
- Егер құрал ұзақ уақыт бойы пайдаланылмайтын болса, құралдағы аккумуляторды алып тастау керек.
- Аккумулятор картриджді тұйықтамаңыз.
- Пайдаланушы техникалық қызмет көрсеткен кездегі сақтық шаралары туралы тиісті мәліметті алу үшін "ТЕХНИКАЛЫҚ ҚЫЗМЕТ КӨРСЕТУ" бөлімін қараңыз.

ТЕХНИКАЛЫҚ СИПАТТАМАЛАРЫ

Үлгі:		VC012G
Қуаты	Сүзгіш қапшығы	6,0 л
	Шаң қапшығы	5,5 л
Максималды ауа көлемі ($\varnothing 28$ мм x 1,5 м шлангімен)		2,1 м ³ /мин
Вакуум		20 кПа
Габариттері (ұзындығы x ені x биіктігі) (бауды есептемегенде, BL4050F салынғанда)		336 мм x 185 мм x 543 мм
Номиналды кернеу		36 В - 40 В ТТ макс.
Таза салмағы		6,4 - 9,5 кг

- Зерттеу мен әзірлеудің үздіксіз бағдарламасына байланысты осы құжаттағы техникалық сипаттамалар ескертусіз өзгертілуі мүмкін.
- Техникалық сипаттамалары әрбір елде әртүрлі болуы мүмкін.
- Салмағы керек-жарақтарды емес, аккумулятор картриджді (дер)ін қамтиды. Құрылғы мен аккумулятор картриджді (дер)інің ең жеңіл және ең ауыр салмағы кестеде көрсетілген.

Жарамды аккумулятор картриджі мен зарядтау құрылғысы

Аккумулятор картриджі	BL4020 / BL4025 / BL4040 / BL4040F / BL4050F / BL4080F
Зарядтау құрылғысы	DC40RA / DC40RB / DC40RC / DC40WA

- Жоғарыда берілген аккумулятор картридждері мен зарядтау құрылғыларының кейбірі сіздің тұрып жатқан жеріңізге байланысты қолжетімсіз болуы мүмкін.

⚠ ЕСКЕРТУ: Тек жоғарыда аталған аккумулятор картридждері мен зарядтау құрылғыларын ғана пайдаланыңыз. Аккумулятор картридждері мен зарядтау құрылғыларының басқа түрлерін пайдалансаңыз, жарақат алуыңыз және/немесе өрт шығуы мүмкін.

⚠ ЕСКЕРТУ: Осы құрылғымен зарядтау құрылғысының жалғастырғышы немесе портативті қуат беру блогы сияқты қуат көзі сымын пайдаланбаңыз. Осындай қуат көзінің кабелі жұмысқа кедергі келтіріп, дене жарақатын алуға себеп болуы мүмкін.

Белгілер

Төменде жабдықта пайдаланылуы мүмкін белгілер көрсетілген. Пайдалану алдында олардың мағынасын түсініп алыңыз.



Пайдалану жөніндегі нұсқаулықты оқып шығыңыз.



Өте мұқият әрі абай болыңыз.

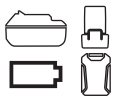

Бұл өнімде қолдануға болатын әдеттегі аккумулятор.



Ni-MH
Li-Ion

Тек ЕО елдеріне арналған Жабдықта қауіпті құрамдастардың болуына байланысты, электрлік және электрондық жабдықтардың, аккумуляторлар мен батареялардың қалдықтары қоршаған ортаға және адам денсаулығына кері әсерін тигізуі мүмкін. Электрлік және электрондық құрылғыларды немесе батареяларды тұрмыстық қалдықтармен бірге тастауға болмайды!

Электрлік және электрондық жабдықтардың қалдықтары және аккумуляторлар мен батареялар және аккумуляторлар мен батареялардың қалдықтары, сондай-ақ олардың ұлттық заңнамаға бейімделуі туралы Еуропалық директиваға сәйкес, электрлік жабдықтардың, батареялардың және аккумуляторлардың қалдықтары бөлек жиналуы және қоршаған ортаны қорғау ережелеріне сәйкес жұмыс істейтін тұрмыстық қалдықтарды жинау пунктіне жеткізілуі керек. Бұл жабдыққа орналастырылған айқас сызықпен сызылған дөңгелекті қоқыс жәшігінің белгісі арқылы көрсетіледі.

Қолдану мақсаты

Құрылғы құрғақ шаң жинауға арналған. Құрылғыны коммерциялық мақсатпен қонақүйлерде, мектептерде, ауруханаларда, зауыттарда, дүкендерде, кеңселер мен жалға беру бизнесінде пайдалануға болады.

Шу

EN60335-2-69 стандартына сай анықталған стандартты А-өлшенген шу деңгейі: Дыбыс қысымының деңгейі (L_{pA}): 70 дБА немесе одан төмен
Дәлсіздік (K): 2,5 дБА

Жұмыс кезінде шу деңгейі 80 дБА шамасынан асып кетуі мүмкін.

ЕСКЕРТПЕ: Шудың жарияланған таралу мән(дер) і стандартты сынау әдісіне сәйкес өлшенген және оны бір құралды екінші құралмен салыстыру үшін пайдалануға болады.

ЕСКЕРТПЕ: Жарияланған шуды сондай-ақ әсерді алдын ала бағалау үшін пайдалануға болады.

⚠️ЕСКЕРТУ: Қорғаныс құлаққабын киіңіз.

⚠️ЕСКЕРТУ: Электрлік құралды іс жүзінде пайдалану кезіндегі шудың таралу мәнi құралдың пайдалану әдісіне, әсіресе қандай дайындама өңделгеніне байланысты жарияланған мәнінен өзгеше болуы мүмкін.

⚠️ЕСКЕРТУ: Іс жүзінде пайдалану кезіндегі әсерді бағалау негізінде операторды қорғау үшін қауіпсіздік шараларын анықтаңыз (құралдың өшірілген уақыты және бос жүріс уақытын қоса алғанда, іске қосылу уақыты сияқты барлық жұмыс циклдерін ескеру керек).

Діріл

EN60335-2-69 сәйкес анықталған дірілдің жалпы мәнi (үш осьтік векторлық сома):
Жұмыс режимі: жүктемесіз жұмыс
Дірілдің таралуы (a_w): 2,5 м/с² немесе одан аз
Дәлсіздік (K): 1,5 м/с²

ЕСКЕРТПЕ: Дірілдің жарияланған жалпы мән(дер) і стандартты сынау әдісіне сәйкес өлшенген және оны бір құралды екінші құралмен салыстыру үшін пайдалануға болады.

ЕСКЕРТПЕ: Сондай-ақ дірілдің жарияланған жалпы мән(дер)ін әсерді алдын ала бағалау үшін пайдалануға болады.

⚠️ЕСКЕРТУ: Электрлік құралды іс жүзінде пайдалану кезіндегі дірілдің мәнi құралдың пайдалану әдісіне, әсіресе қандай дайындама өңделгеніне байланысты жарияланған мән(дер)інен өзгеше болуы мүмкін.

⚠️ЕСКЕРТУ: Іс жүзінде пайдалану кезіндегі әсерді бағалау негізінде операторды қорғау үшін қауіпсіздік шараларын анықтаңыз (құралдың өшірілген уақыты және бос жүріс уақытын қоса алғанда, іске қосылу уақыты сияқты барлық жұмыс циклдерін ескеру керек).

Техникалық регламенттердің талаптарына сәйкестік туралы декларациялар

Тек Еуропа елдеріне арналған

Сәйкестік декларациялары осы пайдалану жөніндегі нұсқаулықтың А қосымшасына қосылған.

ҚАУІПСІЗДІК БОЙЫНША ЕСКЕРТУЛЕР

Аккумуляторлы шаңсорғыштың қауіпсіздігі бойынша ескертулер

⚠️ ЕСКЕРТУ: МАҢЫЗДЫ! ПАЙДАЛАНУ
АЛДЫНДА барлық қауіпсіздік ескертулері мен нұсқауларын МҰҚИЯТ ОҚЫП ШЫҒЫҢЫЗ.
Төменде берілген барлық ескертулер мен нұсқауларды орындамаған жағдайда, электр тогының соғуы, өрт шығуы және/немесе ауыр жарақат алуға себеп болуы мүмкін.

1. Пайдаланбас бұрын, бұл шаңсорғышты пайдалану бойынша тиісті түрде нұсқау берілген адамдардың пайдаланатындығына көз жеткізіңіз.
2. Сүзгісі жоқ шаңсорғышты пайдалануға болмайды. Зақымдалған сүзгіні дереу ауыстырыңыз.
3. Тез тұтанғыш материалдарды, пиротехникалық заттарды, тұтатылған темекіні, ыстық күлді, ыстық металл жоңқаларды, ұстара, ине, сынған өйнек немесе сол сияқты өткір материалдарды жинауға әрекеттенбеңіз.
4. **ШАҢСОРҒЫШТЫ ЕШ УАҚЫТТА ЖАНАРМАЙ, ГАЗ, БОЯУ, ЖЕЛІМДЕР НЕМЕСЕ БАСҚА ДА ЖАРЫЛУ ҚАУПІ ЖОҒАРЫ ЗАТТАРДЫҢ ЖАНЫНДА ПАЙДАЛАНБАҢЫЗ.** Ауыстырып-қосқышты ҚОСҚАН және ӨШІРГЕН кезде ұшқын шығарады. Жұмыс кезінде қозғалтқыш коммутаторында да осындай әрекет орын алады. Соның нәтижесінде қауіпті жарылыс орын алуы мүмкін.
5. Бұл шаңсорғыш қауіпті шаңды соруға арналмаған.
6. Асбет, мышьяк, барий, бериллий, қорғасын, пестицидтер немесе басқа да денсаулыққа қауіп төндіретін материалдар сияқты уытты, канцерогенді, жанғыш немесе басқа қауіпті материалдарды ешқашан шаңсорғышпен сормаңыз.
7. Шаңсорғышты ешқашан сыртта жаңбыр астында пайдаланбаңыз.
8. Финляндияда бұл машина төмен температурада сыртта қолдануға арналмаған.
9. Жылу көздеріне (пештер, т.б.) жақын пайдалануға болмайды.
10. Суыту саңылауларын жаппаңыз. Бұл саңылаулар қозғалтқыштың сууына мүмкіндік береді. Олардың бітеліп қалуына жол бермеу керек, әйтпесе желдетудің болмауынан қозғалтқыш күйіп кетеді.
11. Өрдайым тұрақты және тепе-теңдік сақтайтын күйде болыңыз.
12. Шлангіні бүктеуге, тартуға немесе үстінен басуға болмайды.
13. Егер шаңсорғыштың нашар жұмыс істеп тұрғаны немесе жұмыс істеу кезінде қалыптан тыс жағдайы байқалса, оны дереу өшіріңіз.
14. **АККУМУЛЯТОРЛАРДЫ АЖЫРАТЫҢЫЗ.** Құралды пайдаланбаған кезде, қызмет көрсету жұмыстарын жүргізуден бұрын және керек-жарақтарды ауыстыру кезінде.
15. Жоғары деңгейдегі жұмыс жағдайында ұстап тұру үшін, шаңсорғышты әр пайдаланудан кейін бірден тазалап, қызмет көрсетіңіз.
16. **ШАҢСОРҒЫШТЫ КҮТІП ҰСТАҢЫЗ.** Жақсы әрі қауіпсіз жұмыс істеуі үшін шаңсорғышты таза ұстаңыз. Керек-жарақтарды ауыстыру нұсқауларын орындаңыз. Тұтқаларды құрғақ, таза ұстаңыз және майлы болмауын қамтамасыз етіңіз.
17. **ЗАҚЫМДАЛҒАН БӨЛШЕКТЕРДІ ТЕКСЕРІҢІЗ.** Шаңсорғышты одан әрі пайдаланар алдында оның тиісті түрде жұмыс істейтінін және өз функцияларын орындайтынын анықтау үшін зақымдалған қорғанышын немесе басқа да бөлігін мұқият тексеріп шығу керек. Қозғалмалы бөлшектердің тураланған-тураланбағанын, олардың ілінісіп қалған-қалмағанын, бөлшектердің бұзылуын, орнатылуын және оның жұмысына есер етуі мүмкін кез келген басқа жағдайларды тексеріңіз. Егер осы пайдалану жөніндегі нұсқаулықта басқаша көрсетілмесе, зақымдалған қорғанышы немесе басқа да бөлігі өкілетті қызмет көрсету орталығында тиісті түрде жөнделуі немесе ауыстырылуы керек. Ақауы бар ауыстырып-қосқыштарды өкілетті қызмет көрсету орталығы арқылы ауыстыртып алыңыз. Ауыстырып-қосқышы ақаулы шаңсорғышты пайдаланбаңыз.
18. **ҚОСАЛҚЫ БӨЛШЕКТЕР.** Қызмет көрсету кезінде тек бірдей қосалқы бөлшектерді ғана пайдаланыңыз.
19. Пайдаланбаған кезде, шаңсорғышты міндетті түрде іште сақтаңыз.
20. Шаңсорғышты күтіп ұстаңыз. Ұқыпсыз пайдалану ең мықты етіп жасалған шаңсорғыштың да бұзылуына әкелуі мүмкін.
21. Сыртқы бетін не ішкі бөлігін бензинмен, сұйылтқышпен немесе тазартқыш химикаттармен тазалауға әрекеттенбеңіз. Жарықтар пайда болып, түссізденуі мүмкін.
22. Шаңсорғышты майлы бояу, бояу сұйылтқыш, жанармай, кейбір күйеге қарсы заттар, т.б. арқылы бөлінетін тез тұтанғыш, жарылғыш немесе улы булар бар жабық орында немесе жанғыш шаң бар жерлерде пайдалануға болмайды.
23. Шаңсорғышты есірткі немесе алкоголь тұтынған кезде пайдаланбаңыз.
24. Негізгі қауіпсіздік ережесі ретінде жабық қорғаныс көзілдірігін немесе бүйірлік қалқандары бар қорғаныс көзілдірігін пайдаланыңыз.
25. Шаңды жұмыс жағдайларында шаңнан қорғайтын масканы пайдаланыңыз.
26. Аккумулятор(лар) мен шаңсорғышты

- дымқыл қолмен ешқашан ұстамаңыз.
27. Баспалдақты тазалау кезінде аса сақ болыңыз.
 28. Шаңсорғышты орындық немесе жұмыс үстелі ретінде пайдалануға болмайды. Машина құлап кетіп, дене жарақатын алуға әкелуі мүмкін.
 29. Құралды жиі пайдалану нәтижесінде босаңсып, қауіпсіздік қағидаларын елеусіз қалдырмаңыз. Салғырттық таныту бір мезетте ауыр жарақатқа әкеп соқтыруы мүмкін.

Аккумулятормен жұмыс істейтін құралды пайдалану және күтім жасау

1. Тек өндіруші көрсеткен зарядтау құрылғысымен зарядтаңыз. Бір аккумулятор блогына сәйкес келетін зарядтау құрылғысын басқа аккумулятор блогымен пайдалану өрт қаупін тудыруы мүмкін.
2. Электрлік құралдарды тек көрсетілген аккумулятор блоктарымен пайдаланыңыз. Кез келген басқа аккумулятор блоктарын пайдалану жарақат алу мен өрт шығу қаупін тудыруы мүмкін.
3. Аккумулятор блогын пайдаланбаған кезде, оны қағаз қыстырғыштар, тыңдар, кілттер, шегелер, бұрандалар сияқты металл заттар мен бір клеммадан екіншісіне қосылыс жасау мүмкін басқа шағын металл заттардан аулақ ұстаңыз. Аккумулятор клеммаларының қысқа тұйықталуы күйкі шалуға немесе өртке әкеп соғуы мүмкін.
4. Дұрыс пайдаланбаған кезде аккумулятордан сұйықтық ағуы мүмкін; тиіп кетпеуге тырысыңыз. Егер абайсызда тиіп кетсеңіз, сумен шайыңыз. Егер сұйықтық көзге тиген болса, медициналық көмекке жүгініңіз. Аккумулятордан шыққан сұйықтық тітіркену немесе күйкке себеп болуы мүмкін.
5. Зақымдалған немесе өзгертілген аккумулятор блогын пайдаланбаңыз. Зақымдалған немесе өзгертілген аккумуляторлардан нәтижесінде өрт, жарылыс немесе жарақат алу қаупіне әкелетін күтпеген жағдайлар туындауы мүмкін.
6. Аккумулятор блогын немесе құралды от немесе шамадан тыс жоғары температура шығаратын заттың жанына қоймаңыз. Отқа түссе немесе температура 130 °C-тан жоғары болса, жарылуы мүмкін.
7. Зарядтауға қатысты нұсқаулардың барлығын орындаңыз және аккумулятор блогын немесе құралды нұсқауларда көрсетілген температура ауқымынан тыс зарядтамаңыз. Дұрыс зарядтамалмаса немесе көрсетілген ауқымнан тыс температурада зарядталса, аккумулятор зақымдалуы және өрт шығу қаупі артуы мүмкін.

Қызмет көрсету

1. Электрлік құралды білікті маманға жөндетіп алыңыз, ол тиісті қосалқы бөлшектерді пайдалануы керек. Бұл электрлік құралдың қауіпсіздігін қамтамасыз етеді.
2. Зақымдалған аккумулятор блоктарына қызмет көрсетуге болмайды. Аккумулятор

блоктарына қызмет көрсетуді өндіруші немесе өкілетті қызмет маманы орындауы тиіс.

3. Керек-жарақтарды майлау және ауыстыру нұсқауын орындаңыз.
4. Тұтқаларды құрғақ, таза ұстаңыз және майлы болмауын қамтамасыз етіңіз.

Аккумулятор картриджіне арналған маңызды қауіпсіздік нұсқаулары

1. Аккумулятор картриджін пайдаланбас бұрын, (1) аккумулятордың зарядтау құрылғысындағы, (2) аккумулятордағы және (3) аккумуляторды пайдаланатын өнімдегі барлық нұсқаулар мен ескерту білгілерін оқып шығыңыз.
 2. Аккумулятор картриджін бөлшектемеңіз немесе өз бетіңізше ашып жөндемеңіз. Ол өрт, шамадан тыс қызу немесе жарылу жағдайларына алып келуі мүмкін.
 3. Егер аккумулятор картриджіңізді пайдалану уақыты бірталай қысқарған болса, пайдалануды дереу тоқтатыңыз. Бұл қызып кету, ықтимал күйіктер немесе тіпті жарылыс қаупін тудыруы мүмкін.
 4. Егер электролит кезіңізге тиген болса, кезіңізді таза сумен шайыңыз және дереу медициналық көмекке жүгініңіз. Бұл көру қабілетінен айырылуға әкеп соқтыруы мүмкін.
 5. Аккумулятор картриджіңізді жалғасуларын бір бірімен матастырмаңыз:
 - (1) Клеммаларды кез келген ток өткізгіш материалдарға тигізбеңіз.
 - (2) Аккумулятор картриджін ішінде шегелер, тыңдар, т.б. басқа металл заттары бар контейнерде сақтамаңыз.
 - (3) Аккумулятор блогын суға салмаңыз немесе жаңбыр астында қалдырмаңыз.
- Аккумулятор түйіспелерінің тұйықталуы үлкен ток ағынының пайда болуына, қызып кетуге, ықтимал күйіктерге және тіпті бұзылуға себеп болуы мүмкін.
6. Құралды және аккумулятор блогын температурасы 50 °C-ден (122 °F) шамасынан асатын жерлерде сақтамаңыз және пайдаланбаңыз.
 7. Аккумулятор блогы қатты зақымдалған немесе толығымен тозған болса да, оны отқа жақпаңыз. Аккумулятор блогы отта жарылып кетуі мүмкін.
 8. Аккумулятор картриджін шегелеуге, кесуге, басуға, лақтыруға, құлатуға немесе оны қатты затпен соғуға болмайды. Бұл әрекеттер өрт, шамадан тыс қызу немесе жарылу жағдайларына алып келуі мүмкін.
 9. Зақымдалған аккумуляторды пайдаланбаңыз.
 10. Жинаққа кіретін литий-ионды аккумуляторлар денсаулыққа және қоршаған ортаға зиянды заттар заңнамасы талаптарына сәйкес қарастырылады. Коммерциялық тасымалдау үшін, мысалы,

үшінші тараптар, экспедиторлар үшін қаптамада және таңбалауда арнайы талаптар сақталуы тиіс.

Жіберілетін өнімді дайындау үшін қауіпті заттар бойынша сарапшы маманмен кеңесу керек. Сонымен қатар ұлттық ережелерді де толық қарап шығыңыз.

Ашық түйіспелерді жауып, аккумуляторды қаптамаға қозғалмайтындай етіп орналастырыңыз.

11. Аккумулятор картриджін көдеге жаратқан кезде оны құралдан шығарып алып, қауіпсіз жерде көдеге жаратыңыз. Аккумуляторды көдеге жаратуға қатысты жергілікті ережелерді орындаңыз.
12. Аккумуляторларды тек Makita компаниясы көрсеткен өнімдермен бірге пайдаланыңыз. Аккумуляторларды үйлесімді емес өнімдерге орнату өртке, қызып кетуге, жағылысқа немесе электролит ағуына әкеліп соқтыруы мүмкін.
13. Егер құрал ұзақ уақыт бойы пайдаланылмайтын болса, құралдағы аккумуляторды алып тастау керек.
14. Аккумулятор картриджін пайдалану кезінде және пайдаланғаннан кейін, ол қызып, күйікке немесе төмен температуралы күйікке әкелуі мүмкін. Ыстық аккумулятор картриждерімен жұмыс істегенде сақ болыңыз.
15. Құралдың клеммасын пайдаланғаннан кейін, оны бірден ұстамаңыз, ол күйге себеп болатындай ыстық болуы мүмкін.
16. Аккумулятор картриджінің клеммаларына, саңылауларына және ойықтарына жоңқа, шаң немесе кірдің тұрып қалуын болдырмаңыз. Бұл құралдың қызуына, тұтануына, жарылуына және батарея картриджінің істен шығуына әкеліп, күйік немесе жарақат алуға себеп болуы мүмкін.
17. Егер құрал жоғары вольтты электрлік қуат желілері жанында пайдалануға жарамды болмаса, аккумуляторлық картриджді жоғары вольтты электрлік қуат желілері жанында пайдаланбаңыз. Бұл құралдың немесе аккумулятор картриджінің істен шығуына немесе сынуына алып келуі мүмкін.
18. Аккумуляторды балалардан аулақ ұстаңыз.

ОСЫ НҰСҚАУЛАРДЫ САҚТАҢЫЗ.

▲САҚ БОЛЫҢЫЗ: Тек түпнұсқа Makita аккумуляторларын пайдаланыңыз. Түпнұсқа емес Makita аккумуляторларын немесе өзгертілген аккумуляторларды пайдалану нәтижесінде өрт, жарақат алу немесе зақымдалуға себеп болатын аккумулятор жарылуына әкелуі мүмкін. Ол сондай-ақ Makita құралы мен зарядтау құрылғысы үшін Makita кепілдігінің күшін жояды.

Аккумулятордың максималды қызмет ету мерзімін сақтау бойынша кеңестер

1. Аккумулятор картриджін қуаты толығымен

таусылмас бұрын зарядтаңыз. Электр құралының қуаты аз екендігін байқаған кезде, құрал жұмысын тоқтатып, аккумулятор зарядтаңыз.

2. Толығымен зарядталған аккумулятор картриджін ешқашан қайта зарядтамаңыз. Артық зарядтау аккумулятордың қызмет ету мерзімін қысқартады.
3. Аккумулятор картриджін 10 °C – 40 °C (50 °F – 104 °F) бөлме температурасында зарядтаңыз. Зарядтамас бұрын аккумулятор картриджін суытыңыз.
4. Аккумулятор картриджін пайдаланбаған уақытта оны құралдан немесе зарядтау құрылғысынан алып тастаңыз.
5. Егер аккумулятор картриджін ұзақ уақыт бойы (алты айдан артық) пайдаланбаған болсаңыз, оны зарядтаңыз.

Сымсыз блокқа арналған маңызды қауіпсіздік нұсқаулары

1. Сымсыз блокты бөлшектемеңіз немесе өз бетінше ашып жөндемеңіз.
2. Сымсыз блокты кішкентай балалардан алшақ ұстаңыз. Кездейсоқ жұтып қойылса, дереу медициналық көмекке жүгініңіз.
3. Сымсыз блокты Makita құралдарымен ғана пайдаланыңыз.
4. Сымсыз блокты жаңбырдың астына немесе ылғалды жерлерге қоймаңыз.
5. Сымсыз блокты температурасы 50°C-ден (122°F) асатын жерлерде пайдаланбаңыз.
6. Сымсыз блокты кардиостимулятор сияқты медицина құралдары жақын орналасқан жерлерде қолданбаңыз.
7. Сымсыз блокты автоматтандырылған құрылғылар жақын орналасқан жерлерде қолданбаңыз. Қолданған жағдайда, автоматтандырылған құрылғылар дұрыс жұмыс істемеуі немесе қате пайда болуы мүмкін.
8. Температурасы жоғары жерлерде немесе статикалық электр қуаты немесе электрлік шу пайда болатын жерлерде сымсыз блокты қолданбаңыз.
9. Сымсыз блок электрмагниттік өрістер (EMF) шығарады, олар пайдаланушыға қауіпті емес.
10. Сымсыз блок дәл жұмыс істейтін аспап болып табылады. Сымсыз блокты құлатып немесе соғып алмаңыз.
11. Сымсыз блоктың клеммасын жалаң қолмен немесе металдан жасалған материалдармен ұстамаңыз.
12. Сымсыз блокты орнатқанда, аккумуляторды әрқашан өнімнен шығарып алыңыз.
13. Шаң мен судың ойыққа кірмейтін жерлерде ғана ойық қақпағын ашыңыз. Ойықтың кірісін әрқашан таза ұстаңыз.
14. Сымсыз блокты әрқашан дұрыс бағытта орнатаңыз.
15. Сымсыз блоктың сымсыз іске қосу түймесін тым қатты баспаңыз немесе ұшы өткір

затпен баспаңыз.

16. Жұмыс істеп тұрған кезде, әрқашан ойықтың қақпағын жабыңыз.
17. Құрылғыға қуат беріліп тұрған кезде сымсыз блокты ойықтан шығармаңыз. Бұлай істеу сымсыз блоктың ақаулығына себеп болуы мүмкін.
18. Сымсыз блоктағы жапсырманы алмаңыз.
19. Сымсыз блокқа ешқандай жапсырманы жабыстырмаңыз.
20. Сымсыз блокты статикалық электр қуаты немесе электрлік шу пайда болатын жерлерде қалдырмаңыз.
21. Сымсыз блокты қатты ыстық жерде қалдырмаңыз, мысалы, күн астында тұрған келікте.
22. Сымсыз блокты шаңды не ұнтақты жерде немесе жемір газ пайда болатын жерде қалдырмаңыз.
23. Температураның кенет өзгеруінен сымсыз блокқа ылғал пайда болуы мүмкін. Ылғал толығымен кепкенше сымсыз блокты пайдаланбаңыз.
24. Сымсыз блокты тазалау кезінде құрғақ жұмсақ шүберекпен сүртіңіз. Бензинді, сұйылтқышты, ток өткізгіш майларды немесе сол сияқты заттарды пайдаланбаңыз.
25. Сымсыз блокты сақтаған кезде оны берілген қапта немесе статикалық электр қуатын өткізбейтін контейнерде ұстаңыз.
26. Құралдағы ойыққа Makita сымсыз блогынан басқа ешқандай құрылғыларды қоспаңыз.
27. Құралды ойық қақпағы зақымдалған жағдайда пайдаланбаңыз. Судың, шаңның және кірдің ойыққа түсуі ақау тудыруы мүмкін.
28. Ойық қақпағын күштеп тартпаңыз не бұрамаңыз. Қақпақ құралдағы орнынан шығып кетсе, орнына келтіріңіз.
29. Ойық қақпағы жоғалса немесе бұзылса, ауыстырыңыз.

ОСЫ НҰСҚАУЛАРДЫ САҚТАҢЫЗ.

ФУНКЦИОНАЛДЫҚ СИПАТТАМАСЫ

▲САҚ БОЛЫҢЫЗ: құрылғының функциясын реттеу немесе тексеру алдында, әрдайым құрылғының өшірулі екеніне және аккумулятор картриджтерінің шығарылғанына көз жеткізіңіз.

Аккумулятор картриджін орнату немесе алу

▲САҚ БОЛЫҢЫЗ: Аккумулятор картриджін орнатпас немесе алмас бұрын, әрдайым құрылғыны өшіріңіз.

▲САҚ БОЛЫҢЫЗ: Аккумулятор картриджін орнатқан немесе алған кезде құрылғыны және аккумулятор картриджін мықтап ұстаңыз. Құрылғыны және аккумулятор картриджін мықтап ұстамағаннан олар қолыңыздан сырғанап түсіп, нәтижесінде құрылғының және аккумулятор картриджінің зақымдалуына және жеке жарақат алуға әкеп соқтыруы мүмкін.

Аккумулятор картридждерін орнату үшін аккумулятор картридждеріндегі тілшелерді корпусына ойықтарға туралап, картридждерді орнына сырғытып салыңыз. Сырт еткен дыбыс естілгенше, орнына итеріп салыңыз. Суретте көрсетілгендей қызыл индикаторлар көрініп тұрса, олар толық құлыпталған жоқ.

Аккумулятор картриджерін алу үшін картридждердің алдыңғы жағындағы түймелерді басып, оларды аккумулятор корпусынан сырғытып шығарып алыңыз.

► **Сурет1:** 1. Қызыл индикатор 2. Түйме 3. Оң жақ аккумулятор картриджі 4. Сол жақ аккумулятор картриджі

▲САҚ БОЛЫҢЫЗ: Аккумулятор картриджін әрдайым қызыл индикатор көрінбейтіндей етіп, толығымен орнатыңыз. Әйтпесе ол құрылғыдан кездейсоқ түсіп қалып, сізді немесе айналаңыздағы адамдарды жарақаттауы мүмкін.

▲САҚ БОЛЫҢЫЗ: Аккумулятор картриджін күштеп орнатпаңыз. Егер картридж жеңіл сырғымаса, демек ол дұрыс салынбаған.

Шаңсорғыштың екі аккумулятор ұясы бар. Қажеттілігіңізге сай екі немесе бір аккумуляторды таңдауға болады.

Екі аккумулятормен

Екі аккумулятормен үздіксіз жұмыс істеу жұмыс уақытын ұзартып, тазалауды тиімдірек етеді. Бірінші аккумулятордың қуаты таусылған кезде, шаңсорғыш автоматты түрде қуат көзін ауыстырып, екінші аккумулятормен жұмыс істей бастайды.

ЕСКЕРТПЕ: Оң жақ аккумулятор ойығының (шаңсорғыштың алдыңғы жағына қарағанда) сол жақ аккумулятор ойығына қарағанда басымдығы бар. Оң жақ аккумулятор ойығында аккумулятор орнатылмаса немесе оң жақ аккумулятор ойығындағы аккумулятордың қуаты таусылған кезде, сол жақ аккумулятор ойығы тек қуат көзі ретінде жұмыс істейді.

ЕСКЕРТПЕ: сол жақ аккумулятор ойығынан аккумуляторды алып, шаңсорғыш сол жақ аккумулятор ойығынан оң жақ аккумулятор ойығына қуат көзін ауыстырған кезде, жұмысты тоқтатпай-ақ, аккумуляторды қайта зарядтауға болады. Қуатталған аккумуляторды орнатқан соң, оң жақ аккумулятор ойығына басымдықты қайтару үшін шаңсорғышты өшіріп қосыңыз.

ЕСКЕРТПЕ: Шаңсорғыш бірінші аккумулятордан екіншісіне ауысқан кезде, жұмысын уақытша тоқтатып, біраз уақыт шаң сормауы мүмкін. Бұл ақау емес, кідірістен кейін шаңсорғыш қалпына келіп, бірден жұмысын жалғастырады.

Бір аккумулятормен

Оң немесе сол жақ аккумулятор ойығына қуат көзі ретінде бір аккумулятор ғана қажет. Шаңсорғыш қолжетімді аккумулятор ойығын автоматты түрде анықтайды.

Аккумулятордың қалған қуатын көрсету

Аккумулятордың қалған қуатын көрсету үшін аккумулятор картриджіндегі тексеру түймесін басыңыз. Индикатор шамдары бірнеше секунд жанып тұрады.

► **Сурет2:** 1. Индикатор шамдары 2. Тексеру түймесі

Индикатор шамдары			Қалған қуат
Жанып тұру	Өшірулі	Жыпылықтау	
			75% - 100%
			50% - 75%
			25% - 50%
			0% - 25%
			Аккумуляторды зарядтаңыз.
			Аккумулятор ақаулы болуы мүмкін.

ЕСКЕРТПЕ: Қолдану жағдайларына және қоршаған ортаның температурасына қарай көрсеткіш нақты қуаттан біршама ерекшеленуі мүмкін.

ЕСКЕРТПЕ: Аккумулятордың қорғаныс жүйесі жұмыс істегенде, бірінші (шеткі сол жақ) индикатор шамы жыпылықтайды.

Аккумулятордың қалған қуатының коммутаторда көрсетілуі

Аккумулятордың қалған қуатын коммутатордан қарауға болады. Аккумулятордың қалған қуатын көру үшін түймесігін басыңыз.

Коммутатордағы "L" және "R" сәйкесінше сол және оң жақ аккумулятор картридждерін білдіреді. Аккумулятор картриджін индикаторға қарап ауыстырыңыз.

► **Сурет3:** 1. Аккумулятор индикаторы 2. түймесігі

Аккумулятор индикаторының күйі			Аккумулятордың қалған қуаты
Қосулы	Өшірулі	Жыпылықтау	
			50% - 100%
			20% - 50%
			0% - 20%
			Аккумуляторды зарядтау

Құрылғының/аккумулятордың қорғаныс жүйесі

Құрылғының құрылғыны/аккумуляторды қорғау жүйесі бар. Бұл жүйе құрылғы мен аккумулятордың қызмет ету мерзімін ұзарту үшін мотордың қуат көзін автоматты түрде өшіреді. Бұл жағдайда, батарея индикаторы келесі кесте түрінде жанып тұрады.

Аккумулятор индикаторының күйі			Күй
Қосулы	Өшірулі	Жыпылықтаған	
			Артық жүктемеге қарсы қорғаныс (аккумулятор) / қызып кетуге қарсы қорғаныс (аккумулятор) / артық зарядтауға қарсы қорғаныс

Аккумулятор индикаторының күйі			Күй
Қосулы	Өшірулі	Жыпылықтаған	
			Қызып кетуге қарсы қорғаныс (құрылғы)

Құрылғы немесе аккумулятор төмендегі жағдайлардың біреуіне тап болса, құрылғы жұмыс барысында автоматты түрде өшеді:

Шамадан тыс жүктемеден қорғаныс

Құрылғы / аккумулятор әдеттегіден көп ток тартатын күйде жұмыс істесе, құрылғы автоматты түрде тоқтайды. Бұл жағдайда, құрылғыны өшіріңіз және құрылғының шамадан тыс жүктелуіне себеп болған жұмысты тоқтатыңыз. Содан кейін құрылғыны өшіріп қосыңыз.

Қызып кетуден қорғаныс

Қызып кетсе, құрылғы / аккумулятор автоматты түрде тоқтайды. Бұл жағдайда, құрылғыны қайта іске қоспай тұрып, құрылғыны / аккумуляторды суытып алыңыз.

Зарядтың шамадан тыс таусылуынан қорғаныс

Аккумулятордың қалған қуаты төмен болған кезде, құрылғы автоматты түрде тоқтайды. Ауыстырып-қосқыштары істеп тұрса да, өнім жұмыс істемесе, аккумуляторларды құрылғыдан алып, оларды зарядтаңыз.

Басқа ақаулардан қорғау

Сондай-ақ қорғау жүйесі құрылғыны зақымдайтын басқа ақаулардан қорғау үшін жасалған және құрылғыны автоматты түрде тоқтатуға мүмкіндік береді. Құрылғы уақытша тоқтап немесе жұмыс кезінде тоқтап қалса, ақауларды жою үшін келесі қадамдардың барлығын орындаңыз.

1. Құрылғыны өшіріңіз, содан кейін қайта іске қосу үшін оны қайтадан қосыңыз.
2. Аккумулятор(лар)ды зарядтаңыз немесе оны/ оларды қайта зарядталған аккумулятор(лар) мен ауыстырыңыз.
3. Құрылғы мен аккумулятор(лар)ды суытыңыз.

Қорғау жүйесін қалпына келтіру арқылы жақсарту болмаса, Makita компаниясының жергілікті қызмет көрсету орталығына хабарласыңыз.

Ауыстырып-қосқыш блогының орны

Төменгі белбеудің бүйірлік жағына ауыстырып-қосқыш блогын ілуге болады. Ауыстырып-қосқыш қажетті жағына кеткенше сымды орналастырыңыз. Сымның зақымдалуын болдырмау үшін сымды көрсетілген ойық арқылы өткізіңіз.

► **Сурет4:** 1. Ойық 2. Сым

Белбеулерді баптау

Иықбаулар, үстіңгі және төменгі белдіктердің беріктігін баптауға болады. Алдымен, иықбаулар арқылы қолды салып, төменгі және үстіңгі белдіктерін бекемдеңіз. Бекемдеу үшін, бау шетін көрсетілгендей тартыңыз. Босату үшін, бекіткіш шетін тартыңыз.

Төменгі белдік

► **Сурет5:** 1. Бау 2. Бекіткіш

Иықбаулар

► **Сурет6:** 1. Бау 2. Бекіткіш

Үстіңгі белдік

► **Сурет7:** 1. Бау 2. Бекіткіш

Тасымал ілмегі

Шаңсорғыш корпусын қолданған кезде, аспалы ілмекті үнемі ұстаңыз.

► **Сурет8:** 1. Тасымал ілмегі

Күту режимінің ауыстырып-қосқышы

Күту режимінің ауыстырғышы — сымсыз активация функциясын қосатын/өшіретін ауыстырғыш. Шаңсорғыш ауыстырғыштың позициясына қарамастан күту режимінде болады және ҚОСУ/ӨШІРУ түймешігі басылған кезде іске қосылады.

► **Сурет9:** 1. Күту режимінің ауыстырып-қосқышы

Ауыстыру орны		Күй
AUTO	I (ON)	Шаңсорғыш күту режимінде және сымсыз белсендіру функциясы қолжетімді.
	O (OFF)	Шаңсорғыш күту режимінде, бірақ сымсыз белсендіру функциясы қолжетімсіз.

Ауыстырып-қосқыштың әрекеті

Шаңсорғышты іске қосу үшін түймешігін басыңыз.

Өшіру үшін түймешігін қайта басыңыз.

түймешігін басып шаңсорғыштың сорғызу қуатын үш сатыда өзгертуге болады. Осы түймешік басылған сайын 1–3 аралығындағы режимдер қайталанып қосылады.

► **Сурет10:** 1. Сорғызу қуатын өзгертетін түймешік 2. ҚОСУ/ӨШІРУ түймешігі

Дегей	Индикация	Режим
1		Қалыпты жылдамдық режимі
2		Жоғары жылдамдық режимі

Деңгей	Индикация	Режим
3		Максималды жылдамдық режимі

ЕСКЕРТПЕ: шаңсорғышты қоспай тұрып, сорғызу қуатын өзгертуге болады.

ЕСКЕРТПЕ: шаңсорғыш жұмысты соңғы рет пайдаланылған сорғызу қуатымен іске қосылады.

ЕСКЕРТПЕ: Аккумулятор құрылғы өшірілген бойда, мотор айналып тұрғанда шығарылса, шаңсорғыш соңғы рет орындалған операциядағы сорғызу қуатымен іске қосылмауы мүмкін.

Шланг таспасы

Шланг таспасын шлангіні немесе иілгіш резеңке саптаманы ұстауға пайдалануға болады. Шаңсорғыш корпусына шлангіні бекіту үшін корпустың слот арқылы шланг таспасын өткізіңіз. Шланг таспасын бүйір жағына тіркей аласыз.

► **Сурет11:** 1. Шланг таспасы 2. Слот 3. Шланг

Манжеттерді көрсетілгендей тасу үшін төменгі белдіктегі ілмектерді пайдалануға болады.

► **Сурет12:** 1. Айналым 2. Манжет

ҚҰРАСТЫРУ

▲ САҚ БОЛЫҢЫЗ: Құрылғымен кез келген жұмыс істемес бұрын, әрдайым құрылғының өшірулі екендігіне және аккумулятор картриджінің алынғанына көз жеткізіңіз.

Жинақтау шлангісі

Шаңсорғыш корпусына шланг манжетін салып, оны сағат тіліне қарсы бұраңыз.

► **Сурет13:** 1. Шланг манжеті 2. Шаңсорғыш корпусы

Құралды жалғау

Бүгілген түтік жинағы шлангіге тіркелсе, бүгілген түтік жинағының жалғастырғышын босатып, оны алыңыз.

► **Сурет14:** 1. Шланг 2. Бүгілген түтік жинағы 3. Жалғастырғыш

1. Шаңды жою үшін алдыңғы манжетті шлангіге тіркеңіз.

Алдыңғы манжетті жалғаған кезде оның шлангіге берік бұралғанына көз жеткізіңіз.

2. Алдыңғы манжетті құралдың шығару құралына жалғаңыз.

► **Сурет15:** 1. Алдыңғы манжет 2. Шығару құралы 3. Шланг

Шлангіні ұстап тұрып сағат тіліне қарсы бұрау арқылы алдыңғы манжетті ажыратуға болады.

ЕСКЕРТПЕ: Үйлесімді алдыңғы манжетті үнемі пайдаланыңыз. 24-ші алдыңғы манжетті пайдаланған кезде оны шлангіге жалғанған 22-ші алдыңғы манжетке тіркеңіз.

► **Сурет16:** 1. 22 алдыңғы қалпақшасы 2. 24 алдыңғы қалпақшасы

Шаңсорғыш ретінде пайдалану

Бұл өнімді шаңсорғыш ретінде пайдалану керек болса, төмендегі процедураларды орындаңыз.

НАЗАР САЛЫҢЫЗ: Алдыңғы манжет шлангіге тіркелсе, ең алдымен соны алыңыз.

ЕСКЕРТПЕ: Бүгілген түтік жинағы, ұзартқыш таяқша және саптамалар кейбір елдерде қосымша керек-жарақтар ретінде беріледі.

ЕСКЕРТПЕ: Бүгілген түтік жинағының екі түрі бар; біреуі сырғымалы ұзартқыш таяқшаға арналған және біреуі сақина түріндегі ұзартқыш таяқшаға арналған. Бүгілген түтік жинағын дайындасаңыз, қажетті ұзартқыш таяқша түріне сәйкес біреуін таңдаңыз.

1. Бүгілген түтік жинағының жалғастырғышын шлангіге бекітіңіз.

► **Сурет17:** 1. Шланг 2. Бүгілген түтік жинағы 3. Жалғастырғыш

Бүгілген түтік жинағын алу үшін бүгілген түтік жинағының жалғастырғышын шлангіден босатыңыз.

2. Саптаманы ұзартқыш таяқшаға бұрап салыңыз.

► **Сурет18:** 1. Ұзартқыш таяқша 2. Иілгіш резеңке саптама 3. Т пішіндес саптама 4. Т пішіндес саптама (теріс)

ЕСКЕРТПЕ: Салу кезінде саптаманы бұрасаңыз, саптаманы ұзартқыш таяқшаға берік тіркеуге болады.

3. Ұзартқыш таяқша түріне байланысты төмендегі процедураларды орындаңыз:

ЕСКЕРТПЕ: Сырғымалы ұзартқыш таяқша мен сақина түріндегі ұзартқыш таяқша бір-бірімен үйлесімді емес. Сырғымалы ұзартқыш таяқшаны сақина түріндегі ұзартқыш таяқшаға немесе керісінше өзгерту керек болса, бүгілген түтік жинағын да өзгертіңіз.

Сырғымалы ұзартқыш таяқшаға арналған

Шаңсорғыш корпусын іліп, ұзартқыш таяқшаның бүгілген түтік жинағына сырт еткенше салыңыз. Ажырату үшін ұзартқыш таяқшаны түймені басып шығарыңыз.

► **Сурет19:** 1. Бүгілген түтік жинағы 2. Түйме 3. Сырғымалы ұзартқыш таяқша 4. Иілгіш резеңке саптама

Таяқша ұзындығын реттеуге болады.

Сырғыту түймесін басу арқылы таяқша ұзындығын реттеңіз. Сырғыту түймесі босатқан кезде ұзындығы құлыпталады.

► **Сурет20:** 1. Сырғыту түймесі

Сақина түріндегі ұзартқыш таяқшаға арналған

Шаңсорғыш корпусын іліп, ұзартқыш таяқшаның бүгілген түтік жинағына бұрап салыңыз. Ажырату

үшін оны бұрап шығарыңыз.

- **Сурет21:** 1. Бүгілген түтік жинағы 2. Сақина түріндегі ұзартқыш таяқша 3. Иілгіш резеңке саптама

ЕСКЕРТПЕ: Бүгілген түтік жиынтығына иілгіш резеңке саптаманы түтік құлпын пайдаланбай, тікелей бекітуге болады.

Таяқша ұзындығын реттеуге болады.

Таяқшадағы сақинаны босатып, таяқшаның ұзындығын реттеңіз. Сақинаны қажетті ұзындығынан бекемдеңіз.

- **Сурет22:** 1. Сақина

Шланг ілмегі

Жұмысты уақытша тоқтатқан кезде төменгі белдіктің ілуге арналған бөлігіне таяқшаны ілу үшін бүгілген түтік жинағындағы ілмекті пайдалануға болады.

- **Сурет23:** 1. Ілгек 2. Төменгі тартпабау 3. Ілуге арналған бөлік

Сүзгіш қапшығын/шаң қапшығын орнату

Қосымша керек-жарақ

▲ САҚ БОЛЫҢЫЗ: Зақымданған сүзгіш қапшығын пайдаланбаңыз. Дұрыс орнатылған сүзгіш қапшығымен шаңсорғышты әрқашан пайдаланыңыз. Болмаса, тазалағыштан сорылған шаңды немесе бөлшектерді шығаруға болады және олар оператордың тыныс алу аруына себеп болуы мүмкін.

Шаңсорғышты пайдалану алдында, шаң қапшығын не болмаса сүзгіш қапшығын орнатыңыз.

- Шаң қапшығын тазалау арқылы бірнеше рет қолдануға болады.
- Сүзгіш қапшығы уақытша пайдалануға арналған. Сүзгіш қапшығы толған кезде оны босатпастан толығымен тастаңыз.

НАЗАР САЛЫҢЫЗ: Сүзгіш қапшығы әлдеқашан толы болса, жаңа біреуімен ауыстырыңыз. Шаң қапшығы әлдеқашан толық болса, оны босатыңыз. Толы сүзгіш қапшығын/шаң қапшығын үздіксіз пайдалану сору қуатының төмендеуіне әкеледі.

НАЗАР САЛЫҢЫЗ: Қозғалтқышқа шаңның түсуін болдырмас үшін:

- Пайдалану алдында, сүзгіш қапшығы/шаң қапшығы орнатылғанына көз жеткізіңіз.
- Сынған немесе жыртылған қапшықты пайдаланбаңыз.

Әйтпесе қозғалтқыш сынуы мүмкін.

НАЗАР САЛЫҢЫЗ: Сүзгіш қапшығын/шаң қапшығын орнату кезінде, картонды оның саңылауына қарай бүктемеңіз.

НАЗАР САЛЫҢЫЗ: Сүзгіш қапшығы/шаң қапшығы құрылғы жұмысының атқарылуын қамтамасыз ететін шаңсорғыштың маңызды құрамдас бөлігі болып табылады. Түпнұсқалы емес сүзгі қапшығын/шаң қапшығын пайдалану түтін немесе тұтануға себеп болуы мүмкін.

ЕСКЕРТПЕ: Шаңсорғыштың ішіне сүзгіш қапшығы/шаң қапшығы орнатылмаған жағдайда алдыңғы қақпағы толықтай жабылмайды.

- **Сурет24**

1. Тетігін босатып, алдыңғы қақпақты ашыңыз.

- **Сурет25:** 1. Тетік 2. Алдыңғы қақпақ

2. Сүзгі қапшығын бөлменің үстіңгі жағындағы ойыққа көрсетілгендей салыңыз.

- **Сурет26:** 1. Тесік 2. Сүзгіш қапшығы

Сүзгі қапшығын пайдаланған кезде, шаң қапшығы ернеуін ойыққа салыңыз.

- **Сурет27:** 1. Тесік 2. Ернеу 3. Шаң қапшығы

3. Сүзгіш қапшығы саңылауын шланг манжетімен туралап, картон бөлігін шетіне басыңыз. Сүзгіш қапшығындағы резеңке сақина шланг манжетіндегі қабырғаға өткеніне көз жеткізіңіз.

- **Сурет28:** 1. Сүзгіш қапшығындағы резеңке сақина 2. Шланг манжетіндегі қабырға 3. Сүзгіш қапшығындағы картон бөлігі 4. Шланг манжети

4. Алдыңғы қақпақты міндетті түрде бекітіңіз.

▲ САҚ БОЛЫҢЫЗ: ысырманы ілу кезінде және алдыңғы қақпақты жабу кезінде саусақтарыңызды қысып алмаңыз.

Бау жапқышы

Қосымша керек-жарақ

Бау жапқышын пайдаланып, бекіткенде, төмендегі процедураны орындаңыз.

ЕСКЕРТПЕ: Бау жапқышын орнатқан кезде, бау жапқышының алдыңғы және артқы жағын шатастырып алмаңыз.

ЕСКЕРТПЕ: Бау жапқышын жууға болады. Затбелгідегі жуу нұсқауларын орындаңыз.

► **Сурет29**

1. Бау жапқышын баудың үстіне жайыңыз.
- **Сурет30**
2. Баудың иық баулығын бау жапқышының велкро бекіткіштерімен бекітіңіз. Бау жапқышының таспасын бауға іліңіз.
- **Сурет31**

ПАЙДАЛАНУ

⚠ ЕСКЕРТУ: Операторларға шаңсорғышты пайдалану нұсқауы берілуі керек.

⚠ ЕСКЕРТУ: Бұл шаңсорғыш қауіпті шаңды соруға арналмаған.

⚠ САҚ БОЛЫҢЫЗ: Бұл шаңсорғыш тек құрғақ күйде пайдалануға арналған.

⚠ САҚ БОЛЫҢЫЗ: Жұмыс барысында артыңыздағы шаңсорғыштан абай болыңыз. Шаңсорғыш корпусы қабырғаға соғылса немесе шланг кедергілерге ілінсе, теңгеріміңізді жоғалтуыңыз мүмкін.

1. Шаңсорғыш корпусын іліп, үстіңгі және төменгі белдіктерді бекемдеңіз. Беріктігін қажетінше реттеңіз.

► **Сурет32**

2. Шаң сорғыза бастау үшін ① түймешігін басыңыз. Сорғызу қуатын өзгерту қажет болса,  түймешігін қажетті сорғызу қуаты тандалғанша басыңыз. Тоқтату үшін ① түймешігін басыңыз.

► **Сурет33**

Пайдаланған кезде, пультті төменгі тартпабауға немесе D пішінді тоғаға іліңіз.

► **Сурет34:** 1. D пішінді тоға 2. Төменгі тартпабау

3. Толған сүзгіш дорбаны ауыстырыңыз. Алдыңғы қақпақты ашып, сүзгіш дорбаны шығарыңыз. Сүзгіш дорбаның аузын жабу үшін тесігі бар жақтағы таспаны тартып, сүзгіш дорбаны тұтас қоқысқа тастаңыз.

► **Сурет35:** 1. Жолақ

Шаң қапшығын пайдаланған кезде шаң қапшығын алып, ысырмасын босату арқылы шаңды шығарыңыз.

► **Сурет36:** 1. Ысырма

НАЗАР САЛЫҢЫЗ: сүзгіш дорбаны/шаң қапшығын немесе басқа ауыр заттарды алдыңғы қақпақтың үстіне қоймаңыз. Құрылғы құлап кетуі мүмкін.

НАЗАР САЛЫҢЫЗ: сүзгіш дорбаның толып-толмағанын ара-тұра тексеріп тұрыңыз. Сүзгіш дорба толып тұрғанда пайдалана беру салдарынан сорғызу қуаты төмендейді.

НАЗАР САЛЫҢЫЗ: Қолданылған сүзгіш қапшығын пайдаланбаңыз. Сүзгіш қапшығы бір рет пайдалануға арналған. Сүзгіш қапшығын қайта-қайта пайдалану сүзгіштің бітелуіне және шаңсорғыштың зақымдалуына себеп болуы мүмкін. Қапшықты қайта-қайта пайдалану керек болса, шаң қапшығын пайдаланыңыз.

СЫМСЫЗ ІСКЕ ҚОСУ ФУНКЦИЯСЫ

Сымсыз іске қосу функциясымен орындалатын жұмыстар

Сымсыз іске қосу функциясы таза және ыңғайлы түрде жұмыс істеуді қамтамасыз етеді. Құралды шаңсорғышқа жалғау арқылы шаңсорғышты автоматты түрде құралдың ауыстырып-қосқышымен іске қосуға болады.

► **Сурет37**

НАЗАР САЛЫҢЫЗ: Шаңсорғышты сымсыз іске қосу функциясымен пайдаланған кезде, құралдың пайдалану нұсқаулығымен танысып шығыңыз.

НАЗАР САЛЫҢЫЗ: Сымсыз блокты белшектемеңіз немесе өз бетінше ашып жөндемеңіз.

НАЗАР САЛЫҢЫЗ: Сымсыз блок слотынан келетін шаңды болдырмау үшін жұмыс істеу және сақтау барысында қақпақты үнемі берік жабыңыз.

НАЗАР САЛЫҢЫЗ: Қуат берілген кезде, сымсыз блокты алуға болмайды. Бұлай істеу сымсыз блоктың ақаулығына себеп болуы мүмкін.

НАЗАР САЛЫҢЫЗ: Сымсыз іске қосу түймесін тым қатты баспаңыз және/немесе ұшы өткір затпен баспаңыз.

ЕСКЕРТПЕ: Сымсыз іске қосу функциясына сымсыз блопен жабдықталған Makita құралдары қажет.

ЕСКЕРТПЕ: Сымсыз іске қосу функциясын әрбір құралмен алғаш рет пайдаланудан бұрын құралды тіркеу қажет. Құралды тіркеуді аяқталғаннан кейін, құралдан бас тарту болмаса, қайта тіркеу қажет емес.

ЕСКЕРТПЕ: Тіркеуден бұрын, сымсыз блоктың дұрыс орнатылғанына көз жеткізіңіз.

ЕСКЕРТПЕ: Бір сымсыз блок басқа сымсыз блоктармен ең жоғары 10 байланысты тіркей алады. Бір сымсыз блокқа 10-нан аса сымсыз блок тіркелсе, бұрын тіркелген біреуінен автоматты түрде бас тартылады.

ЕСКЕРТПЕ: Сымсыз іске қосу түймесінің орны құралға байланысты өзгереді.

ЕСКЕРТПЕ: Шаңсорғыш ① түймесігі күту режимінің ауыстырғышы «I (қосулы)» күйіне орнатылған кезде басылғанда да іске қосылады. Дегенмен, сымсыз активация функциясы пайдаланылған кезде ① түймесігі істемейді.

Сымсыз блокты орнату

▲САҚ БОЛЫҢЫЗ: Сымсыз блокты орнату кезінде шаңсорғышты тегіс және тұрақты бетке қойыңыз.

НАЗАР САЛЫҢЫЗ: Сымсыз блокты орнатудан бұрын, шаңсорғышты шаң мен кірден тазартыңыз. Шаң немесе кір сымсыз блок ойығының ішіне түсуі қауа тудыруы мүмкін.

НАЗАР САЛЫҢЫЗ: Статика тудыратын ақаулықтарға жол бермеу үшін, сымсыз блокты көтеруден бұрын, металл бөлшек сияқты статикалық разрядты материалдарды ұстап көріңіз.

НАЗАР САЛЫҢЫЗ: Сымсыз блокты орнату кезінде, оның дұрыс бағытта енгізілгеніне және қақпақтың толық жабылғанына әрқашан көз жеткізіңіз.

1. Шаңсорғыштағы қақпақты суретте көрсетілгендей ашыңыз.

► **Сурет38:** 1. Қақпақ

2. Сымсыз блокты ойыққа салып, қақпағын жабыңыз.

Сымсыз блокты салу кезінде, дөңес бөліктерді ойықтағы қуыс бөліктермен туралаңыз.

► **Сурет39:** 1. Сымсыз блок 2. Дөңес бөлік 3. Қақпақ 4. Қуыс бөлік

Сымсыз блокты алу кезінде қақпағын баяу ашыңыз. Қақпақтың артындағы ілмектер сымсыз блокты қақпақ көтерілген кезде көтереді.

► **Сурет40:** 1. Сымсыз блок 2. Ілмек 3. Қақпақ

Сымсыз блокты алғаннан кейін, оны берілген қапта немесе статикалық электр қуатын өткізбейтін контейнерде ұстаңыз.

НАЗАР САЛЫҢЫЗ: Сымсыз блокты алу кезінде әрқашан қақпақтың артындағы ілмектерді пайдаланыңыз. Ілмектер сымсыз блокты іліп алмаса, қақпақты толық жауып, қайта баяу ашыңыз.

Шаңсорғышқа арналған құралды тіркеу

ЕСКЕРТПЕ: Сымсыз іске қосу функциясына қолдау көрсететін Makita шаңсорғышы құралды тіркеу үшін қажет.

ЕСКЕРТПЕ: Құралды тіркеуді бастаудан бұрын сымсыз блокты құралға орнатуды аяқтаңыз.

ЕСКЕРТПЕ: Құралды тіркеу кезінде, құралдың ауыстырып-қосқыш шүріппесін тартуға немесе шаңсорғыштың сору ауыстырып-қосқышын басуға болмайды.

ЕСКЕРТПЕ: Сондай-ақ құралдың пайдалану нұсқаулығын қараңыз.

Шаңсорғышты құралдың ауыстырып-қосқышы арқылы іске қосқыңыз келсе, алдымен құрал тіркеуді аяқтаңыз.

1. Сымсыз блоктарды шаңсорғыш пен құралға орнатыңыз.

2. Аккумуляторларды шаңсорғыш пен құралға орнатыңыз.

3. Шаңсорғыштың күту режимінің ауыстырып-қосқышын "I (ҚОСУЛЫ)" күйіне орнатыңыз.

► **Сурет41:** 1. Күту режимінің ауыстырып-қосқышы

4. Сымсыз іске қосу шамы жасыл түспен жанбайынша, шаңсорғыштағы сымсыз іске қосу функциясының түймесін 3 секунд бойы басып тұрыңыз. Содан кейін құралдың да сымсыз іске қосу функциясының түймесін дәл солай басыңыз.

► **Сурет42:** 1. Сымсыз іске қосу түймесі 2. Сымсыз іске қосу шамы

Шаңсорғыш пен құрал сәтті жалғанса, сымсыз іске қосу шамдары 2 секунд бойы жасыл түсті болып, содан кейін көк түсті болып жыпылықтайды.

ЕСКЕРТПЕ: 20 секунд өткеннен кейін, сымсыз іске қосу шамдары жасыл түсті болып жыпылықтауын тоқтатады. Шаңсорғышта сымсыз іске қосу шамы жыпылықтап тұрған кезде, құралдағы сымсыз іске қосу түймесін басыңыз. Сымсыз іске қосу шамы жасыл түспен жыпылықтамаса, сымсыз іске қосу функциясының түймесін басып тұрыңыз.

ЕСКЕРТПЕ: Шаңсорғыш үшін екі немесе одан көп құрал тіркеу кезінде құралдарды бір-бірден тіркеңіз.

Сымсыз іске қосу функциясын қосу

ЕСКЕРТПЕ: Сымсыз іске қосу үшін шаңсорғышқа арналған құралды тіркеуді аяқтаңыз.

ЕСКЕРТПЕ: Әрдайым шаңсорғышты сымсыз іске қосу шамының күйін көре алатындай орналастырыңыз.

ЕСКЕРТПЕ: Сондай-ақ құралдың пайдалану нұсқаулығын қараңыз.

Шаңсорғышқа құралды тіркегеннен кейін, шаңсорғыш құралдың ауыстырып-қосқышымен автоматты түрде іске қосылады.

1. Сымсыз блоктарды шаңсорғыш пен құралға орнатыңыз.
2. Аккумуляторларды шаңсорғыш пен құралға орнатыңыз.
3. Шаңсорғыштың шлангісін құралға жалғаңыз.

► Сурет43

4. Шаңсорғыштың күту режимінің ауыстырып-қосқышын "I (ҚОСУЛЫ)" күйіне орнатыңыз. Сымсыз іске қосу шамы көк түсті болып жанады.

► Сурет44: 1. Күту режимінің ауыстырып-қосқышы

5. Құралдағы сымсыз іске қосу түймесін тез басыңыз. Сымсыз іске қосу шамы көк түсті болып жанады.

► Сурет45: 1. Сымсыз іске қосу түймесі 2. Сымсыз іске қосу шамы

6. Құралды қосыңыз. Құрал істеп тұрғанда шаңсорғыштың істеп тұрғанын тексеріңіз.

▲ САҚ БОЛЫҢЫЗ: Құралмен жұмысты бастау алдында сымсыз белсендіру функциясының жұмысын үнемі тексеріңіз.

Сымсыз іске қосу функциясын тоқтату үшін, құралдағы сымсыз іске қосу түймесін басыңыз немесе шаңсорғыштағы күту режимінің ауыстырып-қосқышын "O (ӨШІРУЛІ)" күйіне орнатыңыз.

ЕСКЕРТПЕ: 2 сағат бойы жұмыс орындалмаса, сымсыз іске қосу шамы көк түсті болып жанып-сөнуін тоқтатады. Мұндай жағдайда, құралдағы сымсыз белсендіру түймелерін қайта басыңыз.

ЕСКЕРТПЕ: Шаңсорғыш кідіріспен іске қосылады/тоқтайды. Шаңсорғыш құралдың ауыстырып-қосқыш жұмысын анықтау кезінде уақыт кідірісі болады.

ЕСКЕРТПЕ: Сымсыз блоқтың беріліс қашықтығы орналасқан жері мен қоршаған орта жағдайларына байланысты әртүрлі болуы мүмкін.

ЕСКЕРТПЕ: Бір шаңсорғышқа екі немесе одан көп құрал тіркелген кезде, басқа пайдаланушы сымсыз түрде іске қосу функциясын пайдаланып жатқандықтан, құралды қоспасаңыз да шаңсорғыш іске қосылуы мүмкін.

Шаңсорғышқа арналған құралды тіркеуден бас тарту

Шаңсорғышқа арналған құралды тіркеуден бас тарту кезінде келесі процедураларды орындаңыз.

1. Сымсыз блоктарды шаңсорғыш пен құралға орнатыңыз.

2. Аккумуляторларды шаңсорғыш пен құралға орнатыңыз.

3. Шаңсорғыштың күту режимінің ауыстырып-қосқышын "I (ҚОСУЛЫ)" күйіне орнатыңыз.

► Сурет46: 1. Күту режимінің ауыстырып-қосқышы

4. Шаңсорғыштағы сымсыз іске қосу түймесін 6 секунд басыңыз. Сымсыз іске қосу шамы жасыл түспен жыпылықтап, содан кейін қызыл түске ауысады. Содан соң, құралдың сымсыз іске қосу түймесін дәл солай басыңыз.

► Сурет47: 1. Сымсыз іске қосу түймесі 2. Сымсыз іске қосу шамы

Бас тарту процедурасы сәтті орындалса, сымсыз іске қосу шамдары 2 секунд бойы қызыл түсті болып, содан кейін көк түсті болып жанып-сөнеді.

ЕСКЕРТПЕ: 20 секунд өткеннен кейін сымсыз іске қосу шамдары қызыл түсті болып жыпылықтауын тоқтатады. Шаңсорғышта сымсыз іске қосу шамы жыпылықтап тұрған кезде, құралдағы сымсыз іске қосу түймесін басыңыз. Сымсыз іске қосу шамы қызыл түспен жыпылықтамаса, сымсыз іске қосу функциясының түймесін басып тұрыңыз.

Барлық құрал тіркеу жазбаларын жою

Шаңсорғыштан барлық құрал тіркеу жазбаларын келесі жолмен жоюға болады.

► Сурет48: 1. Күту режимінің ауыстырып-қосқышы 2. Сымсыз іске қосу түймесі 3. Сымсыз іске қосу шамы

1. Шаңсорғышқа сымсыз блоқты орнатыңыз.

2. Аккумуляторларды шаңсорғышқа орнатыңыз.

3. Күту режимінің ауыстырып-қосқышын "I (ҚОСУЛЫ)" күйіне орнатыңыз.

4. Сымсыз іске қосу шамы қызыл түспен жыпылықтағанша (бір секундта шамамен екі рет), сымсыз іске қосу түймесін 6 секундтай ұстап тұрыңыз.

5. Сымсыз іске қосу шамы қызыл түспен жыпылықтауды бастаған кезде, сымсыз іске қосу түймесін босатыңыз. Содан кейін сымсыз іске қосу түймесін қайтадан 6 секундтай басыңыз.

6. Сымсыз іске қосу шамы қызыл түспен жыпылықтай бастаған кезде (бір секундта шамамен 5 рет), сымсыз іске қосу түймесін босатыңыз. Сымсыз іске қосу шамы алдымен қызыл түспен жанып, содан кейін сөнген кезде, барлық құрал тіркеу жазбалары жойылады.

ЕСКЕРТПЕ: Сымсыз іске қосу шамы қызыл түспен жыпылықтамаса, сымсыз іске қосу функциясының түймесін тез басып, әрекетті қайталаңыз.

Сымсыз іске қосу шамының күй сипаттамасы

► **Сурет49:** 1. Сымсыз іске қосу түймесі 2. Сымсыз іске қосу шамы

Сымсыз іске қосу шамы сымсыз іске қосу функциясының күйін көрсетеді. Шам күйінің мағынасын төмендегі кестеден қараңыз.

Күй	Сымсыз іске қосу шамы				Сипаттамасы
	Түсі	<input type="checkbox"/> Қосулы	<input checked="" type="checkbox"/> Жыпылықтау	Ұзақтығы (шамамен)	
Күту режимі	Көк	<input checked="" type="checkbox"/>		Шаңсорғыш: жалғастыруда Құрал: 2 сағат	Құрал тіркеуді күтуде немесе сымсыз іске қосу функциясы қолжетімді. Күту режимінің ауыстырып-қосқышы "I (ҚОСУЛЫ)" күйіне орнатылған кезде, шаңсорғыш шамы жанып-сөнеді. Сымсыз іске қосу түймесін басқан кезде, құрал шамы жыпылықтайды. 2 сағат бойы жұмыс орындалмаса, құрал шамы автоматты түрде өшеді.
		<input type="checkbox"/>		Құрал іске қосулы кезде.	Шаңсорғыштың сымсыз іске қосу функциясы қолжетімді және құрал қосулы.
Құралды тіркеу	Жасыл	<input checked="" type="checkbox"/>		20 секунд	Құралды тіркеуге дайын. Тіркелетін құралды іздеуде.
		<input type="checkbox"/>		2 секунд	Құралды тіркеу процедурасы аяқталды. Сымсыз іске қосу шамы көк түсті болып жыпылықтауды бастайды.
Құрал тіркеуден бас тарту/ жою	Қызыл	<input checked="" type="checkbox"/> (баяу: 2 рет/секунд)		20 секунд	Құрал тіркеуден бас тартуға дайын. Бас тарту қажет құралды іздеуде.
		<input checked="" type="checkbox"/> (жылдам: 5 рет/секунд)		Сымсыз іске қосу түймесі басылған уақытта.	Құралдың барлық тіркеу жазбаларын жойып жіберуге дайын.
		<input type="checkbox"/>		2 секунд	Құралды тіркеу процедурасы болдырылмады/жойылды. Сымсыз іске қосу шамы көк түсті болып жыпылықтауды бастайды.
Басқалары	Қызыл	<input type="checkbox"/>		3 секунд	Сымсыз блокқа қуат беріліп, сымсыз іске қосу функциясы қосылуда.
	Өшірулі	-		-	Күту режимінің ауыстырып-қосқышы "I (ҚОСУЛЫ)" күйіне қойылмаған.

Сымсыз іске қосу функциясы үшін ақаулықтарды түзету

Жөндеу жұмыстарына тапсырыс беруден бұрын, тексерулер жүргізіңіз. Нұсқаулықта көрсетілмеген мәселелер анықталса, құралды бөлшектемеңіз. Makita компаниясының өкілетті қызмет көрсету орталықтарына хабарласыңыз және жөндеу үшін әрқашан Makita қосалқы бөлшектерін пайдаланыңыз.

Ақаулы күйі	Ықтимал себебі (ақаулық)	Шешім
Сымсыз іске қосу шамы жанбайды/ жыпылықтамайды.	Сымсыз блок шаңсорғышқа және/ немесе құралға орнатылған жоқ. Сымсыз блок шаңсорғышқа және/ немесе құралға дұрыс орнатылған жоқ.	Сымсыз блокты дұрыс орнатыңыз.
	Сымсыз блоктың клеммасы және/ немесе ойығы кірлеген.	Сымсыз блоктың клеммасындағы шаң мен кірді мұқият сүртіп, шаңсорғыш және/немесе құрал ойығын тазалаңыз.
	Құралдағы сымсыз іске қосу түймесі басылмаған.	Құралдағы сымсыз іске қосу түймесін тез басыңыз. Сымсыз іске қосу шамы көк түсте жанып-сөнгеніне көз жеткізіңіз.
	Шаңсорғыштың күту режимінің ауыстырып-қосқышы "I (ҚОСУЛЫ)" күйіне орнатылмаған.	Шаңсорғыштың күту режимінің ауыстырып-қосқышын "I (ҚОСУЛЫ)" күйіне орнатыңыз.
	Қуат көзі жоқ	Құралды және шаңсорғышты қуат көзіне қосыңыз.

Ақаулы күйі	Ықтимал себебі (ақаулық)	Шешім
Құралды тіркеуді сәтті аяқтау/ құралды тіркеуден сәтті бас тарту мүмкін емес.	Сымсыз блок шаңсорғышқа және/ немесе құралға қойылмаған. Сымсыз блок шаңсорғышқа және/ немесе құралға дұрыс орнатылған.	Сымсыз блокты дұрыс орнатыңыз.
	Сымсыз блоктың клеммасы және/ немесе ойығы кірлеген.	Сымсыз блоктың клеммасындағы шаң мен кірді мұқият сүртіп, шаңсорғыш және/немесе құрал ойығын тазалаңыз.
	Шаңсорғыштың күту режимінің ауыстырып-қосқышы "I (ҚОСУЛЫ)" күйіне орнатылмаған.	Шаңсорғыштың күту режимінің ауыстырып-қосқышын "I (ҚОСУЛЫ)" күйіне орнатыңыз.
	Қуат көзі жоқ	Құралды және шаңсорғышты қуат көзіне қосыңыз.
	Дұрыс емес жұмыс	Сымсыз іске қосу функциясының түймесін қысқаша басып, құралды тіркеу/құралды тіркеуден бас тарту процедураларын қайта орындаңыз.
	Құрал мен шаңсорғыш бір-бірінен алыс орналасқан (беріліс ауқымынан тыс).	Құрал мен шаңсорғышты бір-біріне жақындатыңыз. Максималды беріліс қашықтығы шамамен 10 м құрайды, бірақ бұл жағдайларға байланысты өзгеруі мүмкін.
	Құралды тіркеу / тіркеуді тоқтату процедураларын аяқтау алдында: - құралдың ауыстырғышы қосылған; - шаңсорғыштағы қосу түймешігі қосылған.	Сымсыз іске қосу функциясының түймесін қысқаша басып, құралды тіркеу/құралды тіркеуден бас тарту процедураларын қайта орындаңыз.
	Құралға немесе шаңсорғышқа арналған құралды тіркеу процедуралары аяқталған жоқ.	Құралға және шаңсорғышқа арналған құрал тіркеу процедураларын бірдей уақытта орындаңыз.
	Қарқындылығы жоғары радио толқындарды шығаратын басқа құрылғылардың радио кедергілері.	Wi-Fi құрылғылары мен микротолқынды пеш сияқты құрылғыларға құралды немесе шаңсорғышты жақындатпаңыз.
Шаңсорғыш құралдың ауыстырып-қосқышы арқылы іске қосылмайды.	Сымсыз блок шаңсорғышқа және/ немесе құралға орнатылған жоқ. Сымсыз блок шаңсорғышқа және/ немесе құралға дұрыс орнатылған жоқ.	Сымсыз блокты дұрыс орнатыңыз.
	Сымсыз блоктың клеммасы және/ немесе ойығы кірлеген.	Сымсыз блоктың клеммасындағы шаң мен кірді мұқият сүртіп, шаңсорғыш және/немесе құрал ойығын тазалаңыз.
	Құралдағы сымсыз іске қосу түймесі басылмаған.	Құралдағы сымсыз іске қосу түймесін тез басыңыз. Сымсыз іске қосу шамы көк түсте жанып-сөнгеніне көз тіккізіңіз.
	Шаңсорғыштың күту режимінің ауыстырып-қосқышы "I (ҚОСУЛЫ)" күйіне орнатылмаған.	Шаңсорғыштың күту режимінің ауыстырып-қосқышын "I (ҚОСУЛЫ)" күйіне орнатыңыз.
	Шаңсорғышқа 10-нан астам құрал тіркелген.	Құрал тіркеу процедурасын қайта орындаңыз. Шаңсорғышқа 10-нан астам құрал тіркелсе, одан алдын тіркелген құралдан автоматты түрде бас тартылады.
	Шаңсорғыш құралдың барлық тіркеу жазбаларын жойып жіберді.	Құрал тіркеуді қайта орындаңыз.
	Қуат көзі жоқ	Құралды және шаңсорғышты қуат көзіне қосыңыз.
	Құрал мен шаңсорғыш бір-бірінен алыс орналасқан (беріліс ауқымынан тыс).	Құрал мен шаңсорғышты бір-біріне жақындатыңыз. Максималды беріліс қашықтығы шамамен 10 м құрайды, бірақ бұл жағдайларға байланысты өзгеруі мүмкін.
	Қарқындылығы жоғары радио толқындарды шығаратын басқа құрылғылардың радио кедергілері.	Wi-Fi құрылғылары мен микротолқынды пеш сияқты құрылғыларға құралды немесе шаңсорғышты жақындатпаңыз.
Шаңсорғыш құрал істемей тұрғанда іске қосылады.	Басқа пайдаланушылар шаңсорғыштың сымсыз іске қосу функциясын өз құралдарында пайдалануда.	Келесі тәсілдердің біреуін орындаңыз; - шаңсорғыштың күту режиміндегі ауыстырып-қосқышты "O" күйіне орнатыңыз немесе; - басқа құралдардың сымсыз іске қосу түймесін өшіріңіз немесе; - басқа құралдарды тіркеуден бас тартыңыз.

Ақаулы күйі	Ықтимал себебі (ақаулық)	Шешім
Шаңсорғыштағы барлық құрал тіркеу жазбаларын жою мүмкін емес.	Құралдағы сымсыз түймені басу.	Барлық құрал тіркеу жазбаларын жою үшін шаңсорғыштағы сымсыз түймені басыңыз.
	Шаңсорғыштың күту режимінің ауыстырып-қосқышы "I (ҚОСУЛЫ)" күйіне орнатылмаған.	Шаңсорғыштың күту режимінің ауыстырып-қосқышын "I (ҚОСУЛЫ)" күйіне орнатыңыз.
	Сымсыз іске қосу түймесі дұрыс басылмайды.	Сымсыз іске қосу түймесін 6 секундтан артық уақыт бойы басып тұрыңыз, содан кейін сымсыз іске қосу шамы қызыл түспен жыпылықтаған кезде, түймені босатыңыз. Сымсыз іске қосу түймесі қызыл түспен жылдам жыпылықтағанға дейін осы түймені тағы да 6 секундтан артық уақыт бойы басып тұрыңыз, содан кейін түймені жіберіңіз.

ТЕХНИКАЛЫҚ ҚЫЗМЕТ КӨРСЕТУ

▲САҚ БОЛЫҢЫЗ: Тексеру немесе техникалық қызмет көрсету жұмыстарын жүргізуге әрекеттенбес бұрын, әрдайым құрылғының өшірулі екендігіне және аккумулятор картриджінің алынғанына көз жеткізіңіз.

НАЗАР САЛЫҢЫЗ: Жанармайды, бензинді, сұйылтқышты, спиртті немесе соған ұқсас заттарды ешқашан пайдаланбаңыз. Нәтижесінде түссіздену, бүліну немесе жарықтар пайда болуына әкелуі мүмкін.

Өнімнің ҚАУІПСІЗДІГІ мен СЕНІМДІЛІГІН қамтамасыз ету үшін, жөндеу жұмыстары, кез келген басқа техникалық қызмет көрсету немесе реттеу әрдайым Makita қосалқы бөлшектерін пайдалану арқылы Makita компаниясының өкілетті немесе зауыттық қызмет көрсету орталықтары тарапынан орындалуы керек.

HEPA сүзгісін тазалау

▲САҚ БОЛЫҢЫЗ: Шаңсорғышты сүзгісіз пайдалануға немесе ластанған не зақымдалған сүзгіні пайдалана беруге болмайды. Шаңсорғыштан сорылған шаңды немесе бөлшектерді шығаруға болады және олар оператордың тыныс алу аруына себеп болуы мүмкін.

НАЗАР САЛЫҢЫЗ: Оңтайлы сору қуаты мен таза шығысты сақтау үшін, сүзгіні жиі тазалап отырыңыз. Тазалаудан кейін жеткілікті сору қуатына қол жетпесе, сүзгіні жаңа біреуімен ауыстырыңыз.

НАЗАР САЛЫҢЫЗ: Сүзгінің зақымдалуын болдырмас үшін, тазалау жұмысына келесі құралдарды және ұқсас элементтерді пайдалануға болмайды:

- Ауадағы шаңды кетіргіш
- Жоғары қысымды су шашыратқыш аппарат
- металл щетка сияқты қатты материалдардан жасалған құралдар

1. Алдыңғы қақпақты ашып, сүзгіш дорбаны/шаң қапшығын шығарыңыз. Сүзгіштегі ілмекті босатып, оны шаңсорғыш корпусынан шешіп алыңыз.
► **Сурет50:** 1. Ілмек 2. HEPA сүзгісі

2. Сүзгіштегі шаңды қағып тастаңыз. Сүзгішті сумен жууға болады. Сүзгіштегі шаң мен бөлшектерді 1 немесе 2 ай сайын шайыңыз. Одан кейін жағымсыз иісті немесе ақаулықтарды болдырмас үшін сүзгішті көлеңкелі және жақсы желдетілетін орында кептіріңіз.

3. Сүзгіні орнату үшін ілмегі жоқ жағын ойыққа салып, ілмектері сырт етіп бекітілгенше сүзгіні басыңыз.
► **Сурет51:** 1. Ойық 2. HEPA сүзгісі 3. Ілмек

Поролон сүзгіні тазалау

▲САҚ БОЛЫҢЫЗ: поролон сүзгілерді тазалаған соң, оларды шаңсорғышқа орнатуды ұмытпаңыз. Суда жуылса, орнату алдында оларды жақсылап кептіріңіз. Поролон сүзгі дұрыстап кептірілмесе, мотордың қызмет ету мерзімі қысқаруы мүмкін.

HEPA сүзгісінің астындағы поролон сүзгілер шаңды моторға жібермейді.

1. Поролон сүзгілерді шаңсорғыштан шығарып алыңыз.
► **Сурет52:** 1. Поролон сүзгі

2. Поролон сүзгілердегі шаңды қолмен сүртiңiз және сiлкiп кетiрiңiз. Поролон сүзгілер бітеліп қалғанда, оларды сабынды сумен жуыңыз.

► Сурет53

3. Поролон сүзгілерді бастапқы орнына салыңыз.

Шаң қапшығын тазалау

Шаң қапшығын сабынмен және сумен жиі тазалап отырыңыз. Шаң қапшығының ішін сыртына айналдырып, жабысқақ шаңды кетіріңіз. Шамалы қолмен жуып, сумен дұрыстап шайыңыз. Шаңсорғышты орнату алдында толығымен келтіріңіз.

► Сурет54

НАЗАР САЛЫҢЫЗ: Сулы шаң қапшығы шаң сору өнімділігі мен мотордың қызмет мерзімін төмендетеді.

Шаң қапшығы/сүзгіш қапшығы бөлмесін тазалау

Бұл құрылғы шаңды сілкі жүйесімен жабдықталған. Шаңсорғышты тасыған кезіңізде, панель астындағы серіппелер панельді сілкіп, сүзгіш дорбаның/шаң қапшығының шаңын сілкіп тастайды. Шаң қапшығы/сүзгіш қапшығы бөлмесін тазалау кезінде ішіндегі тақтаны алып сүртiңiз.

► Сурет55: 1. Тақта

Тақтаны алу

1. HEPA сүзгішін алыңыз. Алу жолын HEPA сүзгішін тазалау бөлімінен қараңыз.
2. Тақтаны төмен басып, тақта қабырғаға тигенше сол жаққа сырғытыңыз.
3. Тақтаның оң жағын көтеріп алыңыз.

► Сурет56: 1. Тақта

Тақта үш серіппемен тіреледі. Серіппелер шығыңқы жерлерінен шығып кеткен болса, оларды көрсетілгендей қайта орнатыңыз.

► Сурет57: 1. Ұзын серіппе 2. Қысқа серіппе 3. Дөңес бөлік

ЕСКЕРТПЕ: Серіппелер жобалау түбіріне тиетіндей етіп серіппелерді тіркеңіз.

Тақтаны тіркеу

1. Тақтаның тік жағын бөлменің төменгі сол жағындағы қысқыштарға салыңыз.
 2. Тақтаның оң жағын орнына салыңыз.
- ### ► Сурет58: 1. Тақта 2. Тік жақ 3. Қысқыш

ЦИКЛОНДЫ СҮЗГІШ

Қосымша керек-жарақ

ЕСКЕРТПЕ: осы құрылғымен бірге циклонды сүзгішті пайдаланған кезде, бүгілген түтік те қажет болады.

► Сурет59: 1. Циклонды сүзгіш

Циклонды сүзгіш туралы мәлімет

Циклонды сүзгіші бар шаңсорғышты пайдалану шаң қапшығына түсетін шаңды азайтады, бұл сору күшінің әлсіреуіне жол бермейді. Онымен қоса, пайдаланғаннан кейін тазалау да оңайға түседі.

▲САҚ БОЛЫҢЫЗ: Құралмен кез келген жұмыс істемес бұрын, әрдайым құралдың өшірулі екендігіне және аккумулятор картриджінің алынғанына көз жеткізіңіз.

Батарея картриджі құралдың ішінде қалса, шаңсорғыш күтпеген жерден қосылып, жарақатқа әкелуі мүмкін.

▲САҚ БОЛЫҢЫЗ: Циклонды сүзгіштің торлы сүзгісі мен шаңсорғыштың шаң қапшығын бітелген кезде тазалаңыз. Бітелген күйде пайдалануды жалғастыру құралдың қызып кетуіне немесе түтінденуіне әкелуі мүмкін.

НАЗАР САЛЫҢЫЗ: циклонды сүзгіш бекітулі кезде, циклонды сүзгішті көлденең немесе жоғары қаратылған күйде пайдаланбаңыз. Бұл торлы сүзгінің бітелуіне әкелуі мүмкін.

НАЗАР САЛЫҢЫЗ: Циклонды сүзгіш болса да, шаңсорғышты шаң қапшығы орнатылған күйінде қолданыңыз. Шаңсорғышты шаң қапшығынсыз пайдалану мотордың дұрыс жұмыс істемеуіне әкеліп соғуы мүмкін.

ЕСКЕРТПЕ: Пайдаланар алдында циклонды сүзгіштің, шаңсорғыштың және тік түтіктің мықтап бекітілгеніне көз жеткізіңіз.

ЕСКЕРТПЕ: Шаң жиналған кезде, циклонды сүзгіштің шаңжинағыш корпусы мен шаңсорғыштың шаң қапшығын босатыңыз. Сол күйінде пайдалануды жалғастыру сору қуатын әлсіретеді.

ЕСКЕРТПЕ: циклонды сүзгішті құлыптау функциясымен және құлыптау функциясысыз пайдалануға болады.

ЕСКЕРТПЕ: циклонды сүзгішті орнату немесе шығарып алу үшін "Шаңсорғыш ретінде пайдалану" бөлімін қараңыз.

Шаңды кетіру

Шаң шаңжинағыш корпустың соңғы сызығына дейін жиналған кезде, төмендегі процедураны орындаңыз және шаңды қоқысқа тастаңыз.

1. Шаңжинағыш корпусты мықтап ұстап, екі түймені басып тұрыңыз да, оны шығарып алыңыз.

► Сурет60: 1. Соңғы сызық 2. Шаңжинағыш корпусы 3. Түйме (екі жағында) 4. Торлы сүзгі

2. Шаңжинағыш корпустың ішіндегі шаңды қоқысқа тастаңыз да, торлы сүзгінің бетіне жабысып қалған шаң мен ұнтақты алып тастаңыз.

3. Шаңжинағыш корпусты екі түйме орнына құлыпталғанша енгізіңіз.

► Сурет61: 1. Шаңжинағыш корпусы 2. Түйме (екі жағында)

ЕСКЕРТПЕ: Жұмысты қайта бастау алдында циклонды сүзгіштің, шаңсорғыштың және түзу түтіктің мықтап бекітілгеніне көз жеткізіңіз.

ЕСКЕРТПЕ: Егер шаңды алып, торлы сүзгіні тазалағаннан кейін де сору күші қалпына келмесе, шаңның шаң қапшығында жиналып қалмағанын немесе бітелмегенін тексеріңіз.

- Алдыңғы манжет
- HEPA сүзгісі
- Бау жапқышы
- Сымсыз блок
- Циклонды сүзгіш
- Makita түпнұсқа аккумуляторы және зарядтау құрылғысы

Тазалау

Егер шаңжинағыш корпусы ластанған немесе торлы сүзгі бітелген болса, оны алып, сумен жуыңыз. (Шаңды кетіру процедурасын "Шаңды кетіру" бөлімінен қараңыз.)

Қайта орнатудың және пайдаланудың алдында бөлшектерді жақсылап құрғатыңыз.

► **Сурет62:** 1. Шаңжинағыш корпусы 2. Торлы сүзгі

Торлы сүзгі қатты ластанған кезде, келесі процедуралармен тазалаңыз.

1. Торлы сүзгіні сағат тіліне қарсы бағытта бұрап, ілмектері босағанда, шығарып алыңыз.

► **Сурет63:** 1. Торлы сүзгі 2. Ілмек

2. Торлы сүзгіден шаңды алып, оны сумен жуыңыз. Содан кейін мұқият құрғатыңыз.

3. Ілмектерді саңылаумен туралап тұрып, торлы сүзгіні негізге салыңыз. Торлы сүзгіні сағат тілі бағытымен ілмектері сырт етіп бекітілгенше бұраңыз. Торлы сүзгінің мықтап бекітілгенін тексеріңіз.

► **Сурет64:** 1. Торлы сүзгі 2. Ілмек 3. Порт

ЕСКЕРТПЕ: Тізімдегі кейбір элементтер стандартты керек-жарақтар ретінде құралдың қаптамасында болуы мүмкін. Олар елге байланысты әртүрлі болуы мүмкін.

ҚОСЫМША КЕРЕК-ЖАРАҚТАР

⚠ САҚ БОЛЫҢЫЗ: Бұл керек-жарақтарды немесе тіркемелерді осы нұсқаулықта көрсетілген Makita өнімімен бірге пайдаланған дұрыс. Басқа керек-жарақтарды немесе қондырмаларды пайдалану адамдардың жарақаттануына әкелуі мүмкін. Керек-жарақты немесе қондырманы тек мақсатына сәйкес пайдаланыңыз.

Осы керек-жарақтар туралы қосымша мәлімет алу үшін көмек қажет болса, жергілікті Makita қызмет көрсету орталығына хабарласыңыз.

- Шланг (шаң жою түріне арналған)
- Шланг (шаңсорғыш түріне арналған)
- Ұзартқыш таяқша
- Ілгіш резеңке саптама
- Т пішіндес саптама
- Орындық тазалауға арналған саптама
- Бұрыш тазалауға арналған саптама
- Сөре тазалауға арналған қылшақ
- Шеңберлі қылшақ
- Бүгілген түтік жиынтығы
- Сүзгіш қапшығы
- Шаң қапшығы

Makita Europe N.V.

Jan-Baptist Vinkstraat 2, 3070 Kortenberg, Belgium

Makita Corporation

3-11-8, Sumiyoshi-cho, Anjo, Aichi 446-8502 Japan

www.makita.com



885A50B783 EN, RU, KK 20240906
