

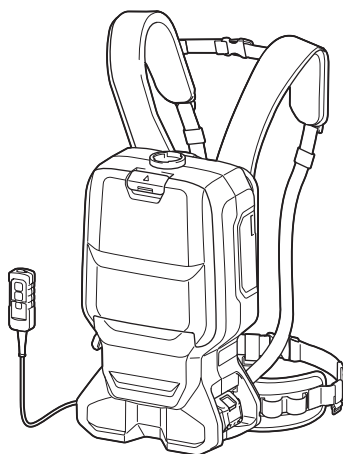

EN	Cordless Backpack Vacuum Cleaner	INSTRUCTION MANUAL	11
RU	Ранцевый аккумуляторный пылесос	РУКОВОДСТВО ПО ЭКСПЛУАТАЦИИ	21
KK	Сөмкелі аккумуляторлы шаңсорғыш	ПАЙДАЛАНУ ЖӨНІНДЕГІ НҰСҚАУЛЫҚ	33

## DVC660

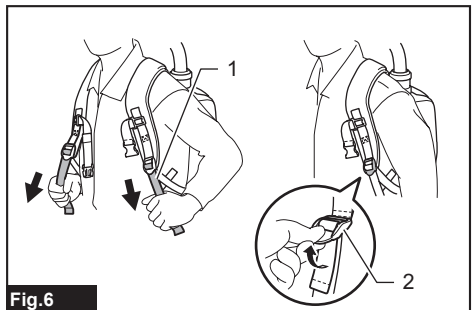

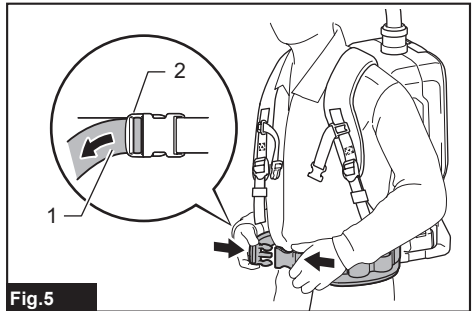
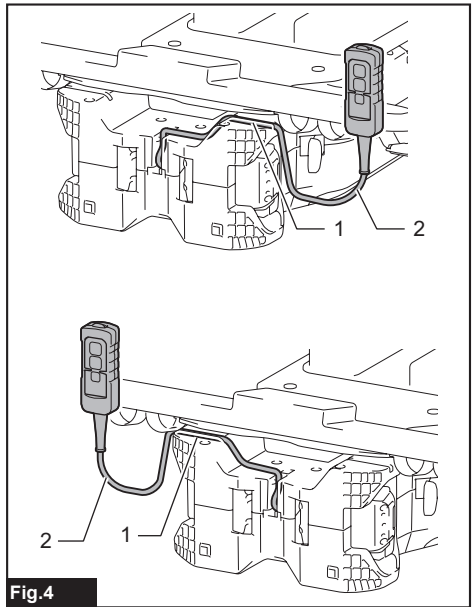
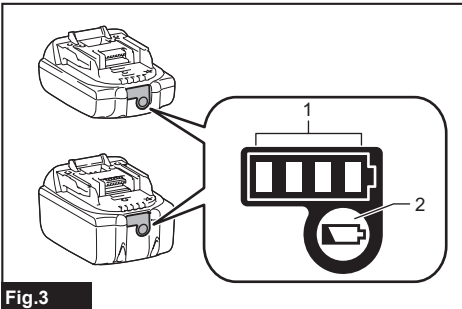
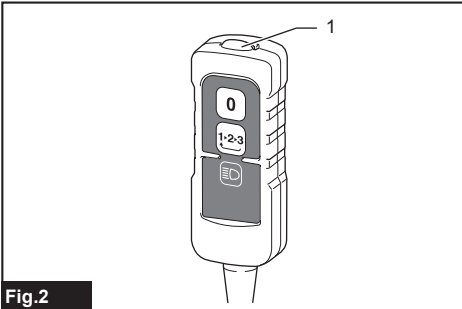
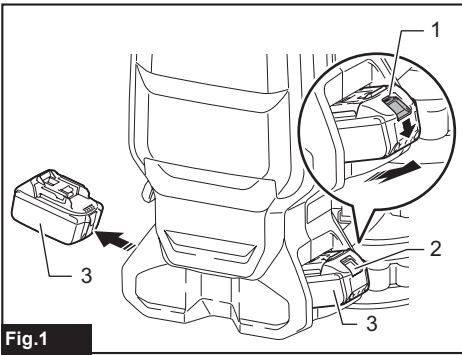

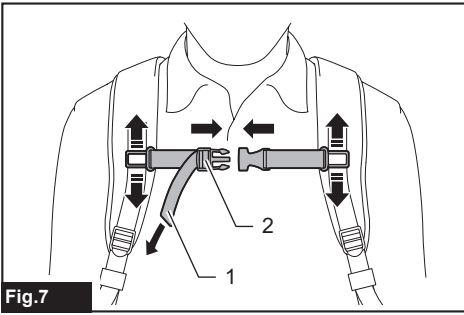

Fig.7

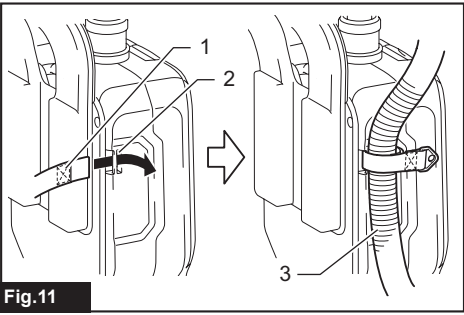

Fig.11

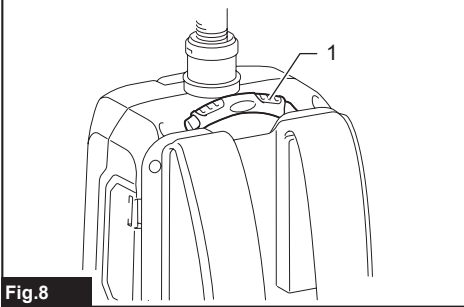

Fig.8

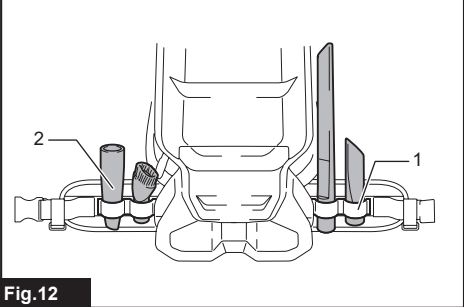

Fig.12

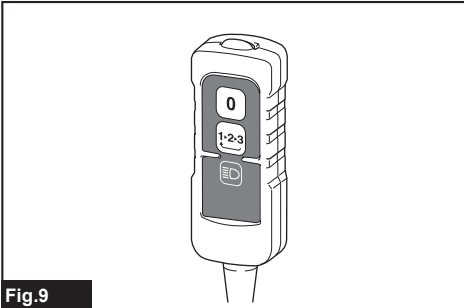

Fig.9

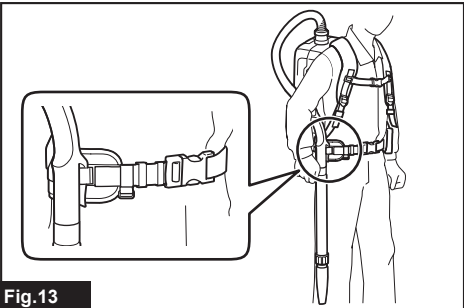

Fig.13

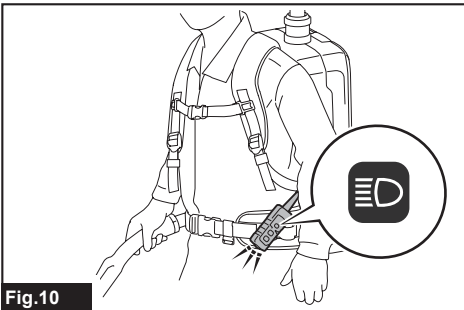

Fig.10

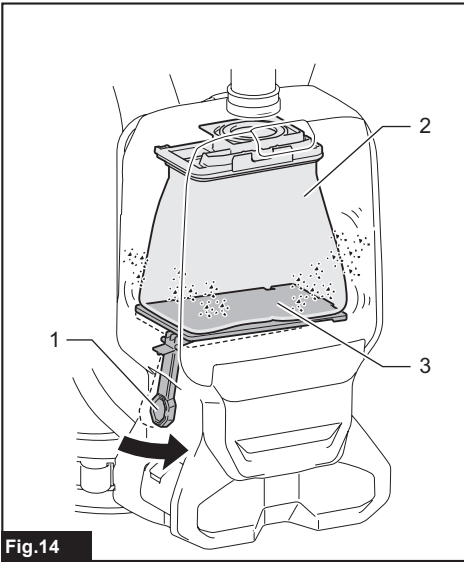

Fig.14

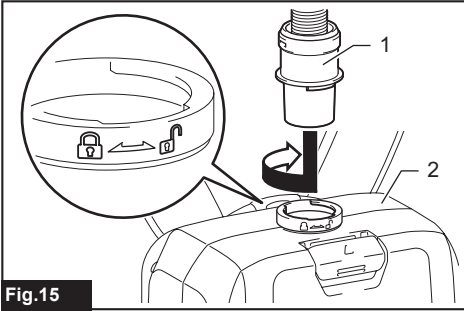

Fig.15

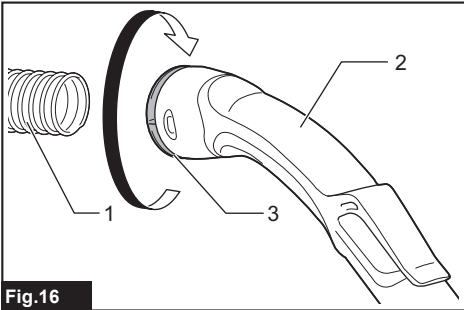

Fig.16

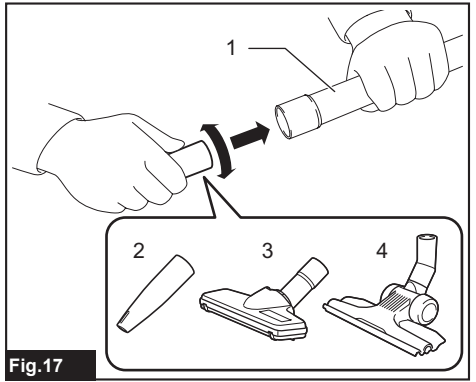

Fig.17

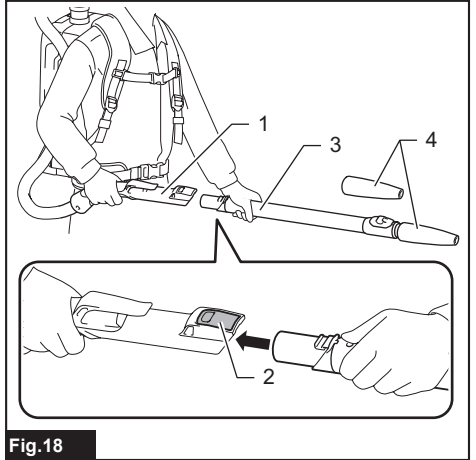

Fig.18

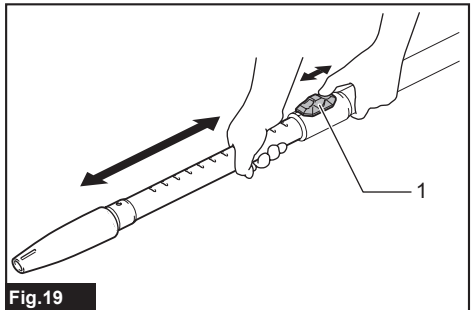
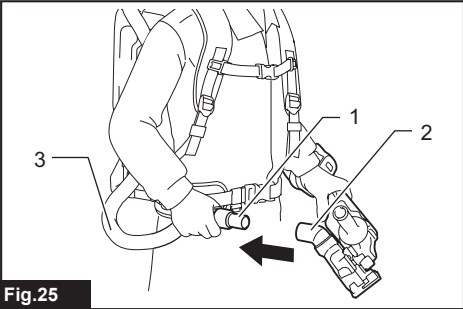
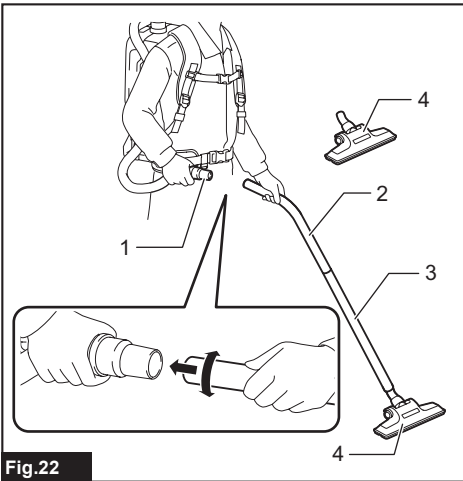
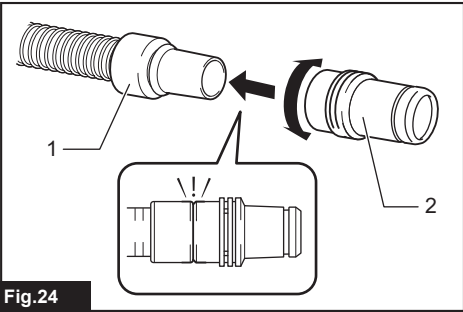
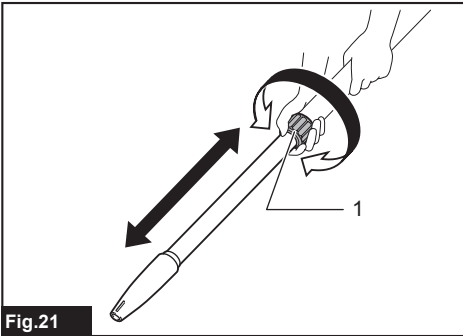
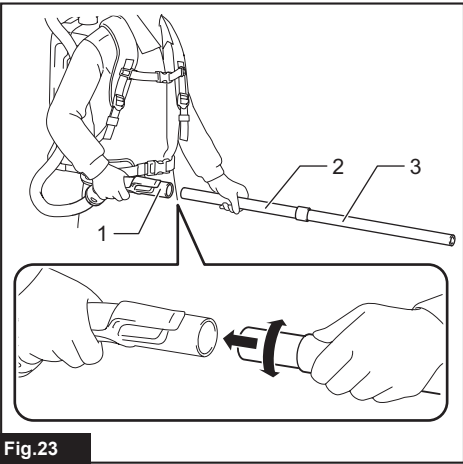
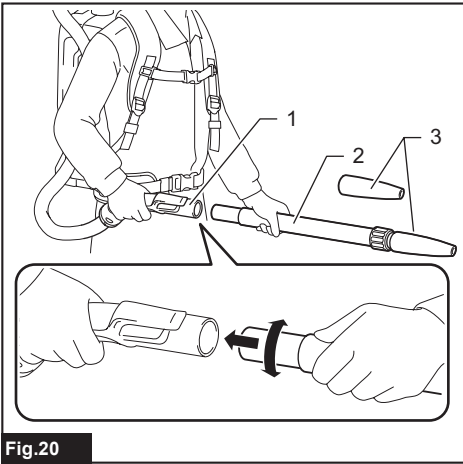
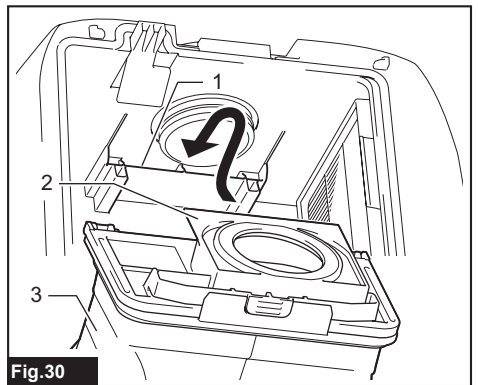
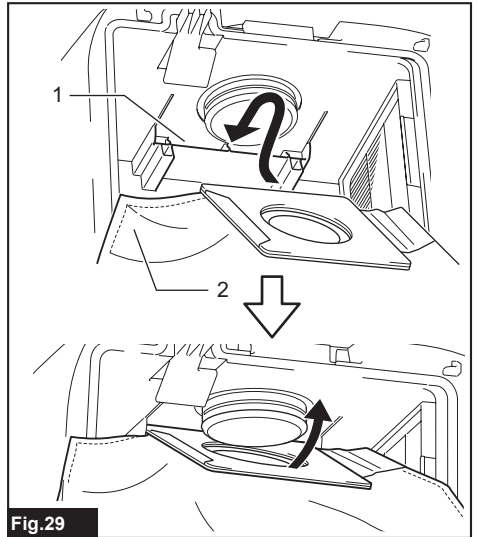
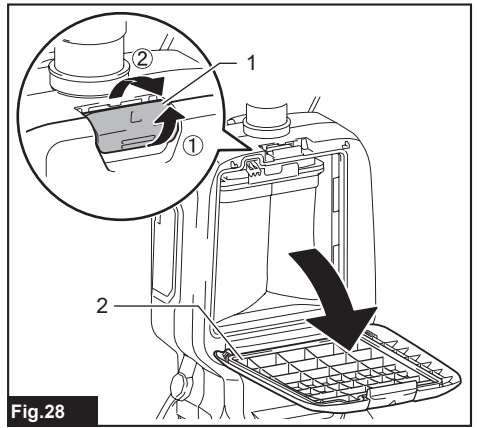
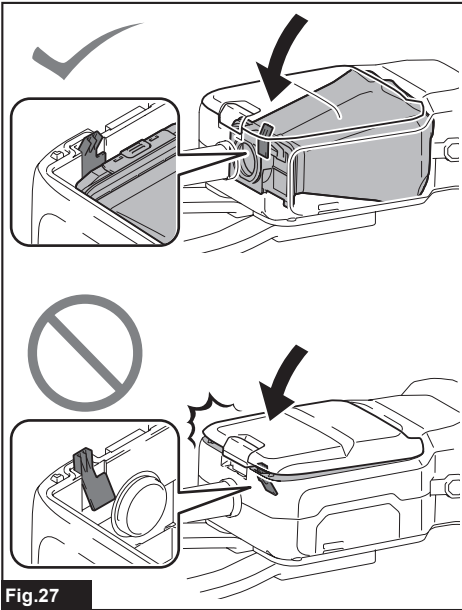
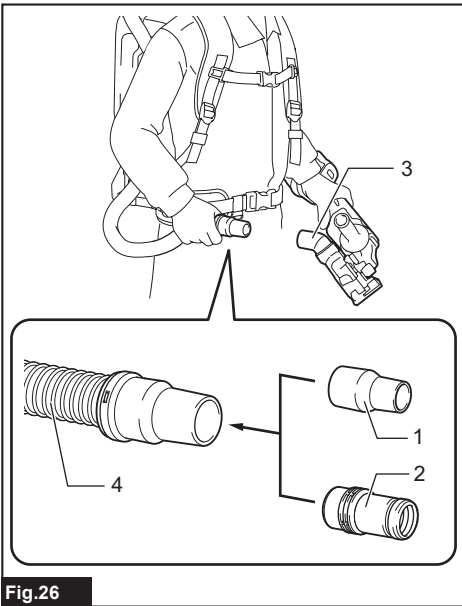
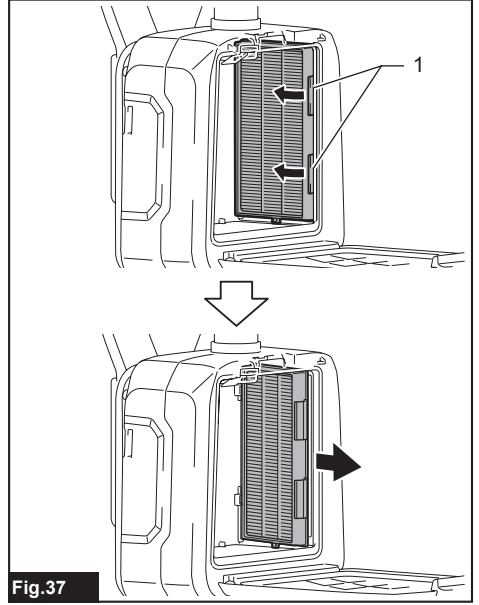
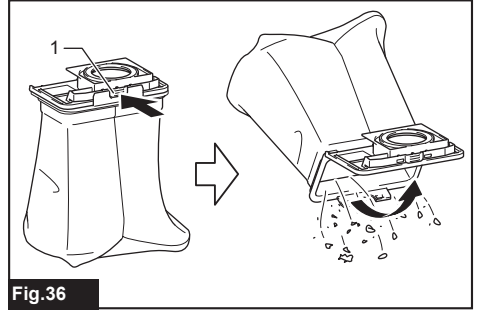
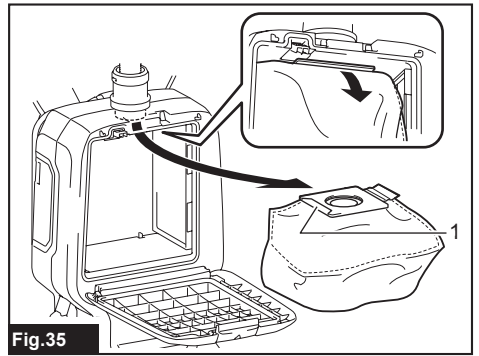
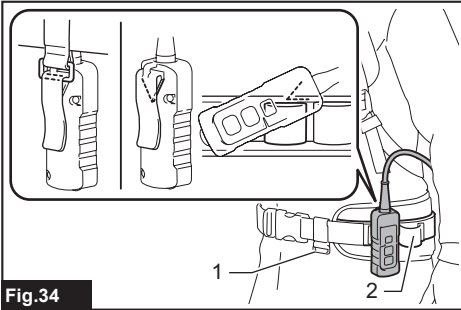
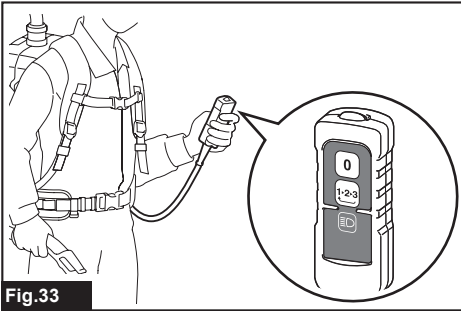
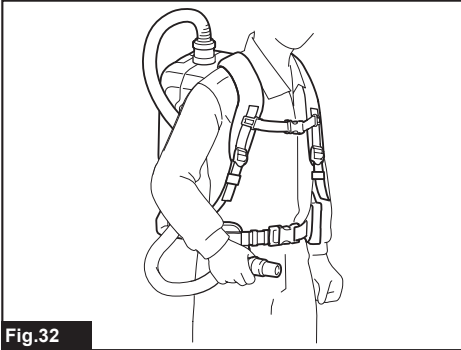
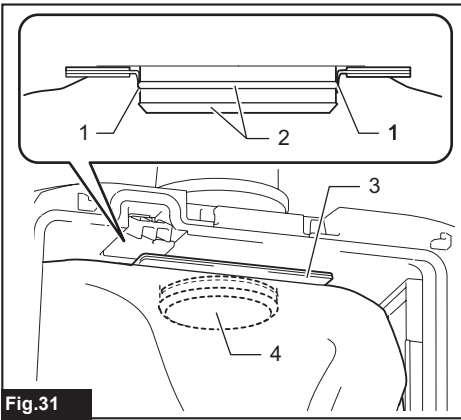

Fig.19







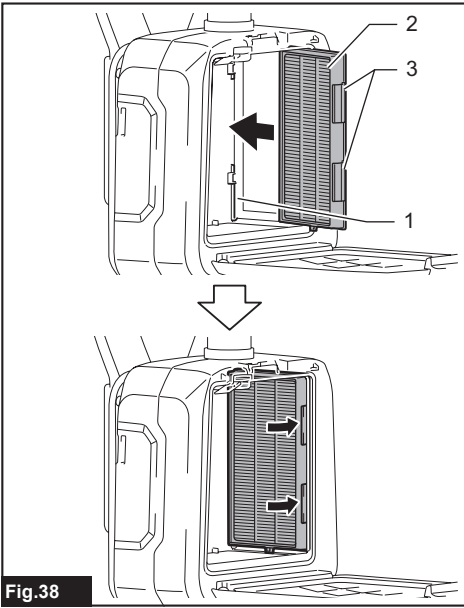

Fig.38

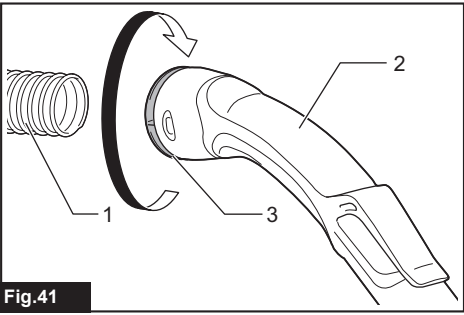

Fig.41

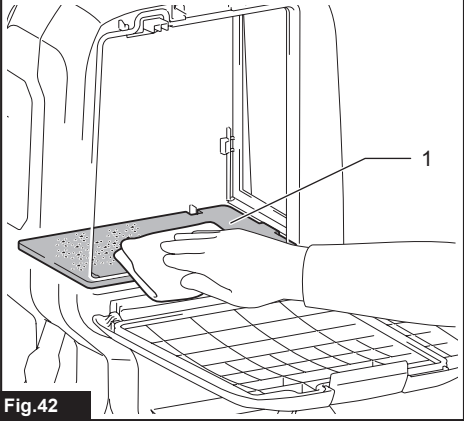

Fig.42

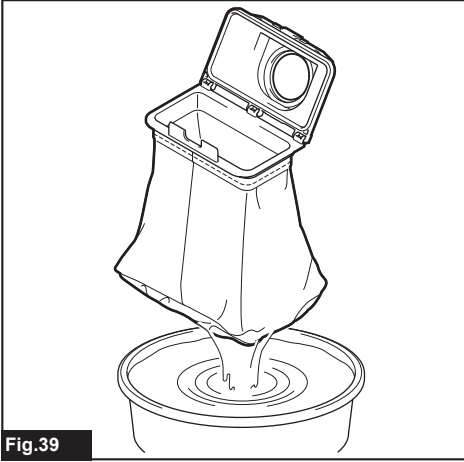

Fig.39

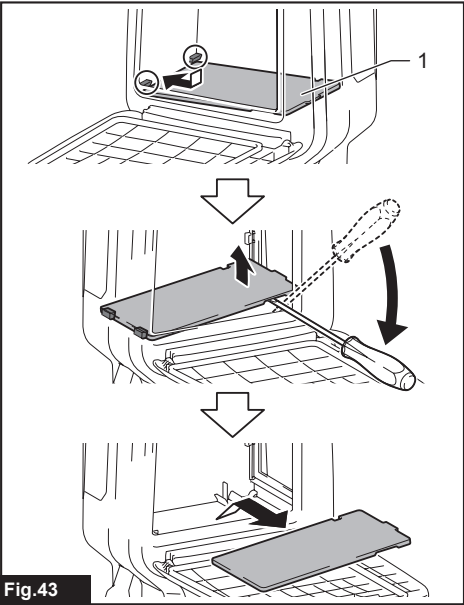

Fig.43

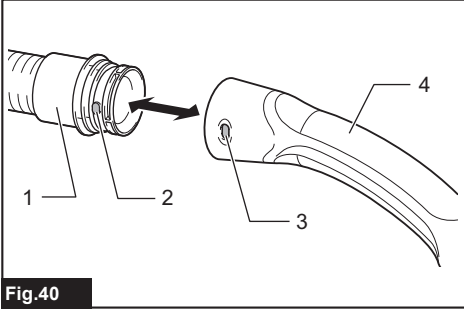
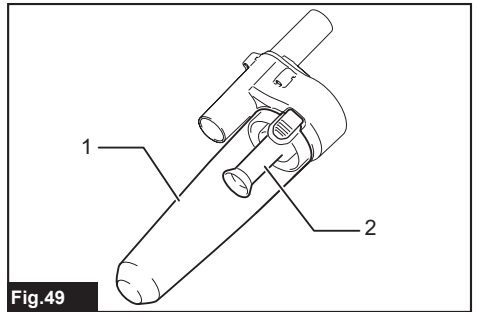
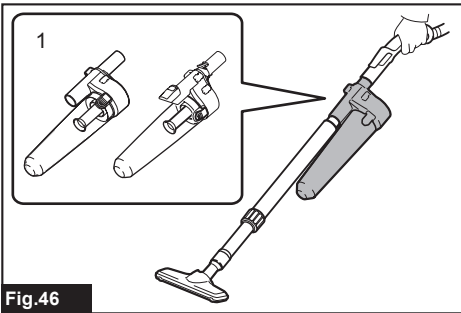
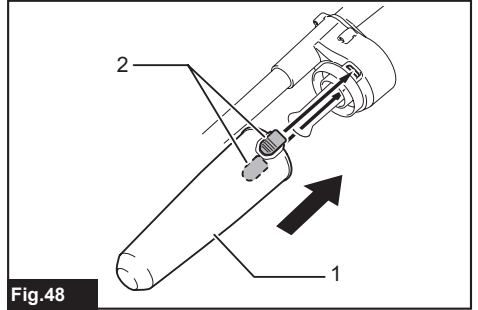
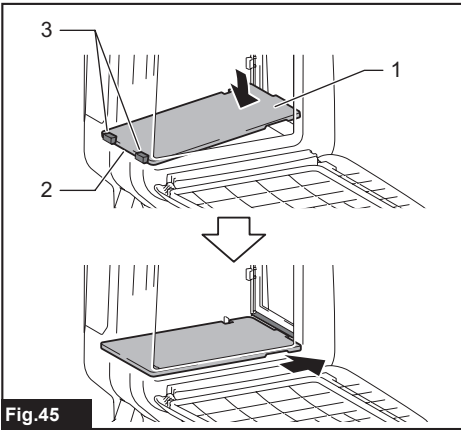
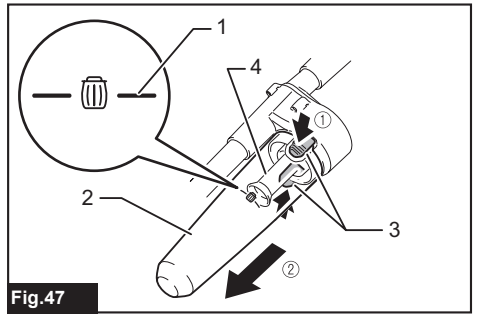
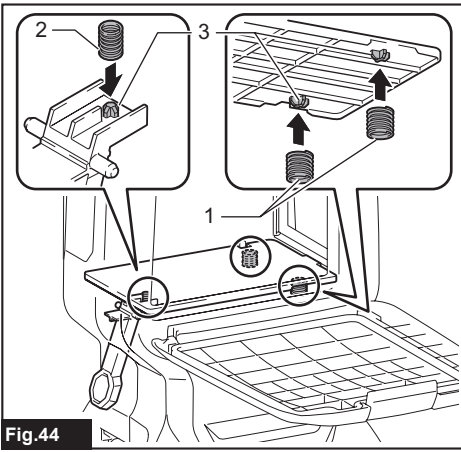
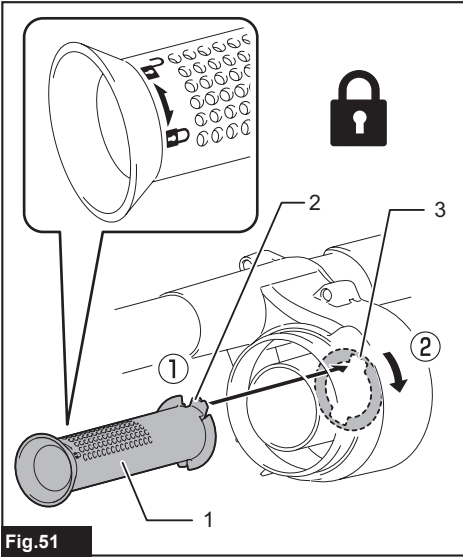
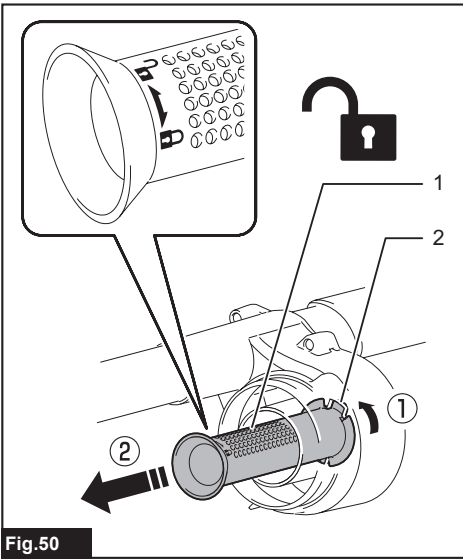

Fig.40





## WARNING

- This machine is not intended for use by persons including children with reduced physical, sensory or mental capabilities, or lack of experience and knowledge.
- Children should be supervised to ensure that they do not play with the cleaner.
- See the chapter "SPECIFICATIONS" for the type reference of the battery.
- See the section "Installing or removing battery cartridge" for how to remove or install the battery.
- When disposing the battery cartridge, remove it from the tool and dispose of it in a safe place. Follow your local regulations relating to disposal of battery.
- If the tool is not used for a long period of time, the battery must be removed from the tool.
- Do not short the battery cartridge.
- See the chapter "MAINTENANCE" for the appropriate details of precautions during user maintenance.

## SPECIFICATIONS

<b>Model:</b>	<b>DVC660</b>	
Capacity	Filter bag	6.0 L
	Dust bag	5.5 L
Maximum air volume	With hose ø28 mm x 1.0 m	2.0 m <sup>3</sup> /min
	With hose ø32 mm x 1.0 m	2.2 m <sup>3</sup> /min
Vacuum	110 hPa	
Dimensions (L x W x H) (excluding the harness)	297 mm x 174 mm x 523 mm	
Rated voltage	D.C. 36 V	
Net weight	6.1 - 6.7 kg	

- Due to our continuing program of research and development, the specifications herein are subject to change without notice.
- Specifications may differ from country to country.
- The weight does not include accessories but battery cartridge(s). The lightest and heaviest combination weight of the appliance and battery cartridge(s) are shown in the table.
- The length of supplied hose varies depending on the countries.

### Applicable battery cartridge and charger

Battery cartridge	BL1815N / BL1820B / BL1830B / BL1840B / BL1850B / BL1860B
Charger	DC18RC / DC18RD / DC18RE / DC18SD / DC18SE / DC18SF / DC18SH

- Some of the battery cartridges and chargers listed above may not be available depending on your region of residence.

**⚠ WARNING: Only use the battery cartridges and chargers listed above.** Use of any other battery cartridges and chargers may cause injury and/or fire.

**⚠ WARNING: Do not use a corded power supply such as battery adapter or portable power pack with this tool.** Wearing more than one harness at a time makes it difficult to operate and release the tool, and may cause an injury.

## Symbols

The followings show the symbols which may be used for the equipment. Be sure that you understand their meaning before use.



Read instruction manual.



Take particular care and attention.



Only for EU countries  
Due to the presence of hazardous components in the equipment, waste electrical and electronic equipment, accumulators and batteries may have a negative impact on the environment and human health. Do not dispose of electrical and electronic appliances or batteries with household waste! In accordance with the European Directive on waste electrical and electronic equipment and on accumulators and batteries and waste accumulators and batteries, as well as their adaptation to national law, waste electrical equipment, batteries and accumulators should be stored separately and delivered to a separate collection point for municipal waste, operating in accordance with the regulations on environmental protection.  
This is indicated by the symbol of the crossed-out wheeled bin placed on the equipment.

## Intended use

The appliance is intended for collecting dry dust. The appliance is suitable for commercial use, for example in hotels, schools, hospitals, factories, shops, offices and rental businesses.

## Noise

The typical A-weighted noise level determined according to IEC60335-2-69, IEC60704-2-1:  
Sound pressure level ( $L_{pA}$ ): 70 dB(A) or less  
Uncertainty (K) : 2.5 dB(A)

The noise level under working may exceed 80 dB (A).

**NOTE:** The declared noise emission value(s) has been measured in accordance with a standard test method and may be used for comparing one tool with another.

**NOTE:** The declared noise emission value(s) may also be used in a preliminary assessment of exposure.

**⚠ WARNING:** Wear ear protection.

**⚠ WARNING:** The noise emission during actual use of the power tool can differ from the declared value(s) depending on the ways in which the tool is used especially what kind of workpiece is processed.

**⚠ WARNING:** Be sure to identify safety measures to protect the operator that are based on an estimation of exposure in the actual conditions of use (taking account of all parts of the operating cycle such as the times when the tool is switched off and when it is running idle in addition to the trigger time).

## Vibration

The vibration total value (tri-axial vector sum) determined according to IEC60335-2-69:  
Work mode: operation without load  
Vibration emission ( $a_h$ ) : 2.5  $m/s^2$  or less  
Uncertainty (K) : 1.5  $m/s^2$

**NOTE:** The declared vibration total value(s) has been measured in accordance with a standard test method and may be used for comparing one tool with another.

**NOTE:** The declared vibration total value(s) may also be used in a preliminary assessment of exposure.

**⚠ WARNING:** The vibration emission during actual use of the power tool can differ from the declared value(s) depending on the ways in which the tool is used especially what kind of workpiece is processed.

**⚠ WARNING:** Be sure to identify safety measures to protect the operator that are based on an estimation of exposure in the actual conditions of use (taking account of all parts of the operating cycle such as the times when the tool is switched off and when it is running idle in addition to the trigger time).

## EC Declaration of Conformity

*For European countries only*

The EC declaration of conformity is included as Annex A to this instruction manual.

## SAFETY WARNINGS

### Cordless vacuum cleaner safety warnings

**⚠ WARNING: IMPORTANT! READ CAREFULLY all safety warnings and all instructions BEFORE USE.** Failure to follow the warnings and instructions may result in electric shock, fire and/or serious injury.

1. Before use, make sure that this cleaner must be used by people who have been adequately instructed on the use of this cleaner.
2. Do not use the cleaner without the filter. Replace a damaged filter immediately.
3. Do not attempt to pick up flammable materials, fire works, lighted cigarettes, hot ashes, hot metal chips, sharp materials such as razors, needles, broken glass or the like.
4. NEVER USE THE CLEANER IN THE VICINITY OF GASOLINE, GAS, PAINT, ADHESIVES OR OTHER HIGHLY EXPLOSIVE SUBSTANCES. The switch emits sparks when turned ON and OFF. And so does the motor commutator during operation. A dangerous explosion may result.
5. This cleaner is not suitable for picking up hazardous dust.

6. Never vacuum up toxic, carcinogenic, combustible or other hazardous materials such as asbestos, arsenic, barium, beryllium, lead, pesticides, or other health endangering materials.
  7. Never use the cleaner outdoors in the rain.
  8. For Finland, this machine is not to be used outdoors at low temperature.
  9. Do not use close to heat sources (stoves, etc.).
  10. Do not block cooling vents. These vents permit cooling of the motor. Blockage should be carefully avoided otherwise the motor will burn out from lack of ventilation.
  11. Keep proper footing and balance at all times.
  12. Do not fold, tug or step on the hose.
  13. Stop the cleaner immediately if you notice poor performance or anything abnormal during operation.
  14. **DISCONNECT THE BATTERIES.** When not in use, before servicing, and when changing accessories.
  15. Clean and service the cleaner immediately after each use to keep it in tiptop operating condition.
  16. **MAINTAIN THE CLEANER WITH CARE.** Keep the cleaner clean for better and safer performance. Follow instructions for changing accessories. Keep handles dry, clean, and free from oil and grease.
  17. **CHECK DAMAGED PARTS.** Before further use of the cleaner, a guard or other part that is damaged should be carefully checked to determine that it will operate properly and perform its intended function. Check for alignment of moving parts, binding of moving parts, breakage of parts, mounting, and any other conditions that may affect its operation. A guard or other part that is damaged should be properly repaired or replaced by an authorized service center unless otherwise indicated elsewhere in this instruction manual. Have defective switches replaced by authorized service center. Don't use the cleaner if switch does not turn it on and off.
  18. **REPLACEMENT PARTS.** When servicing, use only identical replacement parts.
  19. When not in use, always store the cleaner indoors.
  20. Be kind to your cleaner. Rough handling can cause breakage of even the most sturdily built cleaner.
  21. Do not attempt to clean the exterior or interior with benzine, thinner or cleaning chemicals. Cracks and discoloration may be caused.
  22. Do not use cleaner in an enclosed space where flammable, explosive or toxic vapors are given off by oil-base paint, paint-thinner, gasoline, some mothproofing substances, etc., or in areas where flammable dust is present.
  23. Do not operate the cleaner while under the influence of drugs or alcohol.
  24. As a basic rule of safety, use safety goggles or safety glasses with side shields.
  25. Use a dust mask in dusty work conditions.
  26. This machine is not intended for use by persons including children with reduced physical, sensory or mental capabilities, or lack of experience and knowledge.
  27. Children should be supervised to ensure that they do not play with the cleaner.
  28. Never handle battery(ies) and cleaner with wet hands.
  29. Use extreme caution when cleaning on stairs.
  30. Do not use the cleaner as a stool or work bench. The machine may fall down and may result in personal injury.
- Battery tool use and care**
1. **Recharge only with the charger specified by the manufacturer.** A charger that is suitable for one type of battery pack may create a risk of fire when used with another battery pack.
  2. **Use power tools only with specifically designated battery packs.** Use of any other battery packs may create a risk of injury and fire.
  3. **When battery pack is not in use, keep it away from other metal objects, like paper clips, coins, keys, nails, screws or other small metal objects, that can make a connection from one terminal to another.** Shorting the battery terminals together may cause burns or a fire.
  4. **Under abusive conditions, liquid may be ejected from the battery; avoid contact. If contact accidentally occurs, flush with water. If liquid contacts eyes, additionally seek medical help.** Liquid ejected from the battery may cause irritation or burns.
  5. **Do not use a battery pack or tool that is damaged or modified.** Damaged or modified batteries may exhibit unpredictable behaviour resulting in fire, explosion or risk of injury.
  6. **Do not expose a battery pack or tool to fire or excessive temperature.** Exposure to fire or temperature above 130 °C may cause explosion.
  7. **Follow all charging instructions and do not charge the battery pack or tool outside the temperature range specified in the instructions.** Charging improperly or at temperatures outside the specified range may damage the battery and increase the risk of fire.
  8. **Do not use a corded power supply such as battery adapter or portable power pack with this tool.** The cable of such power supply may hinder the operation and result in personal injury.
- Service**
1. **Have your power tool serviced by a qualified repair person using only identical replacement parts.** This will ensure that the safety of the power tool is maintained.
  2. **Follow instruction for lubricating and changing accessories.**
  3. **Keep handles dry, clean and free from oil and grease.**

## Important safety instructions for battery cartridge

1. Before using battery cartridge, read all instructions and cautionary markings on (1) battery charger, (2) battery, and (3) product using battery.
2. Do not disassemble or tamper with the battery cartridge. It may result in a fire, excessive heat, or explosion.
3. If operating time has become excessively shorter, stop operating immediately. It may result in a risk of overheating, possible burns and even an explosion.
4. If electrolyte gets into your eyes, rinse them out with clear water and seek medical attention right away. It may result in loss of your eyesight.
5. Do not short the battery cartridge:
  - (1) Do not touch the terminals with any conductive material.
  - (2) Avoid storing battery cartridge in a container with other metal objects such as nails, coins, etc.
  - (3) Do not expose battery cartridge to water or rain.

A battery short can cause a large current flow, overheating, possible burns and even a breakdown.

6. Do not store and use the tool and battery cartridge in locations where the temperature may reach or exceed 50 °C (122 °F).
7. Do not incinerate the battery cartridge even if it is severely damaged or is completely worn out. The battery cartridge can explode in a fire.
8. Do not nail, cut, crush, throw, drop the battery cartridge, or hit against a hard object to the battery cartridge. Such conduct may result in a fire, excessive heat, or explosion.
9. Do not use a damaged battery.
10. The contained lithium-ion batteries are subject to the Dangerous Goods Legislation requirements.

For commercial transports e.g. by third parties, forwarding agents, special requirement on packaging and labeling must be observed.  
For preparation of the item being shipped, consulting an expert for hazardous material is required. Please also observe possibly more detailed national regulations.  
Tape or mask off open contacts and pack up the battery in such a manner that it cannot move around in the packaging.
11. When disposing the battery cartridge, remove it from the tool and dispose of it in a safe place. Follow your local regulations relating to disposal of battery.
12. Use the batteries only with the products specified by Makita. Installing the batteries to non-compliant products may result in a fire, excessive heat, explosion, or leak of electrolyte.

13. If the tool is not used for a long period of time, the battery must be removed from the tool.
14. During and after use, the battery cartridge may take on heat which can cause burns or low temperature burns. Pay attention to the handling of hot battery cartridges.
15. Do not touch the terminal of the tool immediately after use as it may get hot enough to cause burns.
16. Do not allow chips, dust, or soil stuck into the terminals, holes, and grooves of the battery cartridge. It may result in poor performance or breakdown of the tool or battery cartridge.
17. Unless the tool supports the use near high-voltage electrical power lines, do not use the battery cartridge near high-voltage electrical power lines. It may result in a malfunction or breakdown of the tool or battery cartridge.
18. Keep the battery away from children.

## SAVE THESE INSTRUCTIONS.

**CAUTION:** Only use genuine Makita batteries. Use of non-genuine Makita batteries, or batteries that have been altered, may result in the battery bursting causing fires, personal injury and damage. It will also void the Makita warranty for the Makita tool and charger.

## Tips for maintaining maximum battery life

1. Charge the battery cartridge before completely discharged. Always stop tool operation and charge the battery cartridge when you notice less tool power.
2. Never recharge a fully charged battery cartridge. Overcharging shortens the battery service life.
3. Charge the battery cartridge with room temperature at 10 °C - 40 °C (50 °F - 104 °F). Let a hot battery cartridge cool down before charging it.
4. When not using the battery cartridge, remove it from the tool or the charger.
5. Charge the battery cartridge if you do not use it for a long period (more than six months).

## FUNCTIONAL DESCRIPTION

**CAUTION:** Always be sure that the appliance is switched off and the battery cartridge is removed before adjusting or checking function on the appliance.

### Installing or removing battery cartridge

**CAUTION:** Always switch off the appliance before installing or removing of the battery cartridge.

**CAUTION:** Hold the appliance and the battery cartridge firmly when installing or removing battery cartridge. Failure to hold the appliance and the battery cartridge firmly may cause them to slip off your hands and result in damage to the appliance and battery cartridge and a personal injury.

► Fig.1: 1. Red indicator 2. Button 3. Battery cartridge

To remove the battery cartridge, slide it from the appliance while sliding the button on the front of the cartridge.

To install the battery cartridge, align the tongue on the battery cartridge with the groove in the housing and slip it into place. Insert it all the way until it locks in place with a little click. If you can see the red indicator on the upper side of the button, it is not locked completely.

**CAUTION:** Always install the battery cartridge fully until the red indicator cannot be seen. If not, it may accidentally fall out of the appliance, causing injury to you or someone around you.

**CAUTION:** Do not install the battery cartridge forcibly. If the cartridge does not slide in easily, it is not being inserted correctly.

### Appliance / battery protection system

The appliance is equipped with a appliance / battery protection system. This system automatically cuts off power to the motor to extend appliance and battery life. The appliance will automatically stop during operation if the appliance or battery is placed under one of the following conditions:

#### Overload protection

When the appliance is operated in a manner that causes it to draw an abnormally high current, the appliance automatically stops without any indication. In this situation, turn the appliance off and stop the application that caused the appliance to become overloaded. Then turn the appliance on to restart.

#### Overheat protection

When the appliance is overheated, the appliance stops automatically, and the LED light blinks about 60 seconds. In this situation, let the appliance cool down before turning the appliance on again. While the LED light is blinking, you can turn off the LED light by pressing  button.

► Fig.2: 1. LED light

### Overdischarge protection



















When the battery capacity becomes low, the appliance stops automatically. If the product does not operate even when the switches are operated, remove the batteries from the appliance and charge the batteries.

### Indicating the remaining battery capacity

Only for battery cartridges with the indicator

► Fig.3: 1. Indicator lamps 2. Check button

Press the check button on the battery cartridge to indicate the remaining battery capacity. The indicator lamps light up for a few seconds.

Indicator lamps			Remaining capacity
 Lighted	 Off	 Blinking	
			75% to 100%
			50% to 75%
			25% to 50%
			0% to 25%
			Charge the battery.
 	 	 	The battery may have malfunctioned.

**NOTE:** Depending on the conditions of use and the ambient temperature, the indication may differ slightly from the actual capacity.

**NOTE:** The first (far left) indicator lamp will blink when the battery protection system works.

### Switch box position

The switch box can be hooked on either side of the lower belt. Arrange the cord so that the switch box comes to your desired side. To prevent the cord from being damaged, pass the cord through the groove as illustrated.

► Fig.4: 1. Groove 2. Cord

### Adjusting belts

The tightness of the shoulder belts, upper and lower belts can be adjusted. Put your arms through the shoulder belts first then fasten the lower and upper belts. To tighten, pull the end of the strap as illustrated. To loosen, pull up the end of the fastener.

#### Lower belt

► Fig.5: 1. Strap 2. Fastener

#### Shoulder belts

► Fig.6: 1. Strap 2. Fastener

#### Upper belt

► Fig.7: 1. Strap 2. Fastener

## Carrying hook

**CAUTION:** Use the hanging/mounting parts for their intended purposes only. Using for unintended purpose may cause accident or personal injury.

Always grab the carrying hook when handling the vacuum cleaner body.

► **Fig.8:** 1. Carrying hook

## Switch action

You can change the suction power in three steps: normal (1), high (2), and max (3).



To start vacuuming, press  button once. When you change the suction power, press the button while the vacuum cleaner is running. The suction power switches in order normal (1), high (2), and max (3).

To turn off the vacuum cleaner, press  button.

► **Fig.9**

**NOTE:** When you start the vacuum cleaner again, it will start in the same suction power as the previous setting.

## LED light

LED light is installed in the head of the switch box to ease the operations in dark places. Press  button to turn the light on. To turn off, press  button again.

► **Fig.10**

**CAUTION:** Do not look in the light or see the source of light directly. Never aim the light to other people's eyes.

**NOTE:** The LED light is automatically turned off when the vacuum cleaner is not operated for more than 10 minutes.

**NOTE:** The vacuum cleaner will automatically switches off and the LED light flashes when the vacuum cleaner is overheated due to the reduced air-flow into the machine caused by clogged hose, pipe, filter or other reasons. In this case, remove the cause of the problem and cool the vacuum cleaner before restarting.

## Hose band

Hose band can be used for holding the hose or free nozzle.

To secure the hose to the vacuum cleaner body, pass the hose band through the slot on the body. You can attach the hose band on either side.

► **Fig.11:** 1. Hose band 2. Slot 3. Hose

The loop on the lower belt can be used for carrying nozzles as illustrated.

► **Fig.12:** 1. Loop 2. Nozzles

## Hose hook

When you suspend the operation, the hook on the bent pipe assembly can be used for hanging the wand on the lower belt.

► **Fig.13**

## Dust beating system

Dust goes down when you pull the lever or walk with wearing the cleaner. This system helps the cleaner maintaining the suction power.

► **Fig.14:** 1. Lever 2. Filter bag/dust bag 3. Board

**NOTE:** This function works when the cleaner is switched off and the filter bag/dust bag contains a certain amount of dust to touch the board.

## ASSEMBLY

**CAUTION:** Always be sure that the appliance is switched off and the battery cartridge is removed before carrying out any work on the appliance.

## Assembling hose

Insert the hose cuff into the vacuum cleaner body and turn it clockwise.

► **Fig.15:** 1. Hose cuff 2. Vacuum cleaner body

## Using as a cleaner

### Attaching bent pipe assembly

#### Optional accessory

**NOTE:** You don't need to perform this procedure if your model comes with the bent pipe assembly attached to the hose.

**NOTE:** There are two types of bent pipe assembly; the one for slide-type extension wand and the one for ring-type extension wand. If you prepare the bent pipe assembly, choose the one for your desired extension wand type.

The bent pipe assembly is used for connecting the extension wand or nozzle for vacuum cleaning to this product.

If you want to use this product as the vacuum cleaner, attach the bent pipe assembly to the hose.

To attach, unscrew the front cuff from the hose and fasten the sleeve of bent pipe assembly onto the hose. To remove, loosen the sleeve of bent pipe assembly from the hose.

► **Fig.16:** 1. Hose 2. Bent pipe assembly 3. Sleeve

## Assembling nozzle and wand

### Optional accessory

**NOTE:** The type of the nozzle and wand included in the product varies depending on countries. In some countries, the nozzle and wand are not included.

- Twist and insert the nozzle to the extension wand.
- **Fig.17:** 1. Extension wand 2. Free nozzle  
3. T-shape nozzle 4. T-shape nozzle (slim)

**NOTE:** By twisting the nozzle while inserting, the nozzle can be attached to the extension wand securely.

**NOTE:** For the model with  $\varnothing 38$  mm hose and front cuff 38, attach the supplied nozzle to the aluminum bending pipe / aluminum straight pipe.

- Follow the procedures below, depending on the type of the extension wand :

**NOTE:** The slide-type extension wand and the ring-type extension wand are not compatible with each other. If you want to change the slide-type extension wand to the ring-type extension wand or vice versa, change the bent pipe assembly also.

**NOTE:** The free nozzle can be attached to the bent pipe assembly directly.

#### For the slide-type extension wand

Shoulder the vacuum cleaner body then insert the extension wand into the bent pipe assembly until it clicks. To disconnect, extract the extension wand with pressing the button.

- **Fig.18:** 1. Bent pipe assembly 2. Button 3. Slide-type extension wand 4. Free nozzle

The length of the wand can be adjusted. With pressing the slide button, adjust the wand length. The length is locked when releasing the slide button.

- **Fig.19:** 1. Slide button

#### For the ring-type extension wand

Shoulder the vacuum cleaner body then twist and insert the extension wand into the bent pipe assembly. To disconnect, twist and extract it.

- **Fig.20:** 1. Bent pipe assembly 2. Ring-type extension wand 3. Free nozzle

The length of the wand can be adjusted. Loosen the ring on the wand and adjust the wand length. Tighten the ring at your desired length.

- **Fig.21:** 1. Ring

#### For the aluminum bending pipe / aluminum straight pipe

(Only for the model with  $\varnothing 38$  mm hose and front cuff 38) Shoulder the vacuum cleaner body then twist and insert the pipe into the front cuff. To disconnect, twist and extract it.

- **Fig.22:** 1. Front cuff 38 2. Aluminum bending pipe 3. Aluminum straight pipe 4. Nozzle

#### For the two aluminum straight pipes

Shoulder the vacuum cleaner body then twist and insert the pipes. To disconnect, twist and extract it.



- **Fig.23:** 1. Bent pipe assembly 2. Aluminum straight pipe 1 3. Aluminum straight pipe 2

## Connecting the tool

**NOTE:** If the bent pipe assembly is attached to the hose, remove it beforehand.

To connect a tool to the cleaner, the dedicated hose and/or additional parts are required. Depending on your cleaner model, you need to replace the hose and/or prepare additional parts.

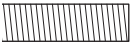
Refer to the following table for details.

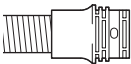
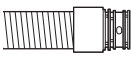
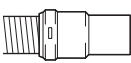
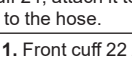
Supplied hose diameter	Hose end type	Action
$\varnothing 28$ mm	 without part	Attach the front cuff.
	 with snap-on part	Replace the hose end (snap-on part) with the front cuff. The hose end can be removed by turning it counterclockwise.
$\varnothing 32$ mm	 with snap-on part	Replace the hose with the one for dust extraction ( $\varnothing 28$ mm, with front cuff).
	 with snap-on part	Replace the hose with the one for dust extraction ( $\varnothing 28$ mm, with front cuff).
$\varnothing 38$ mm	 with snap-on part	Attach the joint 22-38 or the front cuff 24.
	 with front cuff 38	

**NOTE:** Always use a suitable front cuff. When using the front cuff 24, attach it to the front cuff 22 that is connected to the hose.

- **Fig.24:** 1. Front cuff 22 2. Front cuff 24

## When using ø28 mm dust extraction hose

1. Attach the front cuff to the hose for dust extraction. When connecting the front cuff, make sure that it is securely screwed on the hose.

2. Connect the front cuff to the tool's extraction outlet.

► **Fig.25:** 1. Front cuff 2. Extraction outlet 3. Hose

The front cuff can be detached by turning it counter-clockwise while holding the hose.

## When using ø38 mm hose with front cuff 38

1. Twist and insert the joint or the front cuff to the inlet part on the hose, depending on the tool that you are going to connect.

2. Connect the front cuff to the tool's extraction outlet.

► **Fig.26:** 1. Joint 2. Front cuff 3. Extraction outlet 4. Hose

To remove the joint and the front cuff, follow the installation procedures in reverse.

## Installing filter bag / dust bag

### Optional accessory

**CAUTION:** Do not use a damaged filter bag. Always use the vacuum cleaner with the filter bag properly installed. Otherwise the vacuumed dust or particles may be exhausted from the cleaner and they may cause respiratory disease to the operator.

Install either dust bag or filter bag before using cleaner.

- Dust bag are usable many times repeatedly by cleaning it out.
- Filter bag is a throw-away type. Throw away the entire filter bag without emptying when it has become full.

**NOTICE:** When the filter bag is already full, replace with new one. When the dust bag is already full, empty it. Continuous use with the filter bag/dust bag full results in reduced suction power.

**NOTICE:** To prevent dust from getting into the motor:

- Make sure that the filter bag/dust bag is installed before use.
- Do not use a broken or ripped bag.

Otherwise the motor may be broken.

**NOTICE:** Do not fold the cardboard at its opening when installing the filter bag/dust bag.

**NOTICE:** The filter bag/dust bag for the cleaner is an important component for maintaining the appliance performance. Using non-genuine filter bag/dust bag may cause smoke or ignition.

**NOTE:** When the filter bag/dust bag is not installed in the cleaner, the front cover does not close completely.

► **Fig.27**

1. Unlock the latch by lifting the bottom side. Push the grooved area to lift the front latching side. Pull the latch to open the lid.

► **Fig.28:** 1. Hook 2. Lid

2. Insert the filter bag into the slit on the upper side of the room as illustrated.

► **Fig.29:** 1. Slit 2. Filter bag

When using the dust bag, insert the brim of the dust bag into the slit.

► **Fig.30:** 1. Slit 2. Brim 3. Dust bag

3. Align the hole of the filter bag with the hose cuff and push the cardboard portion to the end. Make sure that the rubber ring on the filter bag goes over the rim on the hose cuff.

► **Fig.31:** 1. Rubber ring on the filter bag 2. Rim on the hose cuff 3. Cardboard portion of the filter bag 4. Hose cuff

## OPERATION

**WARNING:** Operators shall be adequately instructed on the use of the vacuum cleaner.

**WARNING:** This vacuum cleaner is not suitable for picking up hazardous dust.

**CAUTION:** This cleaner is for dry use only.

**CAUTION:** This cleaner is for indoor use only.

**CAUTION:** Always insert the battery cartridge all the way until it locks in place. If you can see the red indicator on the upper side of the button, it is not locked completely. Insert it fully until the red indicator cannot be seen. If not, it may accidentally fall out of the appliance, causing injury to you or someone around you.

**CAUTION:** During operation, be conscious of the vacuum cleaner on your back. You may lose your balance if the vacuum cleaner body bumps against a wall or the hose is hooked by an obstacles.

1. Shoulder the vacuum cleaner body and fasten upper and lower belts. Adjust the tightness as necessary.

► **Fig.32**

2. Press **[ON]** button to start vacuuming. If you want to change the suction power, press **[S-3]** button until the desired suction power is selected. Press **[0]** button to stop.

► **Fig.33**

During the operation, hook the switch box on the ring or the lower belt. The hook can be slanted for lighting forward when hooked on the lower belt.

► **Fig.34:** 1. Ring 2. Lower belt

3. Replace the filter bag when it becomes full. Open the lid and take out the filter bag. Pull the strip on the side of the opening to shut the filter bag and dispose of the filter bag in whole.

► **Fig.35:** 1. Strip

When using a dust bag, take out the dust bag and dispose of the dust by releasing the latch.

► **Fig.36:** 1. Latch

**NOTICE:** Do not put filter bag/dust bag or other heavy objects on the lid. The appliance may fall down.

**NOTICE:** Periodically check the filter bag if it is full. Continuous use with the filter bag full results in reduced suction power.

**NOTICE:** Do not use an used filter bag. The filter bag is designed for single use. Using filter bag repeatedly may cause clogging of the filter and results in damage to the cleaner. If you want to use the bag repeatedly, use a dust bag.

## MAINTENANCE

**CAUTION:** Always be sure that the appliance is switched off and the battery cartridge is removed before attempting to perform inspection or maintenance.

**NOTICE:** Never use gasoline, benzene, thinner, alcohol or the like. Discoloration, deformation or cracks may result.

To maintain product SAFETY and RELIABILITY, repairs, any other maintenance or adjustment should be performed by Makita Authorized or Factory Service Centers, always using Makita replacement parts.

### Cleaning the HEPA filter

**CAUTION:** Do not use the vacuum cleaner without a filter or continue to use dirty or damaged filter. Vacuumed dust or particles may be exhausted from the cleaner and they may cause respiratory disease to the operator.

**NOTICE:** To keep optimum suction power and clean exhaust, clean the filter periodically. If enough suction power is not obtained even after the cleaning, replace the filter with new one.

**NOTICE:** To prevent the filter from being damaged, do not use following tools and similar items for cleaning :

- Air duster
- High pressure washer
- Tools made of hard materials such as a metallic brush

1. Open the lid and take out the filter bag/dust bag. Release the hook on the filter and remove it from the vacuum cleaner body.

► Fig.37: 1. Hook

2. Beat the dust off from the filter. The filter can be washed with water. Rinse away the dust and particles on the filter every 1 or 2 month. After that, dry the filter completely in a shaded and well-ventilated place to prevent unpleasant odor or malfunctions.

3. To install the filter, insert the side without the hooks into the groove then push in the filter until the hooks are secured with a click.

► Fig.38: 1. Groove 2. HEPA filter 3. Hook

### Cleaning the dust bag

Regularly clean the dust bag with soap and water. Turn the dust bag inside out and remove the sticky dust. Wash lightly by hand and rinse well with water. Dry completely before installing to the vacuum cleaner.

► Fig.39

**NOTICE:** Wet dust bag lowers the vacuuming performance as well as the life of the motor.

### Cleaning the clog

When cleaning the clog, remove the hose or the extension wand, or the bent pipe assembly to check inside.

#### Removing/attaching the snap-on type bent pipe assembly

To remove, pull the bent pipe assembly while pressing both of the tab on the hose end.

To attach, insert the hose end into the bent pipe assembly. Make sure that the tabs on the hose end snap into the holes on the bent pipe assembly.

► Fig.40: 1. Hose end 2. Tab 3. Hole 4. Bent pipe assembly

#### Removing/attaching the screw-in type bent pipe assembly

To remove, loosen the sleeve of bent pipe assembly from the hose.

To attach, fasten the sleeve of bent pipe assembly onto the hose.

► Fig.41: 1. Hose 2. Bent pipe assembly 3. Sleeve

### Cleaning the room for filter bag/dust bag

When cleaning the room for filter bag/dust bag, remove and wipe the board inside.

► Fig.42: 1. Board

### Removing the board

1. Remove the HEPA filter. Refer to the section for cleaning the HEPA filter for how to remove.

2. Push down the board, and slide it to left until the board touches the wall.

3. Lift the right side of the board up and take it out.

► Fig.43: 1. Board

The board is supported by three springs.

If the springs came off from the board or the lever, reattach them as illustrated.

► Fig.44: 1. Spring for board 2. Spring for lever 3. Projection

**NOTE:** Attach the springs securely so that the springs touch the root of the projections.

### Attaching the board

1. Insert the straight side of the board into the catches in the lower left side of the room.

2. Put the right side of the board in place.

► Fig.45: 1. Board 2. Straight side 3. Catch

# OPTIONAL ACCESSORIES

**CAUTION:** These accessories or attachments are recommended for use with your Makita product specified in this manual. The use of any other accessories or attachments might present a risk of injury to persons. Only use accessory or attachment for its stated purpose.

If you need any assistance for more details regarding these accessories, ask your local Makita Service Center.

- Hose (for vacuum cleaner type)
- Hose (for dust extraction type)
- Extension wand
- Free nozzle
- T-shape nozzle
- Seat nozzle
- Corner nozzle
- Shelf brush
- Round brush
- Bent pipe assembly
- Filter bag
- Dust bag
- Front cuff
- HEPA filter
- Pipe
- Cyclone attachment
- Makita genuine battery and charger

**NOTE:** Some items in the list may be included in the tool package as standard accessories. They may differ from country to country.

## Cyclone attachment

**NOTE:** When using the cyclone attachment with this appliance, the bent pipe is also required.

► **Fig.46:** 1. Cyclone attachment

## About the cyclone attachment

Using the cleaner with the cyclone attachment installed reduces the amount of dust that enters the dust bag, which helps to prevent the suction force from weakening. In addition, cleaning after use is also simple.

**CAUTION:** Always be sure that the tool is switched off and the battery cartridge is removed before carrying out any work on the tool. If the battery cartridge is left inserted, the cleaner may start unexpectedly and result in injury.

**CAUTION:** Clean the mesh filter of the cyclone attachment and the dust bag of the cleaner unit when they become clogged. Continued use in the clogged condition may result in heating or smoke.

**NOTICE:** When the cyclone attachment is attached, do not use the cyclone attachment in the horizontal or upward facing condition. Doing so may cause the mesh filter to become clogged.

**NOTICE:** Always use the cleaner with the dust bag installed, even when using the cyclone attachment. Using the cleaner without the dust bag installed may result in a motor malfunction.

**NOTE:** Check that the cyclone attachment, cleaner, and straight pipe are locked properly before use.

**NOTE:** Empty the dust case of the cyclone attachment and the dust bag of the cleaner when dust has accumulated. Continued use will result in weakened suction force.

**NOTE:** You can use the cyclone attachment with or without lock function.

**NOTE:** To install or remove the cyclone attachment, refer to the section "Using as a cleaner".

## Disposing of dust

When dust has accumulated up to the full line of the dust case, follow the procedure below and dispose of the dust.

1. Hold the dust case firmly, press and hold the two buttons, and remove the dust case.

► **Fig.47:** 1. Full line 2. Dust case 3. Button (two locations) 4. Mesh filter

2. Dispose of the dust inside the dust case and remove any dust and powder adhered to the surface of the mesh filter.

3. Insert the dust case all the way until the two buttons lock with a click.

► **Fig.48:** 1. Dust case 2. Button (two locations)

**NOTE:** Check that the cyclone attachment, cleaner, and straight pipe are locked properly before restarting operation.

**NOTE:** If the suction force does not recover even after disposing of the dust and cleaning the mesh filter, check whether dust has accumulated in the dust bag of the cleaner or clogging has occurred.

## Cleaning

When the dust case becomes dirty or the mesh filter is clogged, remove and wash them with water. (Refer to "Disposing of dust" for the removal procedure.)

Dry the parts thoroughly before reinstallation and use.

► **Fig.49:** 1. Dust case 2. Mesh filter

When the mesh filter gets dirty badly, clean it in the following procedures.

1. Turn the mesh filter counterclockwise and remove it while the hooks are unlocked.

► **Fig.50:** 1. Mesh filter 2. Hook

2. Remove the dust on the mesh filter and then wash it with water. After that, dry it thoroughly.

3. Insert the mesh filter into the base while the hooks are aligned with the port. Turn the mesh filter clockwise until the hooks are locked with a click. Make sure that the mesh filter is installed securely.

► **Fig.51:** 1. Mesh filter 2. Hook 3. Port

## ОСТОРОЖНО

- Это устройство не предназначено для использования лицами (включая детей) с ограниченными физическими, сенсорными или умственными способностями, а также не имеющими надлежащего опыта и знаний.
- Следите за маленькими детьми, чтобы они не использовали пылесос в качестве игрушки.
- Тип аккумулятора указан в главе "ТЕХНИЧЕСКИЕ ХАРАКТЕРИСТИКИ".
- Инструкции по установке и извлечению аккумулятора приведены в разделе "Установка или снятие блока аккумулятора".
- Для утилизации блока аккумулятора извлеките его из инструмента и утилизируйте безопасным способом. Выполняйте требования местного законодательства по утилизации аккумулятора.
- Если инструментом не будут пользоваться в течение длительного периода времени, извлеките аккумулятор из инструмента.
- Не замыкайте контакты блока аккумулятора между собой.
- Сведения о мерах предосторожности при техническом обслуживании изделия пользователем приведены в главе "ТЕХНИЧЕСКОЕ ОБСЛУЖИВАНИЕ".

## ТЕХНИЧЕСКИЕ ХАРАКТЕРИСТИКИ

Модель:		DVC660
Производительность	Мешочный фильтр	6,0 л
	Пылесборный мешок	5,5 л
Максимальный объем воздуха	Со шлангом диам. 28 мм и длиной 1,0 м	2,0 м <sup>3</sup> /мин
	Со шлангом диам. 32 мм и длиной 1,0 м	2,2 м <sup>3</sup> /мин
Вакуум		110 гПа
Размеры (Д x Ш x В) (без жгута проводов)		297 x 174 x 523 мм
Номинальное напряжение		36 В пост. тока
Масса нетто		6,1 – 6,7 кг

- Благодаря нашей постоянно действующей программе исследований и разработок указанные здесь технические характеристики могут быть изменены без предварительного уведомления.
- Технические характеристики могут различаться в зависимости от страны.
- В значение массы не входит масса принадлежностей, только масса блок(ов) аккумулятора. Наименьшая и наибольшая совокупная масса инструмента и блока(ов) аккумулятора указана в таблице.
- Длина поставляемого шланга варьируется в зависимости от страны.

### Подходящий блок аккумулятора и зарядное устройство

Блок аккумулятора	BL1815N / BL1820B / BL1830B / BL1840B / BL1850B / BL1860B
Зарядное устройство	DC18RC / DC18RD / DC18RE / DC18SD / DC18SE / DC18SF / DC18SH

- В зависимости от региона проживания некоторые блоки аккумуляторов и зарядные устройства, перечисленные выше, могут быть недоступны.

**⚠ ОСТОРОЖНО:** Используйте только перечисленные выше блоки аккумуляторов и зарядные устройства. Использование других блоков аккумуляторов и зарядных устройств может привести к травме и/или пожару.

**⚠ ОСТОРОЖНО:** Не используйте с этим инструментом проводной источник электропитания, например переходник зарядного устройства или портативный блок питания. Если надеть несколько плечевых ремней одновременно, это усложнит работу с инструментом и его отстегивание, и может стать причиной травмы.

## СИМВОЛЫ

Ниже приведены символы, которые могут использоваться для обозначения оборудования. Перед использованием убедитесь в том, что вы понимаете их значение.



Прочитайте руководство по эксплуатации.



Обратите особое внимание.



Только для стран ЕС  
В связи с наличием в оборудовании опасных компонентов отходы электрического и электронного оборудования, аккумуляторы и батареи могут оказывать негативное влияние на окружающую среду и здоровье человека. Не выбрасывайте электрические и электронные устройства или батареи вместе с бытовыми отходами!  
В соответствии с директивой ЕС по отходам электрического и электронного оборудования, по аккумуляторам, батареям и отходам аккумуляторов и батарей, а также в соответствии с ее адаптацией к национальному законодательству, отходы электрического оборудования, батареи и аккумуляторы следует хранить отдельно и доставлять на пункт раздельного сбора коммунальных отходов, работающий с соблюдением правил охраны окружающей среды. Это обозначено символом в виде перечеркнутого мусорного контейнера на колесах, нанесенным на оборудование.

## Назначение

Устройство предназначено для сбора сухой пыли. Устройство подходит для коммерческого использования, например в гостиницах, школах, больницах, магазинах, офисах, арендных помещениях и на заводах.

## Шум

Типичный уровень взвешенного звукового давления (A), измеренный в соответствии с IEC60335-2-69, IEC60704-2-1:

Уровень звукового давления ( $L_{pA}$ ): 70 дБ (или менее)  
Погрешность (K): 2,5 дБ (A)

Уровень шума при выполнении работ может превышать 80 дБ (A).

**ПРИМЕЧАНИЕ:** Заявленное значение распространения шума измерено в соответствии со стандартной методикой испытаний и может быть использовано для сравнения инструментов.

**ПРИМЕЧАНИЕ:** Заявленное значение распространения шума можно также использовать для предварительных оценок воздействия.

**⚠ОСТОРОЖНО:** Используйте средства защиты слуха.

**⚠ОСТОРОЖНО:** Распространение шума во время фактического использования электроинструмента может отличаться от заявленного значения в зависимости от способа применения инструмента и в особенности от типа обрабатываемой детали.

**⚠ОСТОРОЖНО:** Обязательно определите меры безопасности для защиты оператора, основанные на оценке воздействия в реальных условиях использования (с учетом всех этапов рабочего цикла, таких как выключение инструмента, работа без нагрузки и включение).

## Вибрация

Суммарное значение вибрации (сумма векторов по трем осям), определенное в соответствии с IEC60335-2-69:

Рабочий режим: работа без нагрузки

Распространение вибрации ( $a_h$ ): 2,5 м/с<sup>2</sup> или менее

Погрешность (K): 1,5 м/с<sup>2</sup>

**ПРИМЕЧАНИЕ:** Заявленное общее значение распространения вибрации измерено в соответствии со стандартной методикой испытаний и может быть использовано для сравнения инструментов.

**ПРИМЕЧАНИЕ:** Заявленное общее значение распространения вибрации можно также использовать для предварительных оценок воздействия.

**⚠ОСТОРОЖНО:** Распространение вибрации во время фактического использования электроинструмента может отличаться от заявленного значения в зависимости от способа применения инструмента и в особенности от типа обрабатываемой детали.

**⚠ОСТОРОЖНО:** Обязательно определите меры безопасности для защиты оператора, основанные на оценке воздействия в реальных условиях использования (с учетом всех этапов рабочего цикла, таких как выключение инструмента, работа без нагрузки и включение).

## Декларация о соответствии ЕС

*Только для европейских стран*

Декларация о соответствии ЕС включена в руководство по эксплуатации (Приложение A).

# МЕРЫ БЕЗОПАСНОСТИ

## Правила техники безопасности при эксплуатации аккумулятора пылесоса

**▲ОСТОРОЖНО: ВАЖНО! ВНИМАТЕЛЬНО ОЗНАКОМЬТЕСЬ** со всеми инструкциями и рекомендациями по технике безопасности **ДО НАЧАЛА РАБОТЫ**. Невыполнение инструкций и рекомендаций может привести к поражению электротоком, пожару и/или тяжелым травмам.

1. Перед началом эксплуатации убедитесь в том, что пользователь должным образом проинструктирован по работе с этим пылесосом.
2. Не используйте пылесос без фильтра. Немедленно замените поврежденный фильтр.
3. Запрещено использовать пылесос для уборки горючих материалов, петард, зажженных сигарет, углей, горячей металлической стружки, острых предметов, например бритв, иголок, битого стекла и т. п.
4. **ЗАПРЕЩЕНО ЭКСПЛУАТИРОВАТЬ ПЫЛЕСОС РЯДОМ С БЕНЗИНОМ, ГАЗОМ, КРАСКОЙ, КЛЕЯЩИМИ И ДРУГИМИ ВЗРЫВООПАСНЫМИ МАТЕРИАЛАМИ.** При установке переключателя в положение ON (Вкл.) и OFF (Выкл.) возможно возникновение искр. Искры могут также возникать во время работы коллектора электродвигателя. Результатом может стать сильный взрыв.
5. Данный пылесос не предназначен для сбора пыли опасных веществ.
6. Запрещено использовать пылесос для уборки токсичных, канцерогенных, легковоспламеняющихся и других опасных материалов, таких как асбест, мышьяк, барий, бериллий, свинец, пестициды и другие вредные для здоровья вещества.
7. Запрещено использовать пылесос вне помещения во время дождя.
8. Для Финляндии: устройство не следует использовать вне помещения при низкой температуре.
9. Не используйте пылесос вблизи источников тепла (печи и пр.).
10. Не закрывайте вентиляционные отверстия. Они предназначены для охлаждения электродвигателя. Следите за тем, чтобы вентиляционные отверстия не засорились. В противном случае электродвигатель может сгореть из-за недостаточного охлаждения.
11. Всегда сохраняйте устойчивое положение и равновесие.
12. Не сгибайтесь, не тяните за шланг и не наступайте на него.
13. Немедленно выключите пылесос, если во время работы заметите признаки неисправности или падение мощности.
14. **ОТСОЕДИНИТЕ АККУМУЛЯТОРЫ.** Если пылесос не используется, перед обслуживанием и при смене насадок.
15. Очищайте и обслуживайте пылесос сразу по окончании работы, чтобы поддерживать его в оптимальном техническом состоянии.
16. **СОБЛЮДАЙТЕ ОСТОРОЖНОСТЬ ВО ВРЕМЯ ОЧИСТКИ ПЫЛЕСОСА.** Содержите пылесос в чистоте, чтобы обеспечить максимальную эффективность и безопасность эксплуатации. Следуйте инструкциям по смене насадок. Ручки инструмента всегда должны быть сухими и чистыми и не должны быть испачканы маслом или смазкой.
17. **ПРОВЕРЬТЕ ПОВРЕЖДЕННЫЕ КОМПОНЕНТЫ.** Перед дальнейшим использованием пылесоса ограждение или другую поврежденную деталь следует тщательно осмотреть, чтобы убедиться в том, что пылесос будет работать нормально и выполнять функции, для которых он предназначен. Убедитесь в соответствии, отсутствии повреждений движущихся деталей, надежности крепления и отсутствии других дефектов, которые могут повлиять на работу электроинструмента. Поврежденное ограждение или какая-либо другая деталь должны быть соответствующим образом отремонтированы или заменены авторизованным сервисным центром, если в руководстве по эксплуатации не указано иное. Неисправные выключатели должны быть заменены в авторизованном сервисном центре. Не используйте пылесос, если выключатель не включает или не выключает его.
18. **ЗАПАСНЫЕ ЧАСТИ.** Во время обслуживания используйте для замены только аналогичные детали.
19. **ХРАНЕНИЕ ПЫЛЕСОСА.** Если пылесос не используется, храните его в помещении.
20. Берегите пылесос. Небрежная эксплуатация может привести к поломке даже самого прочного пылесоса.
21. Запрещено использовать для очистки внутренних и внешних поверхностей бензин, растворитель или чистящие химикаты. Это может вызвать появление трещин и обесцвечивание.
22. Не используйте пылесос в замкнутом пространстве при наличии огнеопасных, взрывоопасных или токсичных паров от масляных красок, растворителей, бензина, некоторых средств защиты от моли и т. п., либо при наличии горючей пыли.
23. Не используйте пылесос в состоянии алкогольного или наркотического опьянения.
24. Одним из основных правил техники безопасности является использование защитных очков с боковыми щитками.
25. Во время работы в запыленной зоне используйте респиратор.
26. Это устройство не предназначено для использования лицами (включая детей) с ограниченными физическими, сенсорными или умственными способностями, а также не имеющими надлежащего опыта и знаний.
27. Следите за маленькими детьми, чтобы они не использовали пылесос в качестве игрушки.
28. Запрещено прикасаться к аккумулятору (аккумуляторам) и пылесосу мокрыми руками.
29. Проявляйте особую осторожность при работе на лестницах.
30. Запрещено использовать пылесос в качестве табурета или верстака. Устройство может упасть и нанести травму.

## Эксплуатация и обслуживание электроинструмента, работающего на аккумуляторах

1. **Заряжайте аккумулятор только зарядным устройством, указанным изготовителем.** Зарядное устройство, подходящее для одного типа аккумуляторов, может привести к пожару при его использовании с другим аккумуляторным блоком.
2. **Используйте электроинструмент только с указанными аккумуляторными блоками.** Использование других аккумуляторных блоков может привести к травме или пожару.
3. **Когда аккумуляторный блок не используется, храните его отдельно от металлических предметов, таких как скрепки, монеты, ключи, гвозди, шурупы или другие небольшие металлические предметы, которые могут привести к закорачиванию контактов аккумуляторного блока между собой.** Короткое замыкание между контактами аккумуляторного блока может привести к ожогам или пожару.
4. **При неправильном обращении из аккумуляторного блока может потечь жидкость. Избегайте контакта с ней. В случае контакта с кожей промойте место контакта обильным количеством воды. В случае попадания в глаза обратитесь к врачу.** Жидкость из аккумулятора может вызвать раздражение или ожоги.
5. **Не используйте поврежденные или модифицированные инструменты и аккумуляторные блоки.** Поврежденные или модифицированные аккумуляторы могут работать некорректно, что может привести к пожару, взрыву или травмированию.
6. **Не подвергайте аккумуляторный блок или инструмент воздействию огня или высокой температуры.** Воздействие огня или температуры выше 130 °C может привести к взрыву.
7. **Следуйте всем инструкциям по зарядке и не заряжайте аккумуляторный блок или инструмент при температурных условиях, выходящих за пределы диапазона, указанного в инструкции.** Зарядка ненадлежащим образом или при температурных условиях, выходящих за пределы указанного диапазона, может привести к повреждению батареи и повысить риск пожара.
8. **Не используйте с этим инструментом проводной источник электропитания, например переходник зарядного устройства или портативный блок питания.** Кабель этого источника электропитания может помешать работе и стать причиной травмы.

## Сервисное обслуживание

1. **Сервисное обслуживание электроинструмента должно проводиться только квалифицированным специалистом по ремонту и только с использованием идентичных запасных частей.** Это позволит обеспечить безопасность электроинструмента.
2. **Следуйте инструкциям по смазке и замене принадлежностей.**
3. **Руки инструмента всегда должны быть сухими и чистыми и не должны быть испачканы маслом или смазкой.**

## Важные правила техники безопасности для работы с аккумуляторным блоком

1. **Перед использованием аккумуляторного блока прочитайте все инструкции и предупреждающие надписи на (1) зарядном устройстве, (2) аккумуляторном блоке и (3) инструменте, работающем от аккумуляторного блока.**
2. **Не разбирайте блок аккумулятора и не меняйте его конструкцию.** Это может привести к пожару, перегреву или взрыву.
3. **Если время работы аккумуляторного блока значительно сократилось, немедленно прекратите работу.** В противном случае, может возникнуть перегрев блока, что приведет к ожогам и даже к взрыву.
4. **В случае попадания электролита в глаза промойте их обильным количеством чистой воды и немедленно обратитесь к врачу.** Это может привести к потере зрения.
5. **Не замыкайте контакты аккумуляторного блока между собой:**
  - (1) **Не прикасайтесь к контактам какими-либо токопроводящими предметами.**
  - (2) **Не храните аккумуляторный блок в контейнере вместе с другими металлическими предметами, такими как гвозди, монеты и т. п.**
  - (3) **Не допускайте попадания на аккумуляторный блок воды или дождя.****Замыкание контактов аккумуляторного блока между собой может привести к возникновению большого тока, перегреву, возможному ожогу и даже поломке блока.**
6. **Не храните и не используйте инструмент и аккумуляторный блок в местах, где температура может достигать или превышать 50 °C (122 °F).**
7. **Не бросайте аккумуляторный блок в огонь, даже если он сильно поврежден или полностью вышел из строя.** Аккумуляторный блок может взорваться под действием огня.
8. **Запрещено вбивать гвозди в блок аккумулятора, резать, ломать, бросать, ронять блок аккумулятора или ударять его твердым предметом.** Это может привести к пожару, перегреву или взрыву.
9. **Не используйте поврежденный аккумуляторный блок.**
10. **Входящие в комплект литий-ионные аккумуляторы должны эксплуатироваться в соответствии с требованиями законодательства об опасных товарах.** При коммерческой транспортировке, например, третьей стороной или экспедитором, необходимо нанести на упаковку специальные предупреждения и маркировку. В процессе подготовки устройства к отправке обязательно проконсультируйтесь со специалистом по опасным материалам. Также соблюдайте местные требования и нормы. Они могут быть строже. Закройте или закрепите разомкнутые контакты и упакуйте аккумулятор так, чтобы он не перемещался по упаковке.
11. **Для утилизации блока аккумулятора извлеките его из инструмента и утилизируйте безопасным способом.** Выполняйте требования местного законодательства по утилизации аккумуляторного блока.

12. **Используйте аккумуляторы только с продукцией, указанной Makita.** Установка аккумуляторов на продукцию, не соответствующую требованиям, может привести к пожару, перегреву, взрыву или утечке электролита.
13. **Если инструментом не будут пользоваться в течение длительного периода времени, извлеките аккумулятор из инструмента.**
14. **Во время и после использования блок аккумулятора может нагреваться, что может стать причиной ожогов или низкотемпературных ожогов. Будьте осторожны при обращении с горячим блоком аккумулятора.**
15. **Не прикасайтесь к контактам инструмента сразу после использования, поскольку они могут быть достаточно горячими, чтобы вызвать ожоги.**
16. **Не допускайте, чтобы обломки, пыль или земля прилипали к контактам, отверстиям и пазам на блоке аккумулятора.** Это может привести к снижению эксплуатационных параметров, поломке инструмента или блока аккумулятора.
17. **Если инструмент не рассчитан на использование вблизи высоковольтных линий электропередач, не используйте блок аккумулятора вблизи высоковольтных линий электропередач.** Это может привести к неисправности, поломке инструмента или блока аккумулятора.
18. **Храните аккумулятор в недоступном для детей месте.**

## СОХРАНИТЕ ДАННЫЕ ИНСТРУКЦИИ.

**▲ВНИМАНИЕ:** Используйте только фирменные аккумуляторные батареи Makita. Использование аккумуляторных батарей, не произведенных Makita, или батарей, которые были подвергнуты модификациям, может привести к взрыву аккумулятора, пожару, травмам и повреждению имущества. Это также автоматически аннулирует гарантию Makita на инструмент и зарядное устройство Makita.

## Советы по обеспечению максимального срока службы аккумулятора

1. **Заряжайте блок аккумуляторов перед его полной разрядкой. Обязательно прекратите работу с инструментом и зарядите блок аккумуляторов, если вы заметили снижение мощности инструмента.**
2. **Никогда не подзаряжайте полностью заряженный блок аккумуляторов. Перезарядка сокращает срок службы аккумулятора.**
3. **Заряжайте блок аккумуляторов при комнатной температуре в 10 - 40 °C (50 - 104 °F). Перед зарядкой горячего блока аккумулятора дайте ему остыть.**
4. **Если блок аккумулятора не используется, извлеките его из инструмента или зарядного устройства.**
5. **Зарядите ионно-литиевый аккумуляторный блок, если вы не будете пользоваться инструментом длительное время (более шести месяцев).**

## ОПИСАНИЕ РАБОТЫ

**▲ВНИМАНИЕ:** Перед регулировкой или проверкой функций устройства обязательно убедитесь, что оно выключено и блок аккумулятора снят.

## Установка или снятие блока аккумуляторов

**▲ВНИМАНИЕ:** Обязательно выключайте устройство перед установкой и извлечением блока аккумулятора.

**▲ВНИМАНИЕ:** При установке и извлечении блока аккумулятора крепко удерживайте устройство и блок аккумулятора. Если не соблюдать это требование, они могут выскользнуть из рук, что приведет к повреждению устройства и блока аккумулятора, а также травмированию пользователя.

► **Рис.1:** 1. Красный индикатор 2. Кнопка 3. Блок аккумулятора

Для снятия блока аккумулятора сдвиньте кнопку на его лицевой стороне и извлеките блок.

Для установки блока аккумулятора совместите выступ блока аккумулятора с пазом в корпусе и задвиньте его на место. Устанавливайте блок до упора так, чтобы он зафиксировался на месте с небольшим щелчком. Если вы можете видеть красный индикатор на верхней части клавиши, блок аккумулятора не полностью зафиксирован на месте.

**▲ВНИМАНИЕ:** Обязательно устанавливайте блок аккумулятора до конца, чтобы красный индикатор не был виден. В противном случае блок может выпасть из устройства и нанести травму вам или другим людям.

**▲ВНИМАНИЕ:** Не прилагайте чрезмерных усилий при установке аккумуляторного блока. Если блок не двигается свободно, значит он вставлен неправильно.

## Система защиты устройства / аккумулятора

Устройство оснащено системой защиты устройства / аккумулятора. Эта система автоматически отключает питание двигателя для продления срока службы устройства и аккумулятора. Устройство автоматически отключится в указанных далее случаях, влияющих на работу самого устройства или аккумулятора.

## Защита от перегрузки

Если в текущем режиме эксплуатации потребление тока устройством чрезмерно возрастает, устройство автоматически останавливается без включения каких-либо индикаторов. В этом случае выключите устройство и прекратите работу, из-за которой произошла перегрузка. Затем включите устройство для перезапуска.

## Защита от перегрева

При перегреве устройство автоматически останавливается, а светодиодный индикатор начинает мигать приблизительно в течение 60 секунд. В таком случае дайте устройству остыть перед повторным включением. Если светодиодный индикатор мигает, его можно отключить нажатием кнопки .

► **Рис.2:** 1. Светодиодный индикатор

## Защита от переразрядки









При истощении заряда аккумулятора устройство автоматически останавливается. Если устройство не работает даже после нажатия переключателей, снимите аккумуляторы с устройства и зарядите их.

## Индикация оставшегося заряда аккумулятора

Только для блоков аккумулятора с индикатором

► **Рис.3:** 1. Индикаторы 2. Кнопка проверки

Нажмите кнопку проверки на аккумуляторном блоке для проверки заряда. Индикаторы загорятся на несколько секунд.

Индикаторы			Уровень заряда
			
Горит	Выкл.	Мигает	
			от 75 до 100%
			от 50 до 75%
			от 25 до 50%
			от 0 до 25%
			Зарядите аккумуляторную батарею.
 ↑ ↓			Возможно, аккумуляторная батарея неисправна.

**ПРИМЕЧАНИЕ:** В зависимости от условий эксплуатации и температуры окружающего воздуха индикация может незначительно отличаться от фактического значения.

**ПРИМЕЧАНИЕ:** Первая (дальняя левая) индикаторная лампа будет мигать во время работы защитной системы аккумулятора.

## Расположение распределительного блока

Распределительный блок можно повесить с любой стороны нижнего ремня. Протяните шнур так, чтобы распределительный блок можно было расположить с необходимой стороны. Чтобы предотвратить повреждение шнура, проложите его в пазу, как показано на рисунке.

► **Рис.4:** 1. Паз 2. Шнур

## Регулировочные ремни

Напряжение плечевого, верхнего и нижнего ремней можно регулировать. Сначала наденьте плечевой ремень, затем затяните нижний и верхний ремни. Чтобы затянуть ремень, потяните лямку, как показано на рисунке. Чтобы ослабить, потяните вверх конец регулятора.

**Нижний ремень**

► **Рис.5:** 1. Лямка 2. Зажим

**Плечевые ремни**

► **Рис.6:** 1. Лямка 2. Зажим

**Верхний ремень**

► **Рис.7:** 1. Лямка 2. Зажим

## Захват для переноски



**ВНИМАНИЕ:** Используйте детали для подвешивания и монтажа только по назначению. Использование этих деталей не по назначению может привести к несчастному случаю или травме.

При перемещении корпуса пылесоса всегда держите за захват для переноски.

► **Рис.8:** 1. Захват для переноски

## Действие выключателя



Имеется три степени мощности всасывания: нормальная (1), высокая (2) и максимальная (3).

Для начала работы нажмите кнопку  один раз. При изменении мощности всасывания нажмите кнопку во время работы пылесоса. Мощность всасывания изменяется в следующем порядке: нормальная (1), высокая (2) и максимальная (3). Для отключения пылесоса нажмите кнопку .

► **Рис.9**

**ПРИМЕЧАНИЕ:** При следующем запуске пылесос будет работать с той силой всасывания, которая была выбрана перед выключением.

## Светодиодная подсветка

Светодиоды установлены в верхней части распределительного блока для упрощения работы в условиях отсутствия освещения. Нажмите кнопку , чтобы включить освещение. Выключить освещение можно, повторно нажав кнопку .

► **Рис.10**

**ВНИМАНИЕ:** Не смотрите непосредственно на свет или источник света. Запрещено светить другим людям в глаза.

**ПРИМЕЧАНИЕ:** Светодиодная подсветка автоматически отключается, если пылесос не используется более 10 минут.

**ПРИМЕЧАНИЕ:** Пылесос автоматически отключается и светодиоды начинают мигать, если пылесос перегрет из-за сокращения потока воздуха в связи с засорением шланга, трубки, фильтра или другой причиной. В этом случае устраните причину перегрева и подождите, пока пылесос остынет, прежде чем возобновить работу.

## Хомут шланга

Чтобы удерживать шланг или насадку, можно использовать хомут шланга.

Чтобы подсоединить шланг к корпусу пылесоса, пропустите хомут шланга через паз в корпусе. Вы можете подсоединить шланг с любой из сторон.

► **Рис.11:** 1. Хомут шланга 2. Паз 3. Шланг

Петлю на нижнем ремне можно использовать для переноски насадок, как показано на рисунке.

► **Рис.12:** 1. Петля 2. Насадки

## Крюк на шланге

Во время перерыва в работе крюк на изогнутой трубе в сборе можно использовать для крепления трубы на нижнем ремне.

► **Рис.13**

## Система отвода пыли

Пыль высыпается, если потянуть рычаг или когда оператор перемещается с пылесосом на себе. Эта система помогает пылесосу поддерживать необходимую мощность всасывания.

► **Рис.14:** 1. Рычаг 2. Мешочный фильтр / пылесборный мешок 3. Пластина

**ПРИМЕЧАНИЕ:** Эта функция работает, когда пылесос выключен, а в мешочном фильтре / пылесборном мешке содержится определенное количество пыли, которое касается пластины.

## СБОРКА

**⚠ВНИМАНИЕ:** Перед выполнением каких-либо работ с устройством отключите его и извлеките блок аккумулятора.

### Сборка шланга

Вставьте патрубок в корпус пылесоса и поверните по часовой стрелке.

► **Рис.15:** 1. Патрубок шланга 2. Корпус пылесоса

### Использование в качестве пылесоса

## Подсоединение изогнутой трубы в сборе

### Дополнительные принадлежности

**ПРИМЕЧАНИЕ:** Эту процедуру нет необходимости выполнять, если модель поставляется с изогнутой трубой в сборе, присоединенной к шлангу.

**ПРИМЕЧАНИЕ:** Существует два типа изогнутых труб в сборе: одна для раздвижной удлиняющей трубы и одна для кольцевой удлиняющей трубы. Если вы подготавливаете изогнутую трубу в сборе, выберите трубу в соответствии с типом необходимой удлиняющей трубы.

Изогнутая труба в сборе используется для подсоединения удлиняющей трубы или насадки для вакуумной очистки этого изделия.

Если вы хотите использовать это изделие в качестве пылесоса, подсоедините изогнутую трубу в сборе к шлангу.

Для подсоединения отвинтите передний патрубок со шланга и зафиксируйте муфту изогнутой трубы в сборе на шланге. Для удаления ослабьте муфту изогнутой трубы в сборе на шланге.

► **Рис.16:** 1. Шланг 2. Изогнутая труба в сборе 3. Муфта

## Сборка насадки и трубы

### Дополнительные принадлежности

**ПРИМЕЧАНИЕ:** Тип насадки и трубы, которыми комплектуется изделие, зависит от страны. В некоторых странах насадка и труба в комплект не входят.

1. Поверните и вставьте насадку в удлиняющую трубу.

► **Рис.17:** 1. Удлиняющая труба 2. Насадка 3. Т-образная насадка 4. Т-образная насадка (тонкая)

**ПРИМЕЧАНИЕ:** Проворачивание насадки при подсоединении позволит надежно подсоединить насадку к удлиняющей трубе.

**ПРИМЕЧАНИЕ:** Модель со шлангом диаметром 38 мм и передним патрубком 38: подсоедините сопло из комплекта к алюминиевой изогнутой трубе / алюминиевой прямой трубе.

2. В зависимости от типа удлиняющей трубы следующие приведенные ниже процедуры:

**ПРИМЕЧАНИЕ:** Раздвижная удлиняющая труба и кольцевая удлиняющая труба не совместимы друг с другом. Если вы хотите заменить раздвижную удлиняющую трубу на кольцевую удлиняющую трубу или наоборот, также замените изогнутую трубу в сборе.

**ПРИМЕЧАНИЕ:** Насадку можно подсоединить к непосредственно к изогнутой трубе в сборе.

### Раздвижная удлиняющая труба

Расположите пылесос за спиной с помощью плечевого ремня, после чего вставьте удлиняющую трубу в изогнутую трубу в сборе до щелчка. Для отсоединения извлеките удлиняющую трубу, нажав кнопку.

► **Рис.18:** 1. Изогнутая труба в сборе 2. Кнопка 3. Раздвижная удлиняющая труба 4. Насадка

Длину трубы можно регулировать.

Отрегулируйте длину трубы, нажав кнопку регулировки длины. Выбранная длина трубы будет зафиксирована при отпускании кнопки регулировки.

► **Рис.19:** 1. Кнопка регулировки длины

### Кольцевая удлиняющая труба

Расположите пылесос за спиной с помощью плечевого ремня, потом проверните и вставьте удлиняющую трубу в изогнутую трубу в сборе. Для отсоединения поверните ее и извлеките.

► **Рис.20:** 1. Изогнутая труба в сборе 2. Кольцевая удлиняющая труба 3. Насадка

Длину трубы можно регулировать.

Ослабьте кольцо на трубе и измените длину. Затяните кольцо, выбрав необходимую длину.

► **Рис.21:** 1. Кольцо

### Алюминиевая изогнутая труба / алюминиевая прямая труба

(только для модели со шлангом диаметром 38 мм и передним патрубком 38.)

Расположите пылесос за спиной с помощью плечевого ремня, потом проверните и вставьте трубу в передний патрубок. Для отсоединения поверните ее и извлеките.

- **Рис.22:**
1. Передний патрубок 38
  2. Алюминиевая изогнутая труба
  3. Алюминиевая прямая труба
  4. Насадка

### Две алюминиевые прямые трубы

Расположите пылесос за спиной с помощью плечевого ремня, потом проверните и вставьте трубы. Для отсоединения поверните трубу и извлеките ее.

- **Рис.23:**
1. Изогнутая труба в сборе
  2. Алюминиевая прямая труба 1
  3. Алюминиевая прямая труба 2

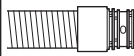

Диаметр поставляемого шланга	Тип конца шланга	Действие
Диам. 38 мм	 С деталью з защелкой	Замените шланг шлангом для пылеудаления (диам. 28 мм, с передним патрубком).
	 С передним патрубком 38	Прикрепите соединение 22-38 или передний патрубок 24.

## Подсоединение инструмента

**ПРИМЕЧАНИЕ:** Если изогнутая труба в сборе прикреплена к шлангу, снимите ее заранее.

Для подсоединения инструмента к пылесосу требуется специальный шланг и/или дополнительные детали. В зависимости от модели пылесоса вам потребуется заменить шланг и/или подготовить дополнительные детали.

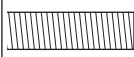
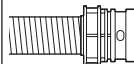
Подробную информацию см. в следующей таблице.

Диаметр поставляемого шланга	Тип конца шланга	Действие
Диам. 28 мм	 без детали	Присоедините передний патрубок.
	 С деталью з защелкой	Замените конец шланга (деталь с защелкой) передним патрубком. Конец шланга можно снять, повернув его против часовой стрелки.
Диам. 32 мм	 С деталью з защелкой	Замените шланг шлангом для пылеудаления (диам. 28 мм, с передним патрубком).

**ПРИМЕЧАНИЕ:** Всегда используйте подходящий передний патрубок. При использовании переднего патрубка 24 прикрепите его к переднему патрубку 22, подсоединенному к шлангу.

- **Рис.24:**
1. Передний патрубок 22
  2. Передний патрубок 24

### При использовании шланга для пылеудаления диам. 28 мм

1. Присоедините передний патрубок к шлангу для пылеудаления.

При подсоединении переднего патрубка убедитесь в том, что он надежно навинчен на шланг.

2. Подсоедините передний патрубок к выходу для пылеудаления на инструменте.

- **Рис.25:**
1. Передний патрубок
  2. Выход для пылеудаления
  3. Шланг

Передний патрубок можно снять; для этого поверните его против часовой стрелки, удерживая шланг.

### При использовании шланга диам. 38 мм с передним патрубком 38

1. Поверните и вставьте соединение или передний патрубок ко входной части на шланге в зависимости от инструмента, который вы собираетесь подсоединить.

2. Подсоедините передний патрубок к выходу для пылеудаления на инструменте.

- **Рис.26:**
1. Соединение 2
  2. Передний патрубок 3
  3. Выход для пылеудаления 4
  4. Шланг

Чтобы удалить соединение и передний патрубок, выполните процедуры установки в обратном порядке.

## Установка мешочного фильтра / пылесборного мешка

### Дополнительные принадлежности

**⚠ВНИМАНИЕ:** Не используйте поврежденный мешочный фильтр. Используйте пылесос только с установленным надлежащим образом мешочным фильтром. В противном случае, поглощенная пыль и прочие частицы могут быть выброшены обратно в атмосферу, что может стать причиной респираторных заболеваний оператора.

Перед использованием пылесоса установите пылесборный мешок или мешочный фильтр.

- Пылесборный мешок можно использовать повторно много раз, очищая его.
- Мешочный фильтр необходимо выбрасывать после использования. Выбросите мешочный фильтр, когда он заполнится, не опорожняя его.

**ПРИМЕЧАНИЕ:** Если мешочный фильтр заполнен, замените его новым. Опорожните пылесборный мешок после его заполнения. Продолжительное использование пылесоса с заполненным мешочным фильтром / пылесборным мешком приведет к снижению мощности всасывания.

**ПРИМЕЧАНИЕ:** Во избежание попадания пыли в мотор:

- Перед использованием устройства убедитесь в наличии установленного мешочного фильтра / пылесборного мешка.
- Не используйте поврежденный или разорванный мешок.

Несоблюдение данной инструкции может привести к повреждению двигателя.

**ПРИМЕЧАНИЕ:** При установке мешочного фильтра / пылесборного мешка не сгибайте картонные части на его отверстия.

**ПРИМЕЧАНИЕ:** Мешочный фильтр / пылесборный мешок пылесоса – это важный компонент для сохранения работоспособности устройства. Использование неоригинального мешочного фильтра / пылесборного мешка может привести к появлению дыма или возгоранию.

**ПРИМЕЧАНИЕ:** Если мешочный фильтр / пылесборный мешок не установлен в пылесос, передняя крышка не закроется полностью.

### ► Рис.27

1. Разблокируйте защелку, потянув нижнюю часть. Нажмите на зону с пазами, чтобы поднять переднюю часть защелки. Потяните защелку, чтобы открыть крышку.  
► Рис.28: 1. Крючок 2. Крышка

2. Вставьте мешочный фильтр в прорезь в верхней части, как показано на рисунке.  
► Рис.29: 1. Прорезь 2. Мешочный фильтр

При использовании пылесборного мешка вставьте кромку мешка в прорезь.

► Рис.30: 1. Прорезь 2. Кромка 3. Пылесборный мешок

3. Совместите отверстие мешочного фильтра с патрубком шланга и вставьте картонную накладку до упора. Убедитесь, что резиновое кольцо мешочного фильтра надевается на кромку патрубка шланга.

► Рис.31: 1. Резиновое кольцо на мешочном фильтре 2. Кромка патрубка шланга 3. Картонная накладка на мешочном фильтре 4. Патрубок шланга

## ЭКСПЛУАТАЦИЯ

**⚠ОСТОРОЖНО:** Перед началом эксплуатации операторы должны пройти соответствующий инструктаж по работе с пылесосом.

**⚠ОСТОРОЖНО:** Данный пылесос не предназначен для сбора пыли опасных веществ.

**⚠ВНИМАНИЕ:** Данный пылесос предназначен только для сухой чистки.



**⚠ВНИМАНИЕ:** Данный пылесос предназначен только для работы в помещении.

**⚠ВНИМАНИЕ:** Всегда устанавливайте блок аккумулятора до упора так, чтобы он зафиксировался на месте. Если вы видите красный индикатор на верхней части кнопки, блок аккумулятора не полностью установлен на место. Установите его до конца так, чтобы красный индикатор был не виден. В противном случае блок может выпасть из устройства и нанести травму вам или другим людям.

**⚠ВНИМАНИЕ:** Во время работы помните о пылесосе, находящемся на спине. Вы можете потерять равновесие, если корпус пылесоса ударится о стену или шланг зацепится за препятствие.

1. Расположите пылесос за спиной с помощью плечевого ремня и затяните верхний и нижний ремень. При необходимости отрегулируйте степень натяжения.

► Рис.32

2. Чтобы начать работу, нажмите кнопку . Если вы хотите изменить мощность всасывания, нажмите кнопку  для выбора необходимой мощности. Чтобы остановить пылесос, нажмите кнопку .

► Рис.33

Во время работы закрепите переключатель на кольце или нижнем ремне. Крючок можно наклонить для освещения зоны перед собой, когда он подсоединен к нижнему ремню.

► Рис.34: 1. Кольцо 2. Нижний ремень

3. Замените мешочный фильтр, как только он заполнится. Откройте крышку и извлеките мешочный фильтр. Потяните ленту со стороны отверстия, чтобы закрыть мешочный фильтр, и утилизируйте его целиком.

► Рис.35: 1. Лента

При использовании пылесборного мешка извлеките мешок и удалите из него пыль, открыв защелку.

► Рис.36: 1. Защелка

**ПРИМЕЧАНИЕ:** Не кладите мешочный фильтр / пылесборный мешок или другие тяжелые предметы на крышку. Устройство может упасть.

**ПРИМЕЧАНИЕ:** Регулярно проверяйте, заполнен ли мешочный фильтр. Продолжительное использование пылесоса с заполненным мешочным фильтром приведет к снижению мощности всасывания.

**ПРИМЕЧАНИЕ:** Не используйте мешочный фильтр повторно. Мешочные фильтры являются одноразовыми. Многократное использование мешочного фильтра может привести к засорению фильтра и повреждению пылесоса. Для многократного использования приобретайте пылесборный мешок.

## ОБСЛУЖИВАНИЕ

**ВНИМАНИЕ:** Перед проведением осмотра или технического обслуживания устройства необходимо отключить его и извлечь блок аккумулятора.

**ПРИМЕЧАНИЕ:** Запрещается использовать бензин, растворители, спирт и другие подобные жидкости. Это может привести к обесцвечиванию, деформации и трещинам.

Для обеспечения БЕЗОПАСНОСТИ и НАДЕЖНОСТИ оборудования ремонт, любое другое техобслуживание или регулировку необходимо производить в уполномоченных сервис-центрах Makita или сервис-центрах предприятия с использованием только сменных частей производства Makita.

### Очистка фильтра HEPA

**ВНИМАНИЕ:** Не используйте пылесос без фильтра или с грязным или поврежденным фильтром. Поглощенная пыль и прочие частицы могут быть выброшены обратно в атмосферу, что может стать причиной респираторных заболеваний оператора.

**ПРИМЕЧАНИЕ:** Для сохранения оптимальной мощности всасывания и предотвращения загрязнения выпускаемого воздуха регулярно очищайте фильтр. Если требуемая мощность всасывания не достигается даже после очистки, замените фильтр.

**ПРИМЕЧАНИЕ:** Чтобы предотвратить повреждение фильтра, не используйте указанные далее инструменты или аналогичные предметы для очистки.

- Устройство для обдувки воздухом
- Водоструйный аппарат высокого давления
- Инструменты из твердых материалов, например металлическая щетка

1. Откройте крышку и извлеките мешочный фильтр / пылесборный мешок. Освободите крючок на фильтре и извлеките его из корпуса пылесоса.

► **Рис.37:** 1. Крючок

2. Выбейте пыль из фильтра. Фильтр можно промыть водой. Смывайте пыль и прочие частицы с фильтра каждые 1 или 2 месяца. После этого полностью высушите фильтр в затемненном и хорошо проветриваемом помещении для предотвращения неприятных запахов и повреждений.

3. Для установки фильтра вставьте его стороной без крючков в паз и давите на фильтр до фиксации крючков со щелчком.

► **Рис.38:** 1. Паз 2. Фильтр HEPA 3. Крючок

### Очистка пылесборного мешка

Регулярно очищайте пылесборный мешок с помощью мыла и воды. Выверните мешок наизнанку и удалите прилипшую пыль. Аккуратно выполните очистку ладонью и тщательно промойте водой. Перед установкой в пылесос тщательно высушите.

► **Рис.39**

**ПРИМЕЧАНИЕ:** Мокрый пылесборный мешок снизит всасывающую способность и сократит срок службы двигателя.

### Устранение засорения

При устранении засорения удалите шланг, удлиняющую трубу или изогнутую трубу в сборе для проверки внутренней части.

#### Удаление/присоединение изогнутой трубы в сборе с защелкой

Для удаления потяните изогнутую трубу в сборе, нажимая на оба выступа на конце шланга.

Для подсоединения вставьте конец шланга в изогнутую трубу в сборе. Убедитесь в том, что выступы на конце шланга зафиксировались в отверстиях на изогнутой трубе в сборе.

► **Рис.40:** 1. Конец шланга 2. Выступ 3. Отверстие 4. Изогнутая труба в сборе

#### Удаление/присоединение винчиваемой изогнутой трубы в сборе

Для удаления ослабьте муфту изогнутой трубы в сборе на шланге.

Для подсоединения закрепите муфту изогнутой трубы в сборе на шланге.

► **Рис.41:** 1. Шланг 2. Изогнутая труба в сборе 3. Муфта

### Очистка отсека для мешочного фильтра / пылесборного мешка

Во время очистки отсека для мешочного фильтра / пылесборного мешка удалите и вытрите находящуюся внутри пластину.

► **Рис.42:** 1. Пластина

### Удаление пластины

1. Удалите фильтр HEPA. Процедура удаления описана в разделе очистки фильтра HEPA.

2. Нажмите на пластину и сдвиньте ее влево до касания стенки.

3. Поднимите правую сторону пластины и извлеките ее.

► **Рис.43:** 1. Пластина

Пластина опирается на три пружины.

Если пружины отсоединились от пластины или рычага, прикрепите их, как показано на рисунке.

► **Рис.44:** 1. Пружина для пластины 2. Пружина для рычага 3. Выступ

**ПРИМЕЧАНИЕ:** Надежно прикрепите пружины, чтобы они касались оснований выступов.

## Прикрепление пластины

1. Вставьте пластину прямой стороной в фиксаторы в нижней левой части отсека.

2. Вставьте правую сторону пластины на место.

► **Рис.45:** 1. Пластина 2. Прямая сторона 3. Фиксатор

## ДОПОЛНИТЕЛЬНЫЕ ПРИНАДЛЕЖНОСТИ

**ВНИМАНИЕ:** Эти принадлежности или насадки рекомендуются для использования с устройством Makita, указанным в этом руководстве. Использование других принадлежностей или насадок может привести к травме. Используйте принадлежность или насадку только по назначению.

Если вам необходимо содействие в получении дополнительной информации по этим принадлежностям, свяжитесь с вашим сервис-центром Makita.

- Шланг (для пылесоса)
- Шланг (для пылеудалителя)
- Удлиняющая труба
- Насадка
- Т-образная насадка
- Насадка для очистки сиденья
- Угловая насадка
- Щетка для чистки полок
- Круглая щетка
- Изогнутая труба в сборе
- Мешочный фильтр
- Пылесборный мешок
- Передний патрубок
- Фильтр HEPA
- Трубка
- Циклонный фильтр
- Оригинальный аккумулятор и зарядное устройство Makita

**ПРИМЕЧАНИЕ:** Некоторые элементы списка могут входить в комплект инструмента в качестве стандартных приспособлений. Они могут отличаться в зависимости от страны.

## Циклонный фильтр

**ПРИМЕЧАНИЕ:** При использовании циклонного фильтра с данным устройством необходимо также использовать изогнутую трубу.

► **Рис.46:** 1. Циклонный фильтр

## Информация о циклонном фильтре

Использование пылесоса с циклонным фильтром уменьшает количество пыли, попадающее в пылесборный мешок, что предотвращает снижение силы всасывания. Кроме того, это значительно упрощает очистку после использования.

**ВНИМАНИЕ:** Перед проведением каких-либо работ с инструментом обязательно отключите инструмент и извлеките блок аккумулятора. Если блок аккумулятора оставить в устройстве, пылесос может неожиданно запуститься и стать причиной травмы.

**ВНИМАНИЕ:** Очищайте сетчатый фильтр циклонного фильтра и пылесборный мешок пылесоса, когда они засоряются. Дальнейшее использование в засоренном состоянии может привести к нагреванию или появлению дыма.

**ПРИМЕЧАНИЕ:** Не используйте установленный циклонный фильтр в горизонтальном положении или в положении, когда он направлен вверх. Это может привести к засорению сетчатого фильтра.

**ПРИМЕЧАНИЕ:** Всегда используйте пылесос с установленным пылесборным мешком даже при использовании циклонного фильтра. Использование пылесоса без установленного пылесборного мешка может привести к неисправности двигателя.

**ПРИМЕЧАНИЕ:** Перед использованием убедитесь в том, что циклонный фильтр, пылесос и прямая труба зафиксированы надлежащим образом.

**ПРИМЕЧАНИЕ:** Опорожняйте корпус для сбора пыли циклонного фильтра и пылесборный мешок пылесоса, когда они заполнились пылью. Дальнейшее использование может привести к снижению силы всасывания.

**ПРИМЕЧАНИЕ:** Циклонный фильтр можно использовать как с фиксацией, так и без фиксации.

**ПРИМЕЧАНИЕ:** Порядок установки или удаления циклонного фильтра см. в разделе "Использование в качестве пылесоса".

## Удаление пыли

При заполнении пылью до уровня линии заполнения в корпусе для сбора пыли выполните описанную далее процедуру и утилизируйте пыль.

1. Крепко удерживая корпус для сбора пыли, нажмите и удерживайте две кнопки, после чего снимите корпус для сбора пыли.

► **Рис.47:** 1. Линия заполнения 2. Корпус для сбора пыли 3. Кнопка (два положения) 4. Сетчатый фильтр

2. Удалите пыль из корпуса для сбора пыли и удалите пыль и мелкую пыль с поверхности сетчатого фильтра.

3. Полностью вставьте корпус для сбора пыли таким образом, чтобы две кнопки зафиксировались со щелчком.

► **Рис.48:** 1. Корпус для сбора пыли 2. Кнопка (два положения)

**ПРИМЕЧАНИЕ:** Перед возобновлением работы убедитесь в том, что циклонный фильтр, пылесос и прямая труба зафиксированы надлежащим образом.

**ПРИМЕЧАНИЕ:** Если сила всасывания не восстановится даже после удаления пыли и очистки сетчатого фильтра, убедитесь в том, что пыль не скопилась в пылесборном мешке пылесоса, или в отсутствии засорения.

## Очистка

Когда загрязнится корпус для сбора пыли или засорится сетчатый фильтр, извлеките и промойте их водой. (Процедуру удаления см. в разделе “Утилизация пыли”).

Тщательно просушите детали перед повторной установкой и использованием.

► **Рис.49:** 1. Корпус для сбора пыли 2. Сетчатый фильтр

Если сетчатый фильтр сильно загрязнен, очистите его, выполнив указанные далее процедуры.

1. Поверните сетчатый фильтр против часовой стрелки и извлеките его, пока крючки находятся в незафиксированном положении.

► **Рис.50:** 1. Сетчатый фильтр 2. Крючок

2. Удалите пыль из сетчатого фильтра и промойте его водой. После этого тщательно просушите его.

3. Вставьте сетчатый фильтр в основание таким образом, чтобы крючки расположились на одной линии с отверстием. Поверните сетчатый фильтр по часовой стрелке до фиксации крючков со щелчком. Убедитесь в том, что сетчатый фильтр надежно зафиксирован.

► **Рис.51:** 1. Сетчатый фильтр 2. Крючок  
3. Отверстие

## ЕСКЕРТУ

- Бұл машина физикалық, сенсорлық немесе ақыл-ой қабілеті шектеулі немесе тәжірибесі мен білімі жеткіліксіз адамдардың, соның ішінде балалардың пайдалануына арналмаған.
- Балаларды бақылап, олардың шаңсорғышпен ойнамауын қадағалаңыз.
- Аккумулятордың түрі туралы анықтаманы "ТЕХНИКАЛЫҚ СИПАТТАМАЛАР" бөлімінен қараңыз.
- Аккумуляторды шығарып алу немесе орнату жолын "Аккумулятор картриджін орнату немесе алу" бөлімінен қараңыз.
- Аккумулятор картриджін кедеге жаратқан кезде оны құралдан шығарып алып, қауіпсіз жерде кедеге жаратыңыз. Аккумуляторды кедеге жаратуға қатысты жергілікті ережелерді орындаңыз.
- Егер құрал ұзақ уақыт бойы пайдаланылмайтын болса, құралдағы аккумуляторды алып тастау керек.
- Аккумулятор картриджін тұйықтамаңыз.
- Пайдаланушы техникалық қызмет көрсеткен кездегі сақтық шаралары туралы тиісті мәліметті алу үшін "ТЕХНИКАЛЫҚ ҚЫЗМЕТ КӨРСЕТУ" бөлімін қараңыз.

## ТЕХНИКАЛЫҚ СИПАТТАМАЛАРЫ

Үлгі:		DVC660
Қуаты	Сүзгіш қапшығы	6,0 л
	Шаң қапшығы	5,5 л
Максималды ауа көлемі	Ø28 мм x 1,0 м шлангімен	2,0 м³/мин
	Ø32 мм x 1,0 м шлангімен	2,2 м³/мин
Вакуум		110 гПа
Өлшемдері (Ұ x Е x Б) (сымды ескермегенде)		297 мм x 174 мм x 523 мм
Номиналды кернеу		36 В ТТ
Таза салмағы		6,1 - 6,7 кг

- Зерттеу мен өзірлеудің үздіксіз бағдарламасына байланысты осы құжаттағы техникалық сипаттамалар ескертусіз өзгертілуі мүмкін.
- Техникалық сипаттамалары әрбір елде әртүрлі болуы мүмкін.
- Салмағы керек-жарақтарды емес, аккумулятор картридж(дер)ін қамтиды. Құрылғы мен аккумулятор картридж(дер)інің ең жеңіл және ең ауыр салмағы кестеде көрсетілген.
- Берілген шланг ұзындығы елге байланысты өзгеріп тұрады.

## Жарамды аккумулятор картриджі мен зарядтау құрылғысы

Аккумулятор картриджі	BL1815N / BL1820B / BL1830B / BL1840B / BL1850B / BL1860B
Зарядтау құрылғысы	DC18RC / DC18RD / DC18RE / DC18SD / DC18SE / DC18SF / DC18SH

- Жоғарыда берілген аккумулятор картриждері мен зарядтау құрылғыларының кейбірі сіздің тұрып жатқан жеріңізге байланысты қолжетімсіз болуы мүмкін.

**⚠ЕСКЕРТУ:** Тек жоғарыда аталған аккумулятор картриждері мен зарядтау құрылғыларын ғана пайдаланыңыз. Аккумулятор картриждері мен зарядтау құрылғыларының басқа түрлерін пайдалансаңыз, жарақат алуыңыз және/немесе өрт шығуы мүмкін.

**⚠ЕСКЕРТУ:** Бұл құралмен батарея адаптері немесе портативті қуат блогы сияқты сымды қуат көзін пайдалануға болмайды. Бір уақытта бірнеше сым тақсаңыз, оның жұмысын нашарлатады және құралды босату қиындайды. Ал ол өз кезегінде жарақат алуға себеп болуы мүмкін.

## Белгілер

Төменде жабдықта пайдаланылуы мүмкін белгілер көрсетілген. Пайдалану алдында олардың мағынасын түсініп алыңыз.



Пайдалану жөніндегі нұсқаулықты оқып шығыңыз.



Өте мұқият әрі абай болыңыз.



Ni-MH  
Li-Ion

Тек ЕО елдеріне арналған Жабдықта қауіпті құрамдастардың болуына байланысты, электрлік және электрондық жабдықтардың, аккумуляторлар мен батареялардың қалдықтары қоршаған ортаға және адам денсаулығына кері әсерін тигізуі мүмкін. Электрлік және электрондық құрылғыларды немесе батареяларды тұрмыстық қалдықтармен бірге тастауға болмайды!

Электрлік және электрондық жабдықтардың қалдықтары және аккумуляторлар мен батареялар және аккумуляторлар мен батареялардың қалдықтары, сондай-ақ олардың ұлттық заңнамаға бейімделуі туралы Еуропалық директиваға сәйкес, электрлік жабдықтардың, батареялардың және аккумуляторлардың қалдықтары бөлек жиналуы және қоршаған ортаны қорғау ережелеріне сәйкес жұмыс істейтін тұрмыстық қалдықтарды жинау пунктіне жеткізілуі керек.

Бұл жабдыққа орналастырылған айқас сызықпен сызылған дөңгелекті қоқыс жәшігінің белгісі арқылы көрсетіледі.

## Қолдану мақсаты

Құрылғы құрғақ шаң жинауға арналған. Құрылғыны коммерциялық мақсатпен қонақүйлерде, мектептерде, ауруханаларда, зауыттарда, дүкендерде, кеңселер мен қалға беру бизнесінде пайдалануға болады.

## Шу

IEC60335-2-69, IEC60704-2-1 стандартына сай анықталған стандартты А-өлшенген шу деңгейі: Дыбыс қысымының деңгейі ( $L_{pA}$ ) : 70 дБА немесе одан төмен  
Дәлсіздік (K): 2,5 дБА

Жұмыс кезінде шу деңгейі 80 дБА шамасынан асып кетуі мүмкін.

**ЕСКЕРТПЕ:** Шудың жарияланған таралу мән(дер) і стандартты сынау әдісіне сәйкес өлшенген және оны бір құралды екінші құралмен салыстыру үшін пайдалануға болады.

**ЕСКЕРТПЕ:** Жарияланған шуды сондай-ақ әсерді алдын ала бағалау үшін пайдалануға болады.

**⚠️ЕСКЕРТУ:** Қорғаныс құлаққабын киіңіз.

**⚠️ЕСКЕРТУ:** Электрлік құралды іс жүзінде пайдалану кезіндегі шудың таралу мөні құралдың пайдалану әдісіне, әсіресе қандай дайындама өңделгеніне байланысты жарияланған мәнінен өзгеше болуы мүмкін.

**⚠️ЕСКЕРТУ:** Іс жүзінде пайдалану кезіндегі әсерді бағалау негізінде операторды қорғау үшін қауіпсіздік шараларын анықтаңыз (құралдың өшірілген уақыты және бос жүріс уақытын қоса алғанда, іске қосылу уақыты сияқты барлық жұмыс циклдерін ескеру керек).

## Діріл

IEC60335-2-69 сәйкес анықталған дірілдің жалпы мәні (үш осьтік векторлық сома):  
Жұмыс режимі: жүктемесіз жұмыс  
Дірілдің таралуы ( $a_w$ ) : 2,5 м/с<sup>2</sup> немесе одан аз  
Дәлсіздік (K): 1,5 м/с<sup>2</sup>

**ЕСКЕРТПЕ:** Дірілдің жарияланған жалпы мән(дер) і стандартты сынау әдісіне сәйкес өлшенген және оны бір құралды екінші құралмен салыстыру үшін пайдалануға болады.

**ЕСКЕРТПЕ:** Сондай-ақ дірілдің жарияланған жалпы мән(дер)ін әсерді алдын ала бағалау үшін пайдалануға болады.

**⚠️ЕСКЕРТУ:** Электрлік құралды іс жүзінде пайдалану кезіндегі дірілдің мәні құралдың пайдалану әдісіне, әсіресе қандай дайындама өңделгеніне байланысты жарияланған мән(дер)інен өзгеше болуы мүмкін.

**⚠️ЕСКЕРТУ:** Іс жүзінде пайдалану кезіндегі әсерді бағалау негізінде операторды қорғау үшін қауіпсіздік шараларын анықтаңыз (құралдың өшірілген уақыты және бос жүріс уақытын қоса алғанда, іске қосылу уақыты сияқты барлық жұмыс циклдерін ескеру керек).

## ЕС сәйкестік декларациясы

*Тек Еуропа елдеріне арналған*

ЕС сәйкестік декларациясы осы пайдалану жөніндегі нұсқаулықтың А қосымшасы ретінде қосылған.

## ҚАУІПСІЗДІК БОЙЫНША ЕСКЕРТУЛЕР

### Аккумуляторлы шаңсорғыштың қауіпсіздігі бойынша ескертулер

**⚠️ЕСКЕРТУ:** МАҢЫЗДЫ! ПАЙДАЛАНУ АЛДЫНДА барлық қауіпсіздік ескертулері мен нұсқауларын МҰҚИЯТ ОҚЫП ШЫҒЫҢЫЗ. Төменде берілген барлық ескертулер мен нұсқауларды орындамаған жағдайда, электр тогының соғуы, өрт шығуы және/немесе ауыр жарақат алуға себеп болуы мүмкін.

1. Пайдаланбас бұрын, бұл шаңсорғышты пайдалану бойынша тиісті түрде нұсқау берілген адамдардың пайдаланатындығына көз жеткізіңіз.
2. Сүзгісі жоқ шаңсорғышты пайдалануға болмайды. Зақымдалған сүзгіні дереу ауыстырыңыз.
3. Тез тұтанғыш материалдарды, пиротехникалық заттарды, тұтатылған темекіні, ыстық күлді, ыстық металл жоңқаларды, ұстара, ине, сынған әйнек немесе сол сияқты өткір материалдарды жинауға әрекеттенбеңіз.
4. **ШАҢСОРҒЫШТЫ ЕШ УАҚЫТТА ЖАНАРМАЙ, ГАЗ, БОЯУ, ЖЕЛІМДЕР НЕМЕСЕ БАСҚА ДА ЖАРЫЛУ ҚАУІПІ ЖОҒАРЫ ЗАТТАРДЫҢ ЖАНЫНДА ПАЙДАЛАНБАҒЫЗ.** Ауыстырып-қосқышты ҚОСҚАН және ӨШІРГЕН кезде ұшқын шығарады. Жұмыс кезінде қозғалтқыш коммутаторында да осындай әрекет орын алады. Соның нәтижесінде қауіпті жарылыс орын алуы мүмкін.
5. Бұл шаңсорғыш қауіпті шаңды соруға арналмаған.
6. Асбест, мышьяк, барий, бериллий, қорғасын, пестицидтер немесе басқа да денсаулыққа қауіп төндіретін материалдар сияқты ұлтты, канцерогенді, жанғыш немесе басқа қауіпті материалдарды ешқашан шаңсорғышпен сормаңыз.
7. Шаңсорғышты ешқашан сыртта жаңбыр астында пайдаланбаңыз.
8. Финляндияда бұл машина төмен температурада сыртта қолдануға арналмаған.
9. Жылу көздеріне (пештер, т.б.) жақын пайдалануға болмайды.
10. Суыту саңылауларын жаппаңыз. Бұл саңылаулар қозғалтқыштың сууына мүмкіндік береді. Олардың бітеліп қалуына жол бермеу керек, әйтпесе желдетудің болмауынан қозғалтқыш күйіп кетеді.
11. Өрдайым тұрақты және тепе-теңдік сақтайтын күйде болыңыз.
12. Шлангіні бүктеуге, тартуға немесе үстінен басуға болмайды.
13. Егер шаңсорғыштың нашар жұмыс істеп тұрғаны немесе жұмыс істеу кезінде қалыптан тыс жағдайы байқалса, оны дереу өшіріңіз.
14. **АККУМУЛЯТОРЛАРДЫ АЖЫРАТЫҢЫЗ.** Құралды пайдаланбаған кезде, қызмет көрсету жұмыстарын жүргізуден бұрын және керек-жарақтарды ауыстыру кезінде.
15. Жоғары деңгейдегі жұмыс жағдайында ұстап тұру үшін, шаңсорғышты әр пайдаланудан кейін бірден тазалап, қызмет көрсетіңіз.
16. **ШАҢСОРҒЫШТЫ КҮТІП ҰСТАҢЫЗ.** Жақсы әрі қауіпсіз жұмыс істеуі үшін шаңсорғышты таза ұстаңыз. Керек-жарақтарды ауыстыру нұсқауларын орындаңыз. Тұтқаларды құрғақ, таза ұстаңыз және майлы болмауын қамтамасыз етіңіз.
17. **ЗАҚЫМДАЛҒАН БӨЛШЕКТЕРДІ ТЕКСЕРІҢІЗ.** Шаңсорғышты одан әрі пайдаланар алдында оның тиісті түрде жұмыс істейтінін және өз функцияларын орындайтынын анықтау үшін зақымдалған қорғанышын немесе басқа да бөлігін мұқият тексеріп шығу керек. Қозғалмалы бөлшектердің тураланған-тураланбағанын, олардың ілінісіп қалған-қалмағанын, бөлшектердің бұзылуын, орнатылуын және оның жұмысына әсер етуі мүмкін кез келген басқа жағдайларды тексеріңіз. Егер осы пайдалану жөніндегі нұсқаулықта басқаша көрсетілмесе, зақымдалған қорғанышты немесе басқа да бөлігі өкілетті қызмет көрсету орталығында тиісті түрде жөнделуі немесе ауыстырылуы керек. Ақауы бар ауыстырып-қосқыштарды өкілетті қызмет көрсету орталығы арқылы ауыстыртып алыңыз. Ауыстырып-қосқышты ақаулы шаңсорғышты пайдаланбаңыз.
18. **ҚОСАЛҚЫ БӨЛШЕКТЕР.** Қызмет көрсету кезінде тек бірдей қосалқы бөлшектерді ғана пайдаланыңыз.
19. **ПАЙДАЛАНБАҒАН КЕЗДЕ ШАҢСОРҒЫШТЫ САҚТАҢЫЗ.** Пайдаланбаған кезде шаңсорғышты бөлме ішінде сақтау керек.
20. Шаңсорғышты күтіп ұстаңыз. Ұқыпсыз пайдалану ең мықты етіп жасалған шаңсорғыштың да бұзылуына әкелуі мүмкін.
21. Сыртқы бетін не ішкі бөлігін бензинмен, сұйылтқышпен немесе тазартқыш химикаттармен тазалауға әрекеттенбеңіз. Жарықтар пайда болып, түссізденуі мүмкін.
22. Шаңсорғышты майлы бояу, бояу сұйылтқыш, жанармай, кейбір күйеге қарсы заттар, т.б. арқылы бөлінетін тез тұтанғыш, жарылғыш немесе улы булар бар жабық орында немесе жанғыш шаң бар жерлерде пайдалануға болмайды.
23. Шаңсорғышты есірткі немесе алкоголь тұтынған кезде пайдаланбаңыз.
24. Негізгі қауіпсіздік ережесі ретінде жабық қорғаныс көзілдірігін немесе бүйірлік қалқандары бар қорғаныс көзілдірігін пайдаланыңыз.
25. Шаңды жұмыс жағдайларында шаңнан қорғайтын масканы пайдаланыңыз.
26. Бұл машина физикалық, сенсорлық немесе ақыл-ой қабілеті шектеулі немесе тәжірибесі мен білімі жеткіліксіз адамдардың, соның ішінде балалардың пайдалануына арналмаған.
27. Балаларды бақылап, олардың шаңсорғышпен ойнамауын қадағалаңыз.
28. Аккумулятор(лар) мен шаңсорғышты дымқыл қолмен ешқашан ұстамаңыз.
29. Баспалдақты тазалау кезінде аса сақ болыңыз.
30. Шаңсорғышты орындық немесе жұмыс үстелі ретінде пайдалануға болмайды. Машина құлап кетіп, дене жарақатын алуға әкелуі мүмкін.

## Аккумулятормен жұмыс істейтін құралды пайдалану және күтім жасау

1. **Тек өндіруші көрсеткен зарядтау құрылғысымен зарядтаңыз.** Бір аккумулятор блогына сәйкес келетін зарядтау құрылғысын басқа аккумулятор блогымен пайдалану өрт қаупін тудыруы мүмкін.
2. **Электрлік құралдарды тек көрсетілген аккумулятор блоктарымен пайдаланыңыз.** Кез келген басқа аккумулятор блоктарын пайдалану жарақат алу мен өрт шығу қаупін тудыруы мүмкін.
3. **Аккумулятор блогын пайдаланбаған кезде, оны қағаз қыстырғыштар, тыңдар, кілттер, шегелер, бұрандалар сияқты металл заттар мен бір клеммадан екіншісіне қосылыс жасау мүмкін басқа шағын металл заттардан аулақ ұстаңыз.** Аккумулятор клеммаларының қысқа тұйықталуы күйік шалуға немесе өртке әкеп соғуы мүмкін.
4. **Дұрыс пайдаланбаған кезде аккумулятордан сұйықтық ағуы мүмкін; тиіп кетпеуге тырысыңыз.** Егер абайсызда тиіп кетсеңіз, сумен шайыңыз. Егер сұйықтық көзге тиген болса, медициналық көмекке жүгініңіз. Аккумулятордан шыққан сұйықтық тітіркену немесе күйікке себеп болуы мүмкін.
5. **Зақымдалған немесе өзгертілген аккумулятор блогын пайдаланбаңыз.** Зақымдалған немесе өзгертілген аккумуляторлардан нәтижесінде өрт, жарылыс немесе жарақат алу қаупіне әкелетін күтпеген жағдайлар туындауы мүмкін.
6. **Аккумулятор блогын немесе құралды от немесе шамадан тыс жоғары температура шығаратын заттың жанына қоймаңыз.** Отқа түссе немесе температура 130 °C-тан жоғары болса, жарылуы мүмкін.
7. **Зарядтауға қатысты нұсқаулардың барлығын орындаңыз және аккумулятор блогын немесе құралды нұсқауларда көрсетілген температура ауқымынан тыс зарядтамаңыз.** Дұрыс зарядтамалмаса немесе көрсетілген ауқымнан тыс температурада зарядталса, аккумулятор зақымдалуы және өрт шығу қаупі артуы мүмкін.
8. **Осы құралмен зарядтау құрылғысының жалғастырғышы немесе портативті қуат беру блогы сияқты сымды күт кезін пайдаланбаңыз.** Осындай қуат кезінің кабелі жұмысқа кедергі келтіріп, дене жарақатын алуға себеп болуы мүмкін.

### Қызмет көрсету

1. **Электрлік құралды білікті маманға жөндетіп алыңыз, ол тиісті қосалқы бөлшектерді пайдалануы керек.** Бұл электрлік құралдың қауіпсіздігін қамтамасыз етеді.
2. **Керек-жарақтарды майлау және ауыстыру нұсқауын орындаңыз.**
3. **Тұтқаларды құрғақ, таза ұстаңыз және майлы болмауын қамтамасыз етіңіз.**

## Аккумулятор картриджіне арналған маңызды қауіпсіздік нұсқаулары

1. **Аккумулятор картриджін пайдаланбас бұрын, (1) аккумулятордың зарядтау құрылғысындағы, (2) аккумулятордағы және (3) аккумуляторды пайдаланатын өнімдегі барлық нұсқаулар мен ескерту білгілерін оқып шығыңыз.**
2. **Аккумулятор картриджін бөлшектемеңіз немесе өз бетіңіше ашып жөндемеңіз.** Ол өрт, шамадан тыс қызу немесе жарылу жағдайларына алып келуі мүмкін.
3. **Егер аккумулятор картриджіңізді пайдалану уақыты бірталай қысқарған болса, пайдалануды дереу тоқтатыңыз.** Бұл қызып кету, ықтимал күйіктер немесе тіпті жарылыс қаупін тудыруы мүмкін.
4. **Егер электролит кезіңізге тиген болса, кезіңізді таза сумен шайыңыз және дереу медициналық көмекке жүгініңіз.** Бұл көру қабілетінен айырылуға әкеп соқтыруы мүмкін.
5. **Аккумулятор картриджіңіз жалғасуларын бір бірімен матастырмаңыз:**
  - (1) Клеммаларды кез келген ток өткізгіш материалдарға тигізбеңіз.
  - (2) Аккумулятор картриджіңіз ішінде шегелер, тыңдар, т.б. басқа металл заттары бар контейнерде сақтамаңыз.
  - (3) Аккумулятор блогын суға салмаңыз немесе жаңбыр астында қалдырмаңыз.
6. **Аккумулятор түйіспелерінің тұйықталуы үлкен ток ағынының пайда болуына, қызып кетуге, ықтимал күйіктерге және тіпті бұзылуға себеп болуы мүмкін.**
7. **Құралды және аккумулятор блогын температурасы 50 °C-ден (122 °F) шамасынан асатын жерлерде сақтамаңыз және пайдаланбаңыз.**
8. **Аккумулятор блогы қатты зақымдалған немесе толығымен тозған болса да, оны отқа жақпаңыз.** Аккумулятор блогы отта жарылып кетуі мүмкін.
9. **Аккумулятор картриджін шегелеуге, кесуге, басуға, лақтыруға, құлатуға немесе оны қатты затпен соғуға болмайды.** Бұл әрекеттер өрт, шамадан тыс қызу немесе жарылу жағдайларына алып келуі мүмкін.
10. **Зақымдалған аккумуляторды пайдаланбаңыз.**
11. **Жинаққа кіретін литий-ионды аккумуляторлар денсаулыққа және қоршаған ортаға зиянды заттар заңнамасы талаптарына сәйкес қарастырылады.** Коммерциялық тасымалдау үшін, мысалы, үшінші тараптар, экспедиторлар үшін қаптамада және таңбалауда арнайы талаптар сақталуы тиіс. Жіберілетін өнімді дайындау үшін қауіпті заттар бойынша сарапшы маманмен кеңесу керек. Сонымен қатар ұлттық ережелерді де толық қарап шығыңыз. Ашық түйіспелерді жауып, аккумуляторды қаптамаға қозғалмайтынды етіп орналастырыңыз.
11. **Аккумулятор картриджін кәдеге жаратқан кезде оны құралдан шығарып алып, қауіпсіз жерде кәдеге жаратыңыз.** Аккумуляторды кәдеге жаратуға қатысты жергілікті ережелерді орындаңыз.

12. Аккумуляторларды тек Makita компаниясы көрсеткен өнімдермен бірге пайдаланыңыз. Аккумуляторларды үйлесімді емес өнімдерге орнату өртке, қызып кетуге, жарылысқа немесе электролит ағуына әкеп соқтыруы мүмкін.
13. Егер құрал ұзақ уақыт бойы пайдаланылмайтын болса, құралдағы аккумуляторды алып тастау керек.
14. Аккумулятор картриджін пайдалану кезінде және пайдаланғаннан кейін, ол қызып, күйікке немесе төмен температуралы күйікке өкелуі мүмкін. Ыстық аккумулятор картриждерімен жұмыс істегенде сақ болыңыз.
15. Құралдың клеммасын пайдаланғаннан кейін, оны бірден ұстамаңыз, ол күюге себеп болатындай ыстық болуы мүмкін.
16. Аккумулятор картриджінің клеммаларына, саңылауларына және ойықтарына жоңқа, шаң немесе кірдің тұрып қалуын болдырмаңыз. Бұл құралдың немесе аккумулятор картриджінің сынуына немесе өнімділігінің нашарлауына алып келуі мүмкін.
17. Егер құрал жоғары вольтты электрлік қуат желілері жанында пайдалануға жарамды болмаса, аккумуляторлық картриджді жоғары вольтты электрлік қуат желілері жанында пайдаланбаңыз. Бұл құралдың немесе аккумулятор картриджінің істен шығуына немесе сынуына алып келуі мүмкін.
18. Аккумуляторды балалардан аулақ ұстаңыз.

## ОСЫ НҰСҚАУЛАРДЫ САҚТАҢЫЗ.

**▲САҚ БОЛЫҢЫЗ:** Тек түпнұсқа Makita аккумуляторларын пайдаланыңыз. Түпнұсқа емес Makita аккумуляторларын немесе өзгертілген аккумуляторларды пайдалану нәтижесінде өрт, жарақат алу немесе зақымдалуға себеп болатын аккумулятор жарылуына өкелуі мүмкін. Ол сондай-ақ Makita құралы мен зарядтау құрылғысы үшін Makita кепілдігінің күшін жояды.

## Аккумулятордың максималды қызмет ету мерзімін сақтау бойынша кеңестер

1. Аккумулятор картриджін қуаты толығымен таусылмас бұрын зарядтаңыз. Электр құралының қуаты аз екендігін байқаған кезде, құрал жұмысын тоқтатып, аккумулятор картриджін зарядтаңыз.
2. Толығымен зарядталған аккумулятор картриджін ешқашан қайта зарядтамаңыз. Артық зарядтау аккумулятордың қызмет ету мерзімін қысқартады.
3. Аккумулятор картриджін 10 °C – 40 °C (50 °F – 104 °F) бөлме температурасында зарядтаңыз. Зарядтамас бұрын аккумулятор картриджін суытыңыз.
4. Аккумулятор картриджін пайдаланбаған уақытта оны құралдан немесе зарядтау құрылғысынан алып тастаңыз.
5. Егер аккумулятор картриджін ұзақ уақыт бойы (алты айдан артық) пайдаланбаған болсаңыз, оны зарядтаңыз.

## ФУНКЦИОНАЛДЫҚ СИПАТТАМАСЫ

**▲САҚ БОЛЫҢЫЗ:** Құрылғының функциясын реттеу немесе төксеру алдында, әрдайым құрылғының өшірулі екеніне және аккумулятор картриджінің шығарылғанына көз тектізіңіз.

## Аккумулятор картриджін орнату немесе алу

**▲САҚ БОЛЫҢЫЗ:** Аккумулятор картриджін орнатпас немесе алмас бұрын, әрдайым құрылғыны өшіріңіз.

**▲САҚ БОЛЫҢЫЗ:** Аккумулятор картриджін орнатқан немесе алған кезде құрылғыны және аккумулятор картриджін мықтап ұстаңыз. Құрылғыны және аккумулятор картриджін мықтап ұстамағаннан олар қолыңыздан сырғанап түсіп, нәтижесінде құрылғының және аккумулятор картриджінің зақымдалуына және жеке жарақат алуға әкеп соқтыруы мүмкін.

► **Сурет1:** 1. Қызыл индикатор 2. Түйме  
3. Аккумулятор картриджі

Аккумулятор картриджін шығару үшін картридждің алдыңғы жағындағы түймені сырғыту арқылы оны құралдан сырғытып шығарып алыңыз.

Аккумулятор картриджін орнату үшін, аккумулятор картриджіндегі тілшені корпустың сырғашымен туралап, оны орнына сырғытып салыңыз. Сырт өткен дыбыс естілмейінше оны орнына итеріп салыңыз. Егер түйменің жоғарғы жағында қызыл индикатор көрініп тұрса, демек ол толығымен құлыпталмаған.

**▲САҚ БОЛЫҢЫЗ:** Аккумулятор картриджін әрдайым қызыл индикатор көрінбейтіндей етіп, толығымен орнатыңыз. Өйтпесе ол құрылғыдан кездейсоқ түсіп қалып, сізді немесе айналаныздағы адамдарды жарақаттауы мүмкін.

**▲САҚ БОЛЫҢЫЗ:** Аккумулятор картриджін күштеп орнатпаңыз. Егер картридж жеңіл сырғымаса, демек ол дұрыс салынбаған.

## Құрылғының/аккумулятордың қорғаныс жүйесі

Құрылғы құрылғыны/аккумуляторды қорғау жүйесімен жабдықталған. Бұл жүйе құрылғы мен аккумулятордың қызмет ету мерзімін ұзарту үшін мотордың қуат көзін автоматты түрде өшіреді. Егер құрылғы немесе аккумулятор төмендегі жағдайлардың біреуіне тап болса, құрылғы жұмыс барысында автоматты түрде тоқтайды:

## Шамадан тыс жүктемеден қорғаныс

Құрылғы тоқты тым көп тұтыну күйінде жұмыс істеген кезде, ол ешбір көрсеткішсіз автоматты түрде тоқтайды. Бұл жағдайда құрылғыны өшіріңіз және құрылғының шамадан тыс жүктелуіне себеп болған жұмысты тоқтатыңыз. Содан кейін қайта іске қосу үшін құрылғыны қосыңыз.

## Қызып кетуден қорғаныс

Құрылғы қызып кеткен жағдайда автоматты түрде тоқтайды және ЖШД шамы 60 секундтай жанып-сөніп тұрады. Бұл жағдайда, құрылғыны қайта іске қоспас бұрын суытыңыз.

ЖШД шамы жыпылықтаса,  түймесін басу арқылы ЖШД шамын өшіре аласыз.

► **Сурет2:** 1. ЖШД шамы

## Зарядтың шамадан тыс таусылуынан қорғаныс

Аккумулятордың қалған қуаты төмен болған кезде, құрылғы автоматты түрде тоқтайды. Ауыстырып-қосқыштары істеп тұрса да, өнім жұмыс істемесе, аккумуляторларды құрылғыдан алып, оларды зарядтаңыз.

## Аккумулятордың қалған қуатын көрсету

*Тек индикаторы бар аккумулятор картриджіне арналған.*

► **Сурет3:** 1. Индикатор шамдары 2. Тексеру түймесі

Аккумулятордың қалған қуатын көрсету үшін аккумулятор картриджіндегі тексеру түймесін басыңыз. Индикатор шамдары бірнеше секунд жанып тұрады.

Индикатор шамдары			Қалған қуат
 Жанып тұру	 Өшірулі	 Жыпылықтау	
			75% - 100%
			50% - 75%
			25% - 50%
			0% - 25%
			Аккумуляторды зарядтаңыз.
			Аккумулятор ақаулы болуы мүмкін.
			

**ЕСКЕРТПЕ:** Қолдану жағдайларына және қоршаған ортаның температурасына қарай көрсеткіш нақты қуаттан біршама ерекшеленуі мүмкін.

**ЕСКЕРТПЕ:** Аккумулятордың қорғаныс жүйесі жұмыс істегенде, бірінші (шеткі сол жақ) индикатор шамы жыпылықтайды.

## Ауыстырып-қосқыш блогының орны

Төменгі белбеудің бүйірлік жағына ауыстырып-қосқыш блогын ілуге болады. Ауыстырып-қосқыш қажетті жағына кеткенше сымды орналастырыңыз. Сымның зақымдалуын болдырмау үшін сымды көрсетілген ойық арқылы өткізіңіз.

► **Сурет4:** 1. Ойық 2. Сым

## Белбеулерді баптау

Иықбаулар, үстіңгі және төменгі белдіктердің беріктігін баптауға болады. Алдымен. иықбаулар арқылы қолды салып, төменгі және үстіңгі белдіктерін бекемдеңіз. Бекемдеу үшін, бау шетін көрсетілгендей тартыңыз. Босату үшін, бекіткіш шетін тартыңыз.

**Төменгі белдік**

► **Сурет5:** 1. Бау 2. Бекіткіш

**Иықбаулар**

► **Сурет6:** 1. Бау 2. Бекіткіш

**Үстіңгі белдік**

► **Сурет7:** 1. Бау 2. Бекіткіш

## Тасымал ілмегі



**▲САҚ БОЛЫҢЫЗ:** Ілінетін/орнатылатын бөліктерін тек өз мақсаттарында пайдаланыңыз. Өз мақсаттарында пайдаланбау апаттық жағдайға немесе дене жарақатын алуға себеп болуы мүмкін.

Шаңсорғыш корпусын қолданған кезде, аспалы ілмекті үнемі ұстаңыз.

► **Сурет8:** 1. Тасымал ілмегі

## Ауыстырып-қосқыштың әрекеті



Сору қуатын үш қадаммен өзгертуге болады: қалыпты (1), жоғары (2) және макс. (3).

Шаң соруды бастау үшін  түймесін бір рет басыңыз. Сору қуатын өзгерткенде, шаңсорғыш қосулы кезде түймені басыңыз. Сору қуаты қалыпты (1), жоғары (2) және макс (3) ретімен ауысады. Шаңсорғышты өшіру үшін  түймесін басыңыз.

► **Сурет9**

**ЕСКЕРТПЕ:** Шаңсорғышты қайта іске қосқан кезде, бір сору қуатын алдыңғы параметр ретінде бастайды.

## ЖШД шамы

Қараңғы орындарда жұмыстарды жеңілдету үшін ауыстырып-қосқыш басына ЖШД шамы орнатылады. Шамды қосу үшін  түймесін басыңыз. Өшіру үшін  түймесін қайта басыңыз.

► **Сурет10**

**▲САҚ БОЛЫҢЫЗ:** Шамға немесе шам көзіне тікелей қарамаңыз. Шамды ешқашан басқа адам көзіне бағыттамаңыз.

**ЕСКЕРТПЕ:** Шаңсорғыш 10 минуттан ұзақ уақыт пайдаланылмаса, ЖШД шамы автоматты түрде өшеді.

**ЕСКЕРТПЕ:** Бітелген шланг, құбыр, сүзгі немесе басқа себептерге байланысты болған машинаға қысқартылған ауа ағынына байланысты шаңсорғыш қызып кеткен жағдайда, ЖШД шамы жанып-сөнеді және шаңсорғыш автоматты түрде өшеді. Мұндай жағдайда, мәселе себебін жойып, шаңсорғышты қайта іске қосу алдында суытыңыз.

## Шланг таспасы

Шланг таспасын шлангіні немесе бос саптаманы ұстауға пайдалануға болады.

Шаңсорғыш корпусына шлангіні бекіту үшін корпустың слот арқылы шланг таспасын өткізіңіз. Шланг таспасын бүйір жағына тіркей аласыз.

► **Сурет11:** 1. Шланг таспасы 2. Слот 3. Шланг

Саптамаларды көрсетілгендей тасу үшін төменгі белдіктегі ілмекті пайдалануға болады.

► **Сурет12:** 1. Айналым 2. Саптамалар

## Шланг ілмегі

Жұмысты уақытша тоқтатқан кезде төменгі белдікке таяқшаны ілу үшін бүгілген түтік жинағындағы ілмекті пайдалануға болады.

► **Сурет13**

## Шаңды жою жүйесі

Иінірректі тартқанда немесе шаңсорғышты тағып жүргенде шаң кетеді. Бұл жүйе шаңсорғыштың сору қуатын сақтауға көмектеседі.

► **Сурет14:** 1. Тетік 2. Сүзгіш қапшығы/шаң қапшығы 3. Тақта

**ЕСКЕРТПЕ:** Шаңсорғыш өшкенде және сүзгіш қапшығы/шаң қапшығы ішінде тақтаға тиетін белгілі бір шаң мөлшері болса, осы функциясы жұмыс істейді.

## ҚҰРАСТЫРУ

**▲ САҚ БОЛЫҢЫЗ:** Құрылғымен көз келген жұмыс істемес бұрын, әрдайым құрылғының өшірулі екендігіне және аккумулятор картриджінің алынғанына көз жеткізіңіз.

## Жинақтау шлангісі

Шаңсорғыш корпусына шланг манжетін салып, оны сағат тіліне қарсы бұраңыз.

► **Сурет15:** 1. Шланг манжеті 2. Шаңсорғыш корпусы

## Шаңсорғыш ретінде пайдалану

### Бүгілген түтік жинағын тіркеу

#### Қосымша керек-жарақ

**ЕСКЕРТПЕ:** Үлгі шлангіге тіркелген бүгілген түтік жинағымен бірге келсе, осы процедураны орындау керек болмайды.

**ЕСКЕРТПЕ:** Бүгілген түтік жинағының екі түрі бар; біреуі сырғымалы ұзартқыш таяқшаға арналған және біреуі сақина түріндегі ұзартқыш таяқшаға арналған. Бүгілген түтік жинағын дайындасаңыз, қажетті ұзартқыш таяқша түріне сәйкес біреуін таңдаңыз.

Ұзартқыш таяқшаны немесе шаңды соруға арналған саптаманы осы өнімге жалғауға бүгілген түтік жинағы пайдаланылады. Бұл өнімді шаңсорғыш ретінде пайдалану керек болса, бүгілген түтік жинағын шлангіге тіркеңіз.

Тіркеу үшін алдыңғы манжетті шлангіден ажыратып, бүгілген түтік жинағының жалғастырығышын шлангіге бекемдеңіз.

Алу үшін бүгілген түтік жинағының жалғастырығышын шлангіден босатыңыз.

► **Сурет16:** 1. Шланг 2. Бүгілген түтік жинағы 3. Жалғастырығыш

### Жинақтау саптамасы және таяқшасы

#### Қосымша керек-жарақ

**ЕСКЕРТПЕ:** Өнімде қосылған саптама мен таяқша түрі елге байланысты өзгереді. Кейбір елдерде саптама мен таяқша бірге берілмеген.

1. Саптаманы ұзартқыш таяқшаға бұрап салыңыз.  
► **Сурет17:** 1. Ұзартқыш таяқша 2. Бос саптама 3. Т пішіндес саптама 4. Т пішіндес саптама (teric)

**ЕСКЕРТПЕ:** Салу кезінде саптаманы бұрасаңыз, саптаманы ұзартқыш таяқшаға берік тіркеуге болады.

**ЕСКЕРТПЕ:** Ø38 мм шлангі мен алдыңғы манжеті (38) бар үлгі үшін берілген саптаманы алюминийден жасалған майыстыру құбырына/ алюминийден жасалған тік құбырға тіркеңіз.

2. Ұзартқыш таяқша түріне байланысты төмендегі процедураларды орындаңыз:

**ЕСКЕРТПЕ:** Сырғымалы ұзартқыш таяқша мен сақина түріндегі ұзартқыш таяқша бір-бірімен үйлесімді емес. Сырғымалы ұзартқыш таяқшаны сақина түріндегі ұзартқыш таяқшаға немесе керісінше өзгерту керек болса, бүгілген түтік жинағын да өзгертіңіз.

**ЕСКЕРТПЕ:** Бүгілген түтік жинағына бос саптаманы тікелей тіркей аласыз.

#### Сырғымалы ұзартқыш таяқшаға арналған

Шаңсорғыш корпусын іліп, ұзартқыш таяқшаның бүгілген түтік жинағына сырт еткенше салыңыз. Ажырату үшін ұзартқыш таяқшаны түймені басып шығарыңыз.

► **Сурет18:** 1. Бүгілген түтік жинағы 2. Түйме 3. Сырғымалы ұзартқыш таяқша 4. Бос саптама

Таяқша ұзындығын реттеуге болады.

Сырғыту түймесін басу арқылы таяқша ұзындығын реттеңіз. Сырғыту түймесі босатқан кезде ұзындығы құлыпталады.

► **Сурет19:** 1. Сырғыту түймесі

### Сақина түріндегі ұзартқыш таяқшаға арналған

Шаңсорғыш корпусын іліп, ұзартқыш таяқшаның бүгілген түтік жинағына бұрап салыңыз. Ажырату үшін оны бұрап шығарыңыз.

► **Сурет20:** 1. Бүгілген түтік жинағы 2. Сақина түріндегі ұзартқыш таяқша 3. Бос саптама

Таяқша ұзындығын реттеуге болады.

Таяқшадағы сақинаны босатып, таяқшаның ұзындығын реттеңіз. Сақинаны қажетті ұзындығынан бекемдеңіз.

► **Сурет21:** 1. Сақина

### Алюминийден жасалған бұғу түтігіне/ алюминийден жасалған тік түтікке арналған

(Тек  $\varnothing 38$  мм шлангі мен алдыңғы 38-манжеті бар үлгіге арналған)

Шаңсорғыш корпусын іліп, түтікті алдыңғы манжетке бұрап салыңыз. Ажырату үшін оны бұрап шығарыңыз.

► **Сурет22:** 1. 38 алдыңғы қалпақшасы  
2. Алюминийден жасалған бұғу түтігі  
3. Алюминийден жасалған тік түтік  
4. Саптама

### Екі алюминийден жасалған тік түтікке арналған

Шаңсорғыш корпусын іліп, түтіктерді бұрап салыңыз. Ажырату үшін оны бұрап шығарыңыз.



► **Сурет23:** 1. Бүгілген түтік жинағы  
2. Алюминийден жасалған тік түтік 1  
3. Алюминийден жасалған тік түтік 2

## Құралды жалғау

**ЕСКЕРТПЕ:** Бүгілген түтік жинағы шлангіге тіркелсе, ең алдымен соны алыңыз.

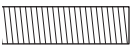
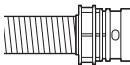
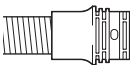
Құралды тазалағышқа жалғау үшін арнайы шланг және/немесе қосымша бөлшектер қажет. Тазалағыш үлгісіне байланысты, шлангіні ауыстыру және/немесе қосымша бөлшектерді дайындау қажет. Мәліметтерді келесі кестеден қараңыз.

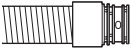
Берілген шланг диаметрі	Шлангінің шеткі түрі	Әрекет
$\varnothing 28$ мм	 бөлшексіз	Алдыңғы манжетті тіркеңіз.
	 тіркелетін бөлшек бар	Шлангінің шетін (тіркелетін бөлшек) алдыңғы манжетпен ауыстырыңыз. Шланг шетін сағат тіліне қарсы бұрау арқылы алуға болады.
$\varnothing 32$ мм	 тіркелетін бөлшек бар	Шлангіні бір шаң жою ( $\varnothing 28$ мм, алдыңғы манжеті бар) жүйесімен ауыстырыңыз.

Берілген шланг диаметрі	Шлангінің шеткі түрі	Әрекет
$\varnothing 38$ мм	 тіркелетін бөлшек бар	Шлангіні бір шаң жою ( $\varnothing 28$ мм, алдыңғы манжеті бар) жүйесімен ауыстырыңыз.
	 38-ші алдыңғы манжеті бар	22-38 қосылысын немесе 24-ші алдыңғы манжетін тіркеңіз.

**ЕСКЕРТПЕ:** Үйлесімді алдыңғы манжетті үнемі пайдаланыңыз. 24-ші алдыңғы манжетті пайдаланған кезде оны шлангіге жалғанған 22-ші алдыңғы манжетке тіркеңіз.

► **Сурет24:** 1. 22 алдыңғы қалпақшасы 2. 24 алдыңғы қалпақшасы

## $\varnothing 28$ мм шаң жою шлангісін пайдаланған кезде

- Шаңды жою үшін алдыңғы манжетті шлангіге тіркеңіз. Алдыңғы манжетті жалғаған кезде оның шлангіге берік бұралғанына көз жеткізіңіз.
- Алдыңғы манжетті құралдың шығару құралына жалғаңыз.  
► **Сурет25:** 1. Алдыңғы манжет 2. Шығару құралы 3. Шланг

Шлангіні ұстап тұрып сағат тіліне қарсы бұрау арқылы алдыңғы манжетті ажыратуға болады.

## $\varnothing 38$ мм шлангіні 38-ші алдыңғы манжетпен пайдаланған кезде

- Жалғанатын құралға байланысты шлангідегі кіріс бөлшегіне қосылысты немесе алдыңғы манжетті бұрап салыңыз.
- Алдыңғы манжетті құралдың шығару құралына жалғаңыз.  
► **Сурет26:** 1. Жік 2. Алдыңғы манжет 3. Шығару құралы 4. Шланг

Қосылысты және алдыңғы манжетті алу үшін, орнату процедураларын керісінше орындаңыз.

## Сүзгіш қапшығын/шаң қапшығын орнату

### Қосымша керек-жарақ

**▲САҚ БОЛЫҢЫЗ:** Зақымданған сүзгіш қапшығын пайдаланбаңыз. Дұрыс орнатылған сүзгіш қапшығымен шаңсорғышты әрқашан пайдаланыңыз. Болмаса, тазалағыштан сорылған шаңды немесе бөлшектерді шығаруға болады және олар оператордың тыныс алу аруына себеп болуы мүмкін.

Шаңсорғышты пайдалану алдында, шаң қапшығын не болмаса сүзгіш қапшығын орнатыңыз.

- Шаң қапшығын тазалау арқылы бірнеше рет қолдануға болады.
- Сүзгіш қапшығы уақытша пайдалануға арналған. Сүзгіш қапшығы толған кезде оны босаптастан толығымен тастаңыз.

**НАЗАР САЛЫҢЫЗ:** Сүзгіш қапшығы әлдеқашан толы болса, жаңа біреуімен ауыстырыңыз. Шаң қапшығы әлдеқашан толық болса, оны босатыңыз. Толы сүзгіш қапшығын/шаң қапшығын үздіксіз пайдалану сору қуатының төмендеуіне әкеледі.

**НАЗАР САЛЫҢЫЗ:** Қозғалтқышқа шаңның түсуін болдырмас үшін:

- Пайдалану алдында, сүзгіш қапшығы/шаң қапшығы орнатылғанына көз жеткізіңіз.
- Сынған немесе жыртылған қапшықты пайдаланбаңыз.

Өйтпесе қозғалтқыш сынуы мүмкін.

**НАЗАР САЛЫҢЫЗ:** Сүзгіш қапшығын/шаң қапшығын орнату кезінде, картонды оның саңылауына қарай бүктемеңіз.

**НАЗАР САЛЫҢЫЗ:** Сүзгіш қапшығы/шаң қапшығы құрылғы жұмысының атқарылуын қамтамасыз ететін шаңсорғыштың маңызды құрамдас бөлігі болып табылады. Түпнұсқалы емес сүзгі қапшығын/шаң қапшығын пайдалану түтін немесе тұтануға себеп болуы мүмкін.

**ЕСКЕРТПЕ:** Шаңсорғыштың ішіне сүзгіш қапшығы/шаң қапшығы орнатылмаған жағдайда алдыңғы қақпағы толықтай жабылмайды.

### ► Сурет27

1. Төменгі жағын көтеру арқылы ысырманы құлыптан босатыңыз. Алдыңғы ысырма жағын көтеру үшін ойықты аймақты басыңыз. Қақпақты ашу үшін ысырманы тартыңыз.  
► Сурет28: 1. Ілмек 2. Қақпақ

2. Сүзгі қапшығын бөлменің үстіңгі жағындағы ойыққа көрсетілгендей салыңыз.  
► Сурет29: 1. Тесік 2. Сүзгіш қапшығы

Сүзгі қапшығын пайдаланған кезде, шаң қапшығы ернеуін ойыққа салыңыз.  
► Сурет30: 1. Тесік 2. Ернеу 3. Шаң қапшығы

3. Сүзгіш қапшығы саңылауын шланг манжетімен туралап, картон бөлігін шетіне басыңыз. Сүзгіш қапшығындағы резеңке сақина шланг манжетіндегі қабырғаға өткеніне көз жеткізіңіз.  
► Сурет31: 1. Сүзгіш қапшығындағы резеңке сақина 2. Шланг манжетіндегі қабырға 3. Сүзгіш қапшығындағы картон бөлігі 4. Шланг манжеті

## ПАЙДАЛАНУ

**▲ЕСКЕРТУ:** Операторларға шаңсорғышты пайдалану нұсқауы берілуі керек.

**▲ЕСКЕРТУ:** Бұл шаңсорғыш қауіпті шаңды соруға арналмаған.

**▲САҚ БОЛЫҢЫЗ:** Бұл шаңсорғыш тек құрғақ күйде пайдалануға арналған.

**▲САҚ БОЛЫҢЫЗ:** Бұл шаңсорғыш тек ғимарат ішінде пайдалануға арналған.

**▲САҚ БОЛЫҢЫЗ:** Аккумулятор картриджін әрдайым өз орнына бекітілгенше енгізіңіз.

Егер түйменің жоғарғы жағында қызыл индикатор көрініп тұрса, демек ол толығымен құлыпталмаған. Қызыл индикатор көрінбейтіндей етіп, оны толығымен орнатыңыз. Өйтпесе ол құрылғыдан кездейсоқ түсіп қалып, сізді немесе айналаңыздағы адамдарды жарақаттауы мүмкін.

**▲САҚ БОЛЫҢЫЗ:** Жұмыс барысында артыңыздағы шаңсорғыштан абай болыңыз. Шаңсорғыш корпусы қабырғаға соғылса немесе шланг кедергілерге ілінсе, теңгеріміңізді жоғалтуыңыз мүмкін.

1. Шаңсорғыш корпусын іліп, үстіңгі және төменгі белдіктерді бекемдеңіз. Беріктігін қажетінше реттеңіз.  
► Сурет32

2. Шаң соруды бастау үшін <sup>[23]</sup> түймесін басыңыз. Сору қуатын өзгерту қажет болса, қажетті сору қуаты таңдалғанша <sup>[23]</sup> түймесін басыңыз. Тоқтату үшін <sup>0</sup> түймесін басыңыз.  
► Сурет33

Жұмыс барысында ауыстырып-қосқыш қорабын төменгі белдікке немесе сақинаға іліңіз. Төменгі белдікке ілген кезде ілмекті шамалы алға еңкейтуге болады.  
► Сурет34: 1. Сақина 2. Төменгі белдік

3. Сүзгіш қапшығы толған кезде ауыстырыңыз. Қақпақты ашып, сүзгіш қапшығын алыңыз. Сүзгіш қапшығын жабу үшін саңылау жағындағы жолақты басып, сүзгіш қапшығын шығарып алыңыз.  
► Сурет35: 1. Жолақ

Шаң қапшығын пайдаланған кезде шаң қапшығын алып, ысырмасын босату арқылы шаңды шығарыңыз.  
► Сурет36: 1. Ысырма

**НАЗАР САЛЫҢЫЗ:** Сүзгіш қапшығын/шаң қапшығын немесе басқа ауыр нысандарды қақпаққа салуға болмайды. Құрылғы құлап кетуі мүмкін.

**НАЗАР САЛЫҢЫЗ:** Сүзгіш қапшығы толған жағдайда жиі тексеріңіз. Толы сүзгіш қапшығын үздіксіз пайдалану сору қуатының төмендеуіне әкеледі.

**НАЗАР САЛЫҢЫЗ:** Қолданылған сүзгіш қапшығын пайдаланбаңыз. Сүзгіш қапшығы бір рет пайдалануға арналған. Сүзгіш қапшығын қайта-қайта пайдалану сүзгіштің бітелуіне және шаңсорғыштың зақымдалуына себеп болуы мүмкін. Қапшықты қайта-қайта пайдалану керек болса, шаң қапшығын пайдаланыңыз.

## ТЕХНИКАЛЫҚ ҚЫЗМЕТ КӨРСЕТУ

**▲ САҚ БОЛЫҢЫЗ:** Тексеру немесе техникалық қызмет көрсету жұмыстарын жүргізуге әрекеттенбес бұрын, әрдайым құрылғының өшірулі екендігіне және аккумулятор картриджінің алынғанына көз жеткізіңіз.

**НАЗАР САЛЫҢЫЗ:** Жанармайды, бензинді, сұйылтқышты, спиртті немесе соған ұқсас заттарды ешқашан пайдаланбаңыз. Нәтижесінде түссіздену, бұліну немесе жарықтар пайда болуына әкелуі мүмкін.

Өнімнің ҚАУІПСІЗДІГІ мен СЕНІМДІЛІГІН қамтамасыз ету үшін, жөндеу жұмыстары, кез келген басқа техникалық қызмет көрсету немесе реттеу әрдайым Makita қосалқы бөлшектерін пайдалану арқылы Makita компаниясының өкілетті немесе зауыттық қызмет көрсету орталықтары тарапынан орындалуы керек.

## HEPA сүзгісін тазалау

**▲ САҚ БОЛЫҢЫЗ:** Шаңсорғышты сүзгісіз пайдалануға немесе ластанған не зақымдалған сүзгіні пайдалана беруге болмайды. Шаңсорғыштан сорылған шаңды немесе бөлшектерді шығаруға болады және олар оператордың тыныс алу аруына себеп болуы мүмкін.

**НАЗАР САЛЫҢЫЗ:** Оңтайлы сору қуаты мен таза шығысты сақтау үшін, сүзгіні жиі тазалап отырыңыз. Тазалаудан кейін жеткілікті сору қуатына қол жетпесе, сүзгіні жаңа біреуімен ауыстырыңыз.

**НАЗАР САЛЫҢЫЗ:** Сүзгінің зақымдалуын болдырмас үшін, тазалау жұмысына келесі құралдарды және ұқсас элементтерді пайдалануға болмайды:

- Ауадағы шаңды кетіргіш
- Жоғары қысымды су шашыратқыш аппарат
- Металл қылшықтан жасалған қатты материалдардан жасалған құралдар

1. Қаппақты ашып, сүзгіш қапшығын/шаң қапшығын алыңыз. Сүзгіштегі ілмекті босатып, оны шаңсорғыш корпусынан алыңыз.

► **Сурет37:** 1. Ілмек

2. Сүзгіштегі шаңды қағып тастаңыз. Сүзгішті сумен жууға болады. Сүзгіштегі шаң мен бөлшектерді 1 немесе 2 ай сайын шайыңыз. Одан кейін жағымсыз иісті немесе ақаулықтарды болдырмас үшін сүзгішті көлеңкелі және жақсы желдетілетін орында кептіріңіз.

3. Сүзгіні орнату үшін ілмегі жоқ жағын ойыққа салып, ілмектері сырт етіп бекітілгенше сүзгіні басыңыз.

► **Сурет38:** 1. Ойық 2. HEPA сүзгісі 3. Ілмек

## Шаң қапшығын тазалау

Шаң қапшығын сабынмен және сумен жиі тазалап отырыңыз. Шаң қапшығының ішін сыртына айналдырып, жабысқақ шаңды кетіріңіз. Шамалы қолмен жуып, сумен дұрыстап шайыңыз. Шаңсорғышты орнату алдында толығымен кептіріңіз.

► **Сурет39**

**НАЗАР САЛЫҢЫЗ:** Сулы шаң қапшығы шаң сору өнімділігі мен мотордың қызмет мерзімін төмендетеді.

## Бітелуді тазалау

Бітелуді тазалаған кезде шлангіні, ұзартқыш таяқшаны немесе бүгілген түтік жинағын ішін тексеру үшін алыңыз.

**Тіркелмелі бүгілген түтік жинағын алу/тіркеу**  
Шланг шетіндегі жалғағышты басқан кезде алу үшін бүгілген түтік жинағын тартыңыз. Тіркеу үшін шланг шетін бүгілген түтік жинағына салыңыз. Шланг шетіндегі жалғағыштар бүгілген түтік жинағындағы саңылауларға тіркелгеніне көз жеткізіңіз.

► **Сурет40:** 1. Шланг шеті 2. Жалғағыш 3. Саңылау 4. Бүгілген түтік жинағы

**Бұралмалы бүгілген түтік жинағын алу/тіркеу**  
Алу үшін бүгілген түтік жинағының жалғастырығышын шлангіден босатыңыз. Тіркеу үшін бүгілген түтік жинағының жалғастырығышын шлангіге бекітіңіз.

► **Сурет41:** 1. Шланг 2. Бүгілген түтік жинағы 3. Жалғастырығыш

## Шаң қапшығы/сүзгіш қапшығы бөлмесін тазалау

Шаң қапшығы/сүзгіш қапшығы бөлмесін тазалау кезінде ішіндегі тақтаны алып сүртіңіз.

► **Сурет42:** 1. Тақта

## Тақтаны алу

1. HEPA сүзгісін алыңыз. Алу жолын HEPA сүзгісін тазалау бөлімінен қараңыз.
  2. Тақтаны төмен басып, тақта қабырғаға тигенше сол жаққа сырғытыңыз.
  3. Тақтаның оң жағын көтеріп алыңыз.
- **Сурет43:** 1. Тақта

Тақта үш серіппемен тіреледі. Серіппелер тақтадан немесе иінтіректен босатылса, оларды көрсетілгендей қайта тіркеңіз.

► **Сурет44:** 1. Тақта серіппесі 2. Иінтірек серіппесі 3. Дөңес бөлік

**ЕСКЕРТПЕ:** Серіппелер жобалау түбіріне тиетіндей етіп серіппелерді тіркеңіз.

## Тақтаны тіркеу

1. Тақтаның тік жағын бөлменің төменгі сол жағындағы қысқыштарға салыңыз.
  2. Тақтаның оң жағын орнына салыңыз.
- **Сурет45:** 1. Тақта 2. Тік жақ 3. Қысқыш

# ҚОСЫМША КЕРЕК-ЖАРАҚТАР

**▲САҚ БОЛЫҢЫЗ:** Бұл керек-жарақтарды немесе тіркемелерді осы нұсқаулықта көрсетілген Makita өнімімен бірге пайдаланған дұрыс. Басқа керек-жарақтарды немесе қондырмаларды пайдалану адамдардың жарақаттануына әкелуі мүмкін. Керек-жарақты немесе қондырманы тек мақсатына сәйкес пайдаланыңыз.

Осы керек-жарақтар туралы қосымша мәлімет алу үшін көмек қажет болса, жергілікті Makita қызмет көрсету орталығына хабарласыңыз.

- Шланг (шаңсорғыш түріне арналған)
- Шланг (шаң жою түріне арналған)
- Ұзартқыш таяқша
- Бос саптама
- Т пішіндес саптама
- Орындық тазалауға арналған саптама
- Бұрыш тазалауға арналған саптама
- Сөре тазалауға арналған қылшақ
- Шеңберлі қылшақ
- Бүгілген түтік жинағы
- Сүзгіш қапшығы
- Шаң қапшығы
- Алдыңғы манжет
- HEPA сүзгісі
- Түтік
- Циклонды сүзгіш
- Makita түпнұсқа аккумуляторы және зарядтау құрылғысы

**ЕСКЕРТПЕ:** Тізімдегі кейбір элементтер стандартты керек-жарақтар ретінде құралдың қаптамасында болуы мүмкін. Олар елге байланысты әртүрлі болуы мүмкін.

## Циклонды сүзгіш

**ЕСКЕРТПЕ:** осы құрылғымен бірге циклонды сүзгішті пайдаланған кезде, бүгілген түтік те қажет болады.

- **Сурет46:** 1. Циклонды сүзгіш

## Циклонды сүзгіш туралы мәлімет

Циклонды сүзгіші бар шаңсорғышты пайдалану шаң қапшығына түсетін шаңды азайтады, бұл сору күшінің әлсіреуіне жол бермейді. Онымен қоса, пайдаланғаннан кейін тазалау да оңайға түседі.

**▲САҚ БОЛЫҢЫЗ:** Құралмен көз көлген жұмыс істемес бұрын, әрдайым құралдың өшірулі екендігіне және аккумулятор картриджінің алынғанына көз жеткізіңіз. Батарея картриджі құралдың ішінде қалса, шаңсорғыш күтпеген жерден қосылып, жарақатқа әкелуі мүмкін.

**▲САҚ БОЛЫҢЫЗ:** Циклонды сүзгіштің торлы сүзгісі мен шаңсорғыштың шаң қапшығын бітелген кезде тазалаңыз. Бітелген күйде пайдалануды жалғастыру құралдың қызып кетуіне немесе түтінденуіне әкелуі мүмкін.

**НАЗАР САЛЫҢЫЗ:** циклонды сүзгіш бекітулі кезде, циклонды сүзгішті көлденең немесе жоғары қаратылған күйде пайдаланбаңыз. Бұл торлы сүзгінің бітелуіне әкелуі мүмкін.

**НАЗАР САЛЫҢЫЗ:** Циклонды сүзгіш болса да, шаңсорғышты шаң қапшығы орнатылған күйінде қолданыңыз. Шаңсорғышты шаң қапшығынсыз пайдалану мотордың дұрыс жұмыс істеуіне әкеліп соғуы мүмкін.

**ЕСКЕРТПЕ:** Пайдаланар алдында циклонды сүзгіштің, шаңсорғыштың және тік түтіктің мықтап бекітілгеніне көз жеткізіңіз.

**ЕСКЕРТПЕ:** Шаң жиналған кезде, циклонды сүзгіштің шаңжинағыш корпусы мен шаңсорғыштың шаң қапшығын босатыңыз. Сол күйінде пайдалануды жалғастыру сору қуатын әлсіретеді.

**ЕСКЕРТПЕ:** циклонды сүзгішті құлыптау функциясымен және құлыптау функциясысыз пайдалануға болады.

**ЕСКЕРТПЕ:** циклонды сүзгішті орнату немесе шығарып алу үшін "Шаңсорғыш ретінде пайдалану" бөлімін қараңыз.

## Шаңды кетіру

Шаң шаңжинағыш корпусының соңғы сызығына дейін жиналған кезде, төмендегі процедураны орындаңыз және шаңды қоқысқа тастаңыз.

1. Шаңжинағыш корпусы мықтап ұстап, екі түймені басып тұрыңыз да, оны шығарып алыңыз.

► **Сурет47:** 1. Соңғы сызық 2. Шаңжинағыш корпусы 3. Түйме (екі жағында) 4. Торлы сүзгі

2. Шаңжинағыш корпусының ішіндегі шаңды қоқысқа тастаңыз да, торлы сүзгінің бетіне жабысып қалған шаң мен ұнтақты алып тастаңыз.

3. Шаңжинағыш корпусы екі түйме орнына құлыпталғанша енгізіңіз.

► **Сурет48:** 1. Шаңжинағыш корпусы 2. Түйме (екі жағында)

**ЕСКЕРТПЕ:** Жұмысты қайта бастау алдында циклонды сүзгіштің, шаңсорғыштың және түзу түтіктің мықтап бекітілгеніне көз жеткізіңіз.

**ЕСКЕРТПЕ:** Егер шаңды алып, торлы сүзгіні тазалағаннан кейін де сору күші қалпына келмесе, шаңның шаң қапшығында жиналып қалмағанын немесе бітелмегенін тексеріңіз.

## Тазалау

Егер шаңжинағыш корпусы ластанған немесе торлы сүзгі бітелген болса, оны алып, сумен жуыңыз. (Шаңды кетіру процедурасын "Шаңды кетіру" бөлімінен қараңыз.)

Қайта орнатудың және пайдаланудың алдында бөлшектерді жақсылап құрғатыңыз.

► **Сурет49:** 1. Шаңжинағыш корпусы 2. Торлы сүзгі

Торлы сүзгі қатты ластанған кезде, келесі процедуралармен тазалаңыз.

1. Торлы сүзгіні сағат тіліне қарсы бағытта бұрап, ілмектері босағанда, шығарып алыңыз.

► **Сурет50:** 1. Торлы сүзгі 2. Ілмек

2. Торлы сүзгіден шаңды алып, оны сумен жуыңыз. Содан кейін мұқият құрғатыңыз.

3. Ілмектерді саңылаумен туралап тұрып, торлы сүзгіні негізге салыңыз. Торлы сүзгіні сағат тілі бағытымен ілмектері сырт етіп бекітілгенше бұраңыз. Торлы сүзгінің мықтап бекітілгенін тексеріңіз.

► **Сурет51:** 1. Торлы сүзгі 2. Ілмек 3. Порт

**Makita Europe N.V.** Jan-Baptist Vinkstraat 2,  
3070 Kortenberg, Belgium

**Makita Corporation** 3-11-8, Sumiyoshi-cho,  
Anjo, Aichi 446-8502 Japan

[www.makita.com](http://www.makita.com)

885745C782  
EN, RU, KK  
20210623